

MAVIC 2 ENTERPRISE SERIE

Gebruikershandleiding v1.8

2021.04

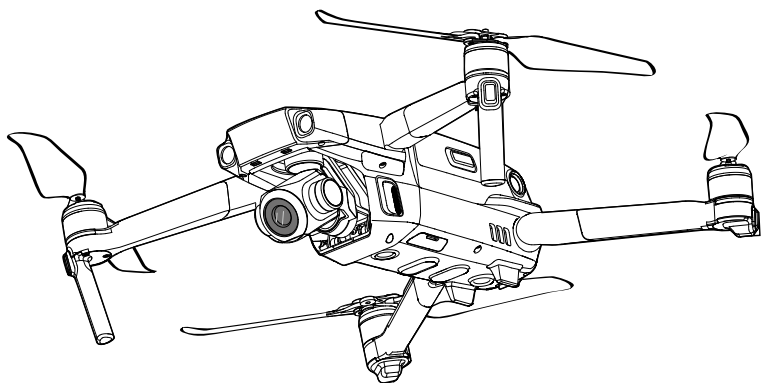

Zoeken naar trefwoorden

Zoek naar trefwoorden, zoals 'batterij' en 'installeren', om een onderwerp te vinden. Als u Adobe Acrobat Reader gebruikt om dit document te openen, druk dan op Ctrl+F (Windows) of Command+F (Mac) om een zoekopdracht in te voeren.

Naar een onderwerp navigeren

Bekijk de volledige lijst van onderwerpen in de inhoudsopgave. Klik op een onderwerp om naar dat gedeelte te navigeren.

Dit document afdrucken

Dit document ondersteunt afdrucken met hoge resolutie.

Het gebruik van deze handleiding

Legenda

⚠ Waarschuwing ⚠ Belangrijk 💡 Hints en tips 📖 Referentie

Lees eerst het volgende voordat u aan de slag gaat

Lees de volgende documenten voordat u de MAVIC™ 2 Enterprise series in gebruik neemt:

1. Inhoud van de doos
2. Gebruikershandleiding
3. Snelstartgids
4. Disclaimer en veiligheidsrichtlijnen
5. Veiligheidsrichtlijnen Intelligent Flight Battery

We raden aan om vóór het eerste gebruik alle instructievideo's te bekijken op de officiële website van DJI™ en de disclaimer en de veiligheidsrichtlijnen te lezen. Lees ter voorbereiding eerst de Snelstartgids en raadpleeg de gebruikershandleiding voor meer bijzonderheden.

Instructievideo's

Ga naar onderstaand adres of scan de QR-code rechts om de instructievideo's van de Mavic 2 Enterprise te bekijken waarin u kunt zien hoe u de Mavic 2 Enterprise series veilig gebruikt:

<http://www.dji.com/mavic-2-enterprise/info#video>



Download de DJI Pilot-app

Zorg dat u de DJI Pilot-app tijdens de vlucht gebruikt. * Scan de QR-code aan de rechterzijde om de nieuwste versie te downloaden. De Android-versie van DJI Pilot is compatibel met Android v5.0 en later. De iOS-versie van DJI Pilot is compatibel met iOS v10.0 of later.



* Voor extra veiligheid is het vliegen beperkt tot een hoogte van 30 meter en een actieradius van 50 meter wanneer de drone tijdens het vliegen niet gekoppeld is met of aangemeld is bij de app. Dit geldt voor DJI Pilot en alle apps die compatibel zijn met de DJI aircraft.

Download DJI Assistant 2 for Mavic

Download DJI ASSISTANT™ 2 for Mavic op <http://www.dji.com/mavic-2-enterprise/info#downloads>.



De bedrijfstemperatuur van dit product is -10° tot 40° C. Het voldoet niet aan de standaard bedrijfstemperatuur voor militaire toepassingen (-55 ° tot 125 ° C), die vereist is om een grotere omgevingsvariabiliteit te doorstaan. Gebruik het product op de juiste manier en alleen voor toepassingen die voldoen aan de vereisten van het bedrijfstemperatuurbereik van die klasse.

Inhoud

Het gebruik van deze handleiding	2
Legenda	2
Lees eerst het volgende voordat u aan de slag gaat	2
Instructievideo's	2
Download de DJI Pilot-app	2
Download DJI Assistant 2 for Mavic	2
Kenmerken van het product	6
Inleiding	6
Vorbereiding van de drone	7
Vorbereiding van de afstandsbediening	8
Schematische weergave van de drone	10
Activering	13
Drone	15
Vliegstanden	15
LED's en statusindicator op de drone	16
Terug naar thuisbasis (Return To Home - RTH)	17
Zichtsysteem en infraroodsensorsystemen	21
Advanced Pilot Assistance Systems	24
Vluchtrecorder	25
Wachtwoordbeveiliging	25
De propellers bevestigen en verwijderen	25
Intelligent Flight Battery	26
Gimbal en Camera	30
DJI AirSense	32
Modulaire accessoires	33
Afstandsbediening	36
Het gebruik van de afstandsbediening	36
Koppelen van de afstandsbediening	42
DJI Pilot-app	44
Handmatige vlucht	44
Missievlucht	51
Album	53
DJI FlightHub	53

Vliegen	55
Vereisten aan de vliegomgeving	55
Vliegbeperkingen en GEO-zones	55
Checklist ter voorbereiding van de vlucht	56
De motoren starten/stoppen	57
Testvlucht	58
Bijlage	60
Technische gegevens	60
Het kompas kalibreren	64
Firmware-updates	65
Informatie over LCD-schermmenu van afstandsbediening	66
Informatie klantenservice	67

Kenmerken van het product

In dit gedeelte wordt de Mavic 2 Enterprise series geïntroduceerd en krijgt u een overzicht van de onderdelen van de drone en de afstandsbediening.

Kenmerken van het product

Inleiding

De Mavic 2 Enterprise series van DJI heeft omnidirectionele zichtsyste­men en infraroodsensorsyste­men. Kenmerkende DJI-technologieën, zoals het detecteren van obstakels en het geavanceerde Pilot Assistance System, helpen u bij het moeiteloos maken van complexe foto's. Extra functies, zoals de ingebouwde AirSense, maken u bewust van het luchtruim om de drone heen, en de wachtwoordbeveiliging zorgt ervoor dat de toegang tot uw drone veilig is en uw gegevens beschermd worden. De Mavic 2 Enterprise-serie heeft ook modulaire accessoires die kunnen worden bevestigd, zoals de M2E Spotlight, M2E Beacon en M2E-luidspreker, die speciaal zijn gebouwd voor verschillende industriële toepassingen.

De Mavic 2 Enterprise is uitgerust met een volledig gestabiliseerde, 3-assige gimbalcamera die 4 K-video-opnamen en 12-megapixel-foto's maakt, met ondersteuning voor 2x optische zoom, een 24–48 mm-lens en ondersteuning voor filters.

De Mavic 2 Enterprise Dual heeft een volledig gestabiliseerde 3-assige gimbalcamera met een FLIR longwave infrarood thermische camera en een visuele camera die zowel infrarood- als visuele beelden tegelijkertijd leveren. De infrarood thermische camera neemt 640 × 480 video op en de visuele camera maakt 4 K-video's en 12 MP-foto's.

De Mavic 2 Enterprise series maakt gebruik van de nieuwste technologie om de stabiliteit en beeldkwaliteit te verbeteren, waardoor het bereik van hoekrillingen beperkt wordt tot minder dan $\pm 0,005^\circ$ bij de Mavic 2 Enterprise en minder dan $\pm 0,01^\circ$ bij de Mavic 2 Enterprise Dual.

De langeafstands-transmissietechnologie OCUSYNC™ 2.0 van DJI is geïntegreerd in de afstandsbediening. Deze biedt een maximaal zendbereik van 10 km en geeft video van de drone naar DJI Pilot op uw mobiele apparaat weer met tot wel 1080 p. De afstandsbediening werkt zowel op 2,4 GHz als op 5,8 GHz en kan automatisch het beste zendkanaal selecteren zonder latentie. De drone en de camera kunnen eenvoudig met behulp van de aangebrachte knoppen bediend worden. Een on-board lcd-scherm verschaft realtime informatie over de drone en door de verwijderbare joysticks kan de afstandsbediening eenvoudiger worden opgeborgen. De maximale bedrijfsduur is 2 uur en 15 minuten. De Mavic 2 Enterprise heeft een maximale vliegsnelheid van 72 km/u en een maximale vliegtijd van 31 minuten.



- Het grootste verschil tussen de Mavic 2 Enterprise en de Mavic 2 Enterprise Dual is de camera. De algemene beschrijvingen in deze handleiding zijn van toepassing beide Mavic 2 series.



- De maximale vliegtijd werd getest in een windvrije omgeving tijdens een vlucht met een constante snelheid van 15,5 km/u en de maximale vliegsnelheid werd getest op zeeniveau zonder wind. Deze waarden gelden alleen ter referentie.
- De afstandsbediening bereikt de maximale overdrachtsafstand (FCC) in een grote open ruimte zonder elektromagnetische interferentie op een hoogte van circa 120 meter. De maximale vliegtijd werd getest in een laboratoriumomgeving. Deze waarde geldt alleen ter referentie.
- 5,8 GHz wordt in sommige regio's niet ondersteund. Houd rekening met de lokale wet- en regelgeving.

* Het Advanced Pilot Assistance System wordt niet ondersteund voor Mavic 2 Enterprise Dual.

Vorbereiding van de drone

Alle armen worden ingeklapt wanneer de drone wordt verpakt in de fabriek. Volg onderstaande stappen om de armen van de drone uit te klappen.

1. Verwijder de gimbalafdekking van de camera.
2. Klap de voorste armen en propellers uit voordat u de achterste armen uitklapt.

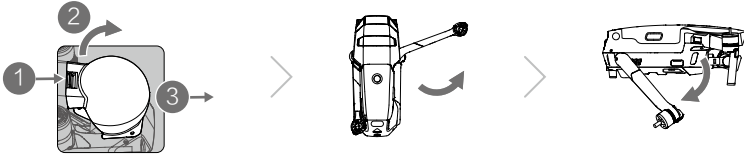

* Bevestig de gimbalafdekking wanneer deze niet in gebruik is.

- 1) Houd de gimbal op zijn plaats en breng de gimbalklem aan tussen de drone en de gimbal.
- 2) Zorg ervoor dat de haken op de gimbalbescherming in de groeven van de drone vergrendeld zijn, en laat vervolgens de gimbalbescherming zakken over de gimbal. Zet vast met de gesp. De gesp klikt wanneer deze correct is vastgezet.

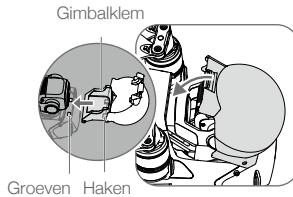

3. De propellers bevestigen.

Bevestig de propellers met de witte markering op de motoren met witte markeringen. Druk de propeller op de motor en draai hem totdat hij vastzit. Bevestig de andere propellers op de ongemarkeerde motoren. Klap alle propellerbladen uit.



4. Met het oog op de veiligheid zijn vóór verzending alle Intelligent Flight Batteries in de slaapstand gezet. Gebruik de bijgeleverde netstroomadapter om de Intelligent Flight Batteries voor de eerste keer op te laden en te activeren. Voor het opladen van een Intelligent Flight Battery na een vlucht verwijdert u de batterij uit de drone en bevestigt u hem aan de netstroomadapter.

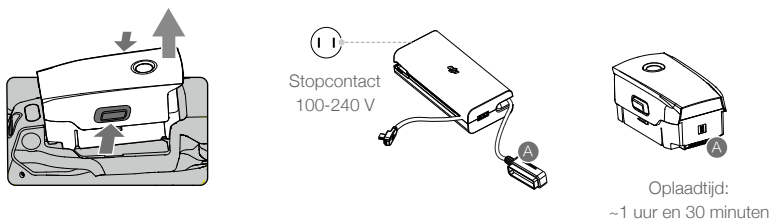

- Klap de voorste armen en propellers uit voordat u de achterste armen uitklapt.
- Het is normaal als er wrijving is op de armen en de drone vanwege het stevig inklapbare ontwerp van het Mavic 2 Enterprise serie.
- Zorg dat de gimbalafdekking verwijderd is en alle armen en propellers uitgeklappt zijn voordat u de drone inschakelt. Anders kan dit van invloed zijn op de zelfdiagnose van de drone.

Vorbereiding van de afstandsbediening

1. Klap de klemmen van het mobiele apparaat en de antennes uit.
2. Verwijder de joysticks uit de opslagsleuven daarvoor op de afstandsbediening en schroef ze op hun plek.

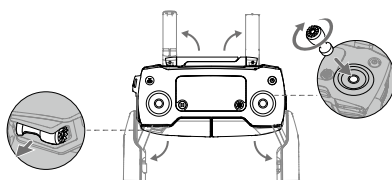

3. Kies een geschikte afstandsbedieningskabel op basis van het soort mobiele apparaat. Een kabel met een Lightning-connector is standaard verbonden met de kabelschuif. Micro USB- en USB-C-kabels zitten ook in de verpakking. Sluit het uiteinde van de afstandsbedieningskabel aan op uw mobiele apparaat. Bevestig uw mobiele apparaat door beide klemmen naar binnen te duwen.

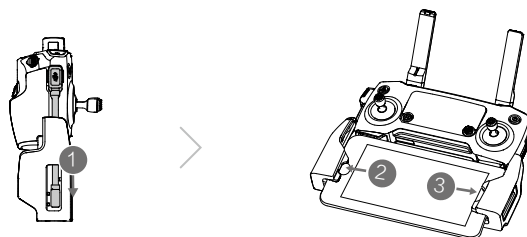

Raadpleeg de afbeelding hieronder voor informatie over hoe u de afstandsbedieningskabel kunt vervangen. De schuif van de afstandsbedieningskabel moet worden teruggeplaatst bij gebruik van een USB-C-afstandsbedieningskabel.



- Je kunt uw mobiele apparaat ook via een USB-kabel met de afstandsbediening verbinden als het mobiele apparaat te groot is om in de klemmen te plaatsen. Steek het ene uiteinde van de kabel in uw mobiele apparaat en het andere uiteinde in de USB-poort aan de onderzijde van de afstandsbediening.
- Gebruik de micro-USB- en de USB-poorten niet tegelijkertijd om video te koppelen. Verwijder de kabel van de ene poort voordat u een apparaat aansluit op de andere poort om video te koppelen.

Schematische weergave van de drone

Mavic 2 Enterprise (Model: L1ZE)

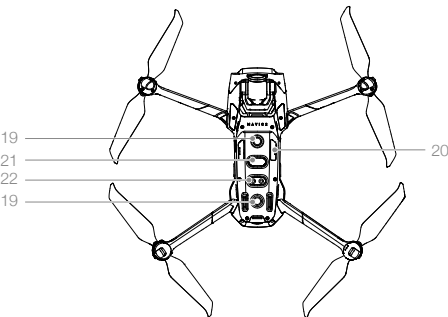
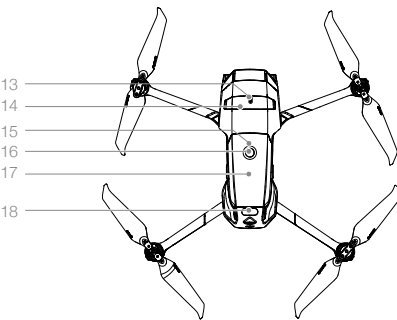
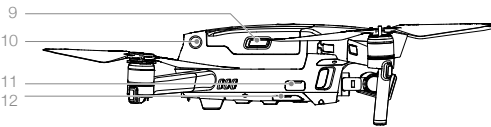
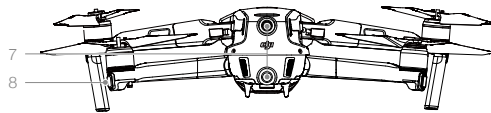
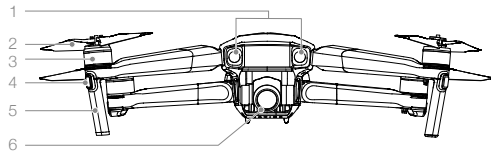

1. Voorwaarts zichtstelsysteem
2. Propellers
3. Motoren
4. LED's voorzijde
5. Antennes
6. Gimbal en Camera
7. Achterwaarts zichtstelsysteem
8. Statuslampje van de drone
9. Batterij-aansluitingen
10. Zijwaarts zichtstelsysteem
11. USB-C-poort
12. Koppeltoets/indicator koppelingsstatus
13. Uitgebreide poort (om accessoires aan te sluiten)
14. Uitgebreide poortafdekking
15. Ledlampjes voor batterijniveau
16. Aan-/uitknop
17. Intelligent Flight Battery
18. Infraroodsensorsysteem
19. Neerwaarts zichtstelsysteem
20. Sleuf voor microSD-kaart
21. Neerwaarts infraroodsensorsysteem
22. Onderste hulplicht (kan worden gebruikt als een baken in omstandigheden met weinig licht)

Mavic 2 Enterprise Dual (Model: L1DE)

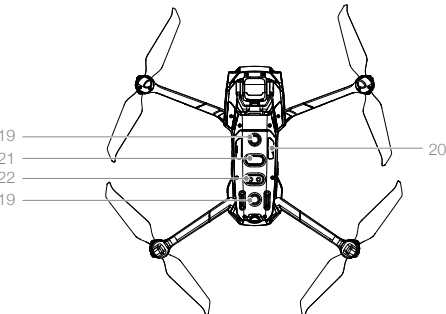
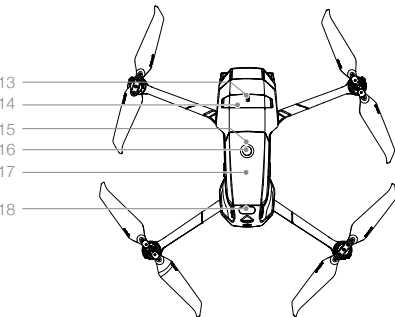
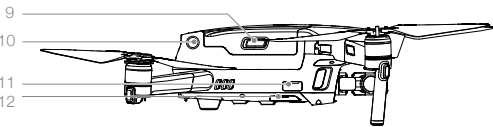
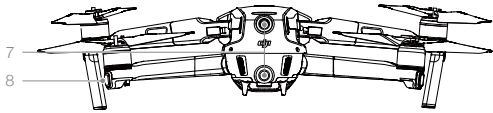
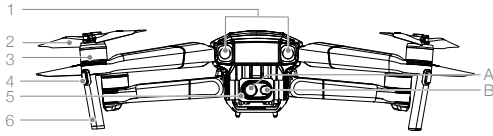

1. Voorwaarts zichtstelsysteem
2. Propellers
3. Motoren
4. LED's voorzijde
5. Gimbal en Camera
 - A. Visuele beeldcamera
 - B. Warmtebeeldcamera
6. Antennes
7. Achterwaarts zichtstelsysteem
8. Statuslampje van de drone
9. Batterij-aansluitingen
10. Zijwaarts zichtstelsysteem
11. USB-C-poort
12. Koppelhoets/indicator koppelingsstatus
13. Uitgebreide poort (om accessoires aan te sluiten)
14. Uitgebreide poortafdekking
15. Ledlampjes voor batterijniveau
16. Aan-/uitknop
17. Intelligent Flight Battery
18. Infraroodsensorsysteem
19. Neerwaarts zichtstelsysteem
20. Sleuf voor microSD-kaart
21. Neerwaarts infraroodsensorsysteem
22. Onderste hulplicht (kan worden gebruikt als een baken in omstandigheden met weinig licht)

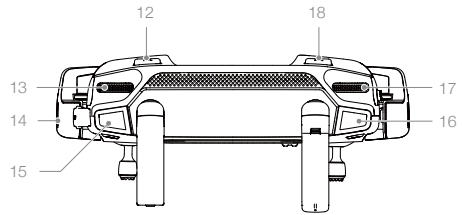
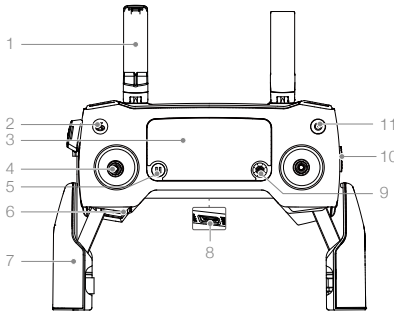

1. Antennes

Voor het verzenden van het draadloze besturingssignaal en videosignaal naar de drone.

2. Knop Return to Home (RTH) (terug naar thuisbasis)

Druk op de knop en houd de knop ingedrukt om RTH te activeren. De drone keert vervolgens terug naar de laatst geregistreerde thuisbasis. Druk nogmaals op deze knop om RTH te annuleren.

3. Lcd-scherm

Toont de systeemstatus van de drone en de afstandsbediening.

4. Verwijderbare joysticks

De verwijderbare joysticks zijn gemakkelijk op te bergen. De standaard vluchtregeling staat ingesteld op stand 2. Stel de vluchtregelingsstand in DJI Pilot in.

5. Vliegpauzeknop

Druk hierop om de drone te laten remmen en op zijn plaats te laten stilhangen (alleen als GPS of zichtstelsel beschikbaar zijn).

6. Opslagsleuf joysticks

Voor het opbergen van de joysticks.

7. Klemmen voor mobiel apparaat

Hiermee klem u uw mobiele apparaat stevig vast op de afstandsbediening.

8. Reserve video-downlinkpoort (USB)

Sluit aan op een mobiel apparaat voor video-downlink via een standaard USB-kabel.

9. 5D-knop

De standaardconfiguratie staat hieronder beschreven. De configuratie kan op basis van uw voorkeuren in DJI Pilot worden aangepast.

Links: EV-waarde verlagen.

Rechts: EV-waarde verhogen.

Omhoog: Gimbal opnieuw centreren/gimbal naar beneden.

Omlaag: Gimbal opnieuw centreren/gimbal naar beneden.

10. Vliegstandschakelaar

Met deze schakelaar kunt u kiezen tussen de S-stand, de P-stand en de T-stand.

11. Aan-/uitknop

Druk eenmaal om het huidige batterijniveau te controleren. Druk eenmaal en druk vervolgens opnieuw en houd vast om de afstandsbediening aan/uit te zetten.

12. C1-knop (aanpasbaar)

De standaardconfiguratie is centrumfocus. Pas de configuratie in DJI Pilot aan op basis van uw voorkeuren.

13. Gimbalwiel

Bestuurt de kantelhoek van de camera.

14. Video-downlink/voedingspoort (micro-USB)

Maak verbinding met een mobiel apparaat om video te koppelen via de afstandsbedieningskabel. Maak verbinding met de netstroomadapter om de batterij van de afstandsbediening op te laden.

15. Opnameknop

Druk hierop om een video-opname te maken. Druk nogmaals op deze knop om de opname te stoppen.

16. Scherpstellings-/sluiterknop

Druk tot halverwege om autofocus te gebruiken. Druk één keer om foto's te maken volgens de stand die geselecteerd is in de DJI Pilot.

- | | |
|--|---|
| <p>17. Zoomaanpassingsknop (Mavic 2 Enterprise)
Draai om de zoom van camera aan te passen.</p> <p>EV-instelwiel (Mavic 2 Enterprise Dual)
Draai om de belichtingswaarde van de camera aan te passen.</p> | <p>18. C2-knop (aanpasbaar)
De standaardconfiguratie is afspelen. Pas de configuratie in DJI Pilot aan op basis van uw voorkeuren.</p> |
|--|---|

Activering

De Mavic 2 Enterprise moet vóór het eerste gebruik worden geactiveerd. Volg de instructies op het scherm om de Mavic 2 Enterprise-serie te activeren met DJI Pilot.

Drone

In dit hoofdstuk staan de vluchtcontroller, de Intelligent Flight Battery, en de voorwaartse, achterwaartse en neerwaartse zichtsystemen beschreven.

Drone

De Mavic 2 Enterprise series bevat een vluchtcontroller, zichtsysteemen, een video-downlinksysteem, een voortstuwingssysteem en een Intelligent Flight Battery. Raadpleeg de schematische weergave van de drone in het hoofdstuk Kenmerken van het product.

Vliegstanden

De Mavic 2 Enterprise series heeft drie vliegstanden, plus een vierde vliegstand waarnaar de drone in bepaalde omstandigheden overschakelt:

P-stand (positiebepaling): De P-stand werkt het best wanneer het GPS-signaal sterk is. De drone maakt gebruik van GPS en de zichtsysteemen om zichzelf te lokaliseren, te stabiliseren en tussen obstakels te navigeren.

Wanneer de voorwaartse en achterwaartse zichtsysteemen zijn ingeschakeld en de lichtomstandigheden voldoende zijn, is de maximale vlieghoogte-hoek 25°, de maximale voorwaartse vliegsnelheid 50 km/u, en de maximale achterwaartse vliegsnelheid 43 km/u.

*Opmerking: De P-stand vereist grotere bewegingen van de joystick om hoge snelheden te kunnen bereiken.

De drone schakelt automatisch naar de Attitude-stand (ATTI) wanneer de zichtsysteemen niet beschikbaar of uitgeschakeld zijn en het GPS-signaal zwak is of het kompas storing ondervindt. Als de zichtsysteemen niet beschikbaar zijn, kan de drone zichzelf niet positioneren of automatisch remmen, wat het risico op mogelijke gevaren tijdens de vlucht vergroot. In de hoogtestand (ATTI) wordt de drone mogelijk gemakkelijker beïnvloed door zijn omgeving. Omgevingsfactoren, zoals wind, kunnen leiden tot horizontale kanteling, waardoor gevaarlijke situaties kunnen ontstaan, vooral wanneer in krappe ruimtes wordt gevlogen.

S-stand (sport): In de S-stand is de Obstacle Sensing-functie uitgeschakeld en gebruikt de drone GPS en de Vision Systems voor positionering. De maximale vliegsnelheid is 72 km/u. De drone kan geen obstakels waarnemen of vermijden.

*Opmerking: De respons van de drone in S-stand is afgestemd op een optimale wendbaarheid en snelheid, zodat de drone effectiever reageert op bewegingen van de joystick.

T-stand (tripod, statief): De T-stand is gebaseerd op de P-stand en de vliegsnelheid is beperkt, waardoor de drone stabiel wordt tijdens het fotograferen. De maximale vliegsnelheid, maximale stijgsnelheid en maximale daalsnelheid zijn 1 m/s.



- De voorwaartse, achterwaartse, zijwaartse zichtsysteemen en het opwaartse infraroodsensorsysteem zijn uitgeschakeld in de S-stand, wat betekent dat de drone op zijn route niet automatisch obstakels kan detecteren.
- De maximale snelheid en de remafstand van de drone zijn aanzienlijk groter in de S-stand. In windloze omstandigheden is een minimale remafstand van 30 meter vereist.
- De daalsnelheid is aanzienlijk groter in de S-stand.
- De respons van de drone is in de S-stand aanzienlijk groter, wat betekent dat een kleine beweging van de joystick op de afstandsbediening zich vertaalt in een grote reisafstand van de drone. Wees tijdens de vlucht oplettend en houd een toereikende manoeuvreerruimte aan.
- Gebruik de vliegstandschakelaar op de afstandsbediening om tussen de vliegstanden van de drone om te schakelen. Schakel in DJI Pilot Multiple Flight Modes (Meerdere vliegstanden) in om tussen vliegstanden te schakelen.

LED's en statusindicator op de drone

De Mavic 2 Enterprise series heeft LED's aan de voorzijde en statusindicatoren voor de drone, zoals weergegeven in de onderstaande afbeelding.

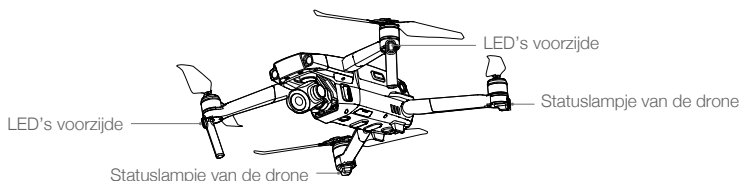

De LED's aan de voorzijde geven de richting van de drone aan en branden continu rood als de drone wordt ingeschakeld om de voorkant van de drone aan te geven (ze kunnen worden uitgeschakeld in DJI Pilot).

De statusindicatoren van de drone tonen de status van het vluchtregelsysteem van de drone. Raadpleeg de onderstaande tabel voor meer informatie over de statusindicatoren van de drone. De statusindicatoren van de drone knipperen ook wanneer de thuisbasis wordt geregistreerd, zoals beschreven in het hoofdstuk Terug naar thuisbasis (RTH).

Statusaanduidingen van de drone

	Kleur	Knippert/brandt continu	Omschrijving van de status van de drone
Normale statussen			
	Afwisselend rood, groen en geel	Knippert	Bezig met inschakelen en uitvoeren van zelftests
	Geel	Knippert viermaal	Bezig met opwarmen
	Groen	Knippert langzaam	Positiestand met GPS
	Groen	Knippert periodiek twee keer	P-stand met voorwaartse en neerwaartse zichtsysteemen
	Geel	Knippert langzaam	Geen GPS, voorwaarts zichtsysteem of neerwaarts zichtsysteem
	Groen	Knippert snel	Bezig met remmen
Waarschuwingsstatussen			
	Geel	Knippert snel	Signaal met afstandsbediening verloren
	Rood	Knippert langzaam	Laag batterijniveau
	Rood	Knippert snel	Batterij bijna leeg, kritiek
	Rood	Knippert	IMU-fout
	Rood	Brandt continu	Kritieke fout
	Afwisselend rood en geel	Knippert snel	Kompaskalibratie vereist



- Voor missies die een verborgen vlucht vereisen, voer je de algemene instellingen in DJI Pilot in, selecteer je ledinstellingen en schakel je de leds van de frame-arm uit.

Terug naar thuisbasis

De functie Return to Home (RTH, Terug naar thuisbasis) brengt de drone terug naar de laatst geregistreerde thuisbasis. Er zijn drie soorten RTH: Smart RTH, RTH bij laag batterijniveau, en uitvalbeveiligde RTH. In dit hoofdstuk worden deze drie scenario's gedetailleerd beschreven.

☰	GPS	Beschrijving
Thuisbasis		Indien een sterk GPS-signaal werd ontvangen voordat de drone opsteeg, dan is deze locatie, vanwaar de drone opsteeg, de thuisbasis. De sterkte van het GPS-signaal wordt aangegeven door het GPS-pictogram (). De statusindicator van de drone knippert snel groen wanneer de thuisbasis wordt geregistreerd.

Smart RTH

Als het GPS-signaal sterk genoeg is, kan Smart RTH worden gebruikt om de drone naar de thuisbasis te laten terugkeren. Smart RTH kan ook geactiveerd worden door de RTH-knop op de afstandsbediening ingedrukt te houden.

U verlaat Smart RTH door op de afstandsbediening op de RTH-knop te drukken.

RTH bij laag batterijniveau

De RTH bij laag batterijniveau wordt geactiveerd wanneer de capaciteit van de Intelligent Flight Battery is gedaald tot een punt waarbij een veilige terugkeer van de drone in gevaar kan komen. Laat de drone onmiddellijk terugkeren of landen wanneer hierom wordt gevraagd. DJI Pilot geeft een waarschuwing weer wanneer het batterijniveau laag is. De drone keert automatisch terug naar de thuisbasis geen actie wordt ondernomen nadat tien seconden zijn afgeteld. De gebruiker kan RTH afbreken door op de RTH-knop of de vliegpauzeknop op de afstandsbediening te drukken.

Als RTH wordt afgebroken na een waarschuwing voor laag batterijniveau, is de Intelligent Flight Battery mogelijk niet voldoende geladen om de drone veilig te laten landen. Hierdoor kan de drone neerstorten of verloren raken. De drempels voor de waarschuwingen voor een laag batterijniveau worden automatisch bepaald op basis van de huidige hoogte van de drone en de afstand vanaf de thuisbasis.

De drone landt automatisch als het huidige batterijniveau de drone alleen lang genoeg kan ondersteunen om van zijn huidige hoogte te dalen. De gebruiker kan de automatische landing niet afbreken maar kan met de afstandsbediening de oriëntatie van de drone tijdens het landingsproces veranderen.

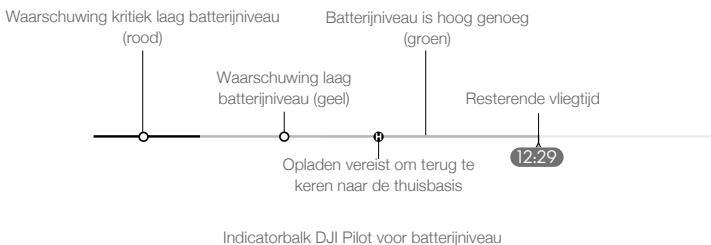



- De gekleurde zones en markeringen op de indicatorbalk voor het batterijniveau van DJI Pilot geven de geschatte resterende vliegtijd aan. Deze passen zich automatisch aan de huidige locatie en status van de drone aan.
- Als het huidige batterijniveau alleen nog maar voldoende is om de drone te laten dalen vanaf zijn huidige hoogte, wordt een waarschuwing gegeven voor een kritiek laag batterijniveau en daalt en landt de drone automatisch. Dit kan niet worden geannuleerd. Als er gevaar op een botsing bestaat, duw dan de gashendel omhoog en navigeer van het obstakel vandaan.
- Als het batterijniveau voldoende is, geeft de indicatorbalk voor het batterijniveau in DJI Pilot de geschatte resterende vliegtijd weer op basis van het huidige batterijniveau.

Waarschuwing	Instructies	Dronestatus Indicator	DJI Pilot-app	Acties
Laag batterijniveau	Resterend batterijniveau ondersteunt RTH.	Knippert langzaam rood	Kies RTH of hervat de normale vlucht.	Kies een optie. Als er geen actie wordt ondernomen, zal de drone overschakelen naar RTH.
	Resterend batterijniveau ondersteunt RTH in noodgeval (wanneer in RTH, met een normaal afstandsbedienings-signaal, en op een hoogte van meer dan 50 m).		Kies RTH in noodgeval of hervat RTH.	Kies een optie. RTH in noodgeval (drone daalt af naar 50 m en keert terug naar de thuisbasis) of hervat RTH (drone vliegt naar thuisbasis zonder te dalen). Als er geen actie wordt ondernomen, zal de drone overschakelen naar RTH in noodgeval.
	Resterend batterijniveau ondersteunt noodlanding (wanneer in RTH met een normaal afstandsbedienings-signaal).		Drone landt. Actie kan niet worden geannuleerd.	Drone landt onmiddellijk.
Kritiek laag Batterijniveau	Drone landt na 10 seconden (wanneer normaal wordt gevlogen met een kritiek laag batterijniveau).	Knippert snel rood	Drone landt na 10 seconden. Actie kan niet worden geannuleerd.	Drone landt na 10 seconden.
	Drone landt automatisch (bij normaal vliegen met een extreem kritisch laag batterijniveau).		Drone landt onmiddellijk. Actie kan niet worden geannuleerd.	Drone landt onmiddellijk.

Uitvalbeveiligde RTH

Met het voorwaartse zichtsysteem kan de drone tijdens de vlucht een realtime-kaart van zijn vliegroute maken. Indien de thuisbasis met succes was geregistreerd en het kompas normaal functioneert, dan wordt de uitvalbeveiligde RTH automatisch geactiveerd nadat het afstandsbedieningssignaal gedurende meer dan twee seconden verloren is geraakt.

Als de uitvalbeveiligde RTH wordt geactiveerd, begint de drone via zijn oorspronkelijke route terug te vliegen naar de thuisbasis. Als het afstandsbedieningssignaal binnen 60 seconden na het activeren van de uitvalbeveiligde RTH wordt hersteld, blijft de drone gedurende 10 seconden op zijn huidige locatie stilhangen en wacht op opdrachten van de piloot. De gebruiker kan op de afstandsbediening op de RTH-knop drukken om uitvalbeveiligde RTH te annuleren en weer de controle over de drone over te nemen. Als er door de piloot geen opdrachten worden gegeven, vliegt de drone in een rechte lijn naar de thuisbasis. Als het afstandsbedieningssignaal 60 seconden na het activeren van de uitvalbeveiligde RTH nog steeds niet is hersteld, stopt de drone met het nagaan van zijn oorspronkelijke route naar de thuisbasis en vliegt deze in een rechte lijn naar de thuisbasis.

RTH-procedure

Smart RTH, RTH bij laag batterijniveau en uitvalbeveiligde RTH volgen de volgende RTH-procedure:

1. De drone past zijn oriëntatie aan.
2. a. Als de drone zich verder dan 20 m van de thuisbasis bevindt wanneer de RTH-procedure begint, stijgt deze naar de vooraf ingestelde RTH-hoogte en vliegt vervolgens naar de thuisbasis met een snelheid van 12 m/s. Als de huidige hoogte hoger is dan de RTH-hoogte, vliegt de drone op de huidige hoogte naar de thuisbasis. Voorwaartse en achterwaartse zichtsysteem zijn ingeschakeld.
 - b. Als de drone zich op een afstand van 5 m tot 20 m van de thuisbasis bevindt wanneer de RTH-procedure begint:
 - i. Als de optie RTH op huidige hoogte is ingeschakeld, vliegt de drone op de huidige hoogte naar de thuisbasis, tenzij de huidige hoogte minder is dan 2 meter. In dat geval stijgt hij naar 2 meter en vliegt dan naar de thuisbasis met een snelheid van 3 m/s.
 - ii. Als de optie RTH op huidige hoogte is uitgeschakeld, landt de drone onmiddellijk.
 - c. Als de drone minder dan 5 meter van de thuisbasis is verwijderd wanneer de RTH-procedure begint, landt hij onmiddellijk.
3. Nadat de thuisbasis is bereikt, landt de drone en stoppen de motoren.

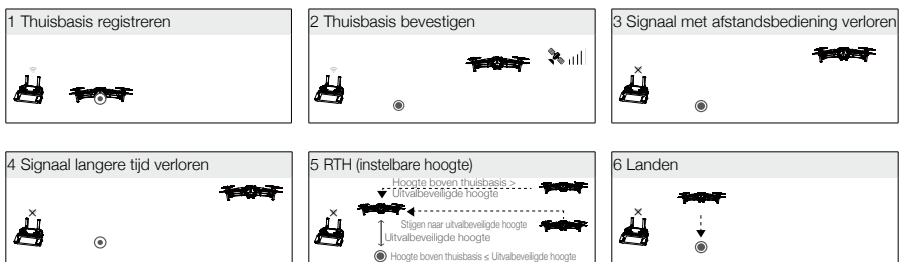

Vermijden van obstakels tijdens RTH

De Mavic 2 Enterprise series kan nu tijdens RTH obstakels detecteren en actief proberen te vermijden, mits de lichtomstandigheden toereikend zijn voor voorwaarts en achterwaarts gericht zicht (Forward en Backward Vision Systems). De procedure voor het vermijden van obstakels is als volgt:

1. De drone vertraagt wanneer een obstakel wordt gedetecteerd.
2. De drone stopt en hangt stil, en stijgt dan verticaal tot geen obstakel wordt gedetecteerd.
3. De RTH-procedure wordt hervat. De drone vliegt verder naar de thuisbasis op de nieuwe hoogte.

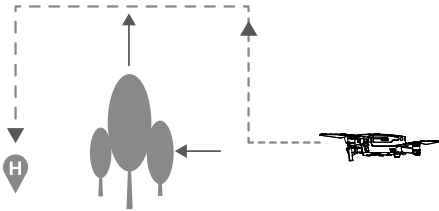

- ⚠ De drone kan niet terugkeren naar de thuisbasis wanneer het GPS-signaal zwak of niet beschikbaar is.
 - Bij Smart RTH en RTH bij laag batterijniveau stijgt de drone automatisch naar een hoogte van 20 m. Zodra een hoogte van 20 meter of hoger is bereikt, beweegt u de gashendel; de drone stopt met stijgen en vliegt op zijn huidige hoogte naar de thuisbasis.
 - De drone kan geen obstakels vermijden tijdens uitvalbeveiligde RTH als de voorwaartse en achterwaartse zichtsysteem niet beschikbaar zijn. Het is belangrijk om vóór elke vlucht een geschikte RTH-hoogte in te stellen. Start DJI Pilot, tik op  en stel vervolgens de RTH-hoogte in.
 - Tijdens RTH kunnen de snelheid en hoogte van de drone worden geregeld met de afstandsbediening of DJI Pilot, maar de plaatsbepaling en vliegrichting worden aangestuurd door de vluchtcontroller.
 - Tijdens RTH kunnen obstakels aan weerszijden van de drone niet gedetecteerd of vermeden worden.
-

Landingsbeveiliging

Landingsbeveiliging wordt geactiveerd tijdens Smart RTH en de drone gedraagt zich als volgt:

1. Wanneer de landingsbeveiliging bepaalt dat de grond geschikt is voor een landing, landt de drone voorzichtig.
2. Wanneer de landingsbeveiliging bepaalt dat de grond niet geschikt is voor een landing, blijft de drone stilhangen en wacht op bevestiging van de piloot om te landen.
3. Als de landingsbeveiliging niet operationeel is, geeft DJI Pilot een landingsprompt weer wanneer de drone tot onder 0,5 meter daalt. Trek de gashendel gedurende één seconde omlaag of gebruik de schuifregelaar voor automatische landing in de app om te landen.

Landingsbeveiliging wordt geactiveerd tijdens RTH bij laag batterijniveau en uitvalbeveiligde RTH. De drone gedraagt zich als volgt:

Tijdens RTH bij laag batterijniveau en uitvalbeveiligde RTH hangt de drone op 2 m boven de grond stil en wacht op bevestiging van de piloot om te landen. Trek de gashendel gedurende één seconde omlaag of gebruik de schuifregelaar voor automatische landing in de app om te landen. Landingsbeveiliging wordt geactiveerd en de drone voert de hierboven genoemde stappen uit.

- ⚠ De zichtsysteem zijn uitgeschakeld tijdens de landing. Zorg ervoor dat u de drone met de nodige voorzichtigheid laat landen.
-

Precisielanding

De Mavic 2 Enterprise series scant tijdens Return-to-Home automatisch de terreinkenmerken onder de drone en probeert overeenstemmende kenmerken te zoeken. Wanneer het huidige terrein overeenkomt met het terrein van het Home Point (thuisbasis), begint de Mavic 2 Enterprise series met landen. De DJI Pilot-app toont een melding 'geen overeenstemmend terrein' indien geen overeenstemmende kenmerken worden gevonden.



- De prestatie van de precisielanding is onderhevig aan de volgende voorwaarden:
 - a. Het Home Point (thuisbasis) moet worden geregistreerd bij opstijging en mag niet worden veranderd tijdens de vlucht, omdat de drone anders geen informatie heeft over de terreinkenmerken van de thuisbasis.
 - b. Tijdens het opstijgen moet de drone 7 meter verticaal stijgen voordat hij horizontaal beweegt.
 - c. c. De terreinkenmerken van de thuisbasis moeten grotendeels ongewijzigd blijven.
 - d. d. De terreinkenmerken van de thuisbasis moeten voldoende onderscheidend zijn.
 - e. e. De lichtomstandigheden mogen niet te licht of te donker zijn.
- Tijdens een precisielanding zijn de volgende acties beschikbaar:
 - a. a. Gashendel naar beneden om de landing te versnellen.
 - b. b. De joysticks in een andere richting bewegen om de precisielanding te stoppen. De Mavic 2 Enterprise series landt verticaal nadat de joysticks zijn losgelaten.

Zichtsystemen en infraroodsensorsystemen

De Mavic 2 Enterprise series is uitgerust met voorwaartse, achterwaartse, neerwaartse en zijwaartse zichtsysteem, en opwaartse en neerwaartse infraroodsensorsystemen, die omnidirectionele obstakeldetectie bieden (als de lichtomstandigheden voldoende zijn).

De belangrijkste onderdelen van de voorwaartse, achterwaartse en neerwaartse zichtsysteem zijn zes camera's op de neus, de achterzijde en de onderzijde van de drone. Het zijwaartse zichtsysteem bestaat uit twee camera's aan weerszijden van de drone.

De belangrijkste onderdelen van de opwaartse en neerwaartse infraroodsensorsystemen zijn twee 3D-infraroodmodules aan de bovenzijde en onderzijde van de drone.

Het neerwaarts zichtsysteem en het infraroodsensorsysteem helpen de drone om nauwkeuriger zijn huidige positie te behouden en stil te hangen en om binnen te vliegen of in andere omgevingen waarin geen GPS-signaal beschikbaar is. Bovendien verbetert het onderste hulplicht aan de onderzijde van de drone de zichtbaarheid voor het neerwaartse zichtsysteem bij zwakke lichtomstandigheden.

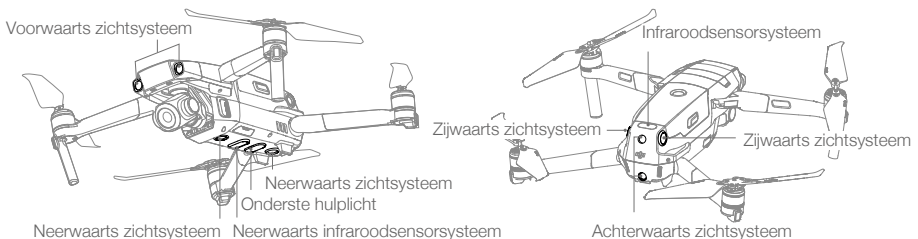

Detectiebereik

Het detectiebereik van de zichtsysteem is zoals hierna is afgebeeld. Merk op dat de drone geen obstakels kan detecteren of vermijden die zich niet binnen het detectiebereik bevinden.

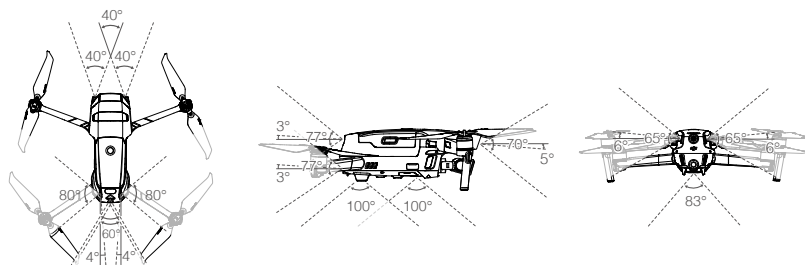

De camera's van het zichtsysteem kalibreren

De camera's van het zichtsysteem op de drone zijn in de fabriek gekalibreerd. Als de drone echter een botsing heeft gemaakt, moet de drone mogelijk gekalibreerd worden via DJI Assistant 2 voor Mavic of DJI Pilot.

De nauwkeurigste manier voor het kalibreren van de camera's van het zichtsysteem is met behulp van DJI Assistant 2 voor Mavic. Volg onderstaande stappen om de camera's van het voorwaartse zichtsysteem te kalibreren, en herhaal dan deze stappen om de andere camera's van het zichtsysteem te kalibreren.

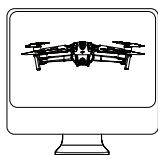

01

Point the aircraft toward the screen

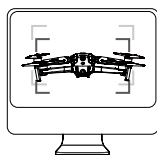

02

Align the boxes

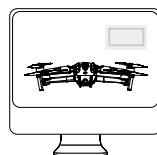

03

Pan and tilt the aircraft

De zichtsystemen gebruiken

Het neerwaartse zichtsysteem en het infraroodsensorsysteem worden automatisch geactiveerd wanneer de drone wordt ingeschakeld. Er is geen verdere actie vereist. Met het neerwaartse zichtsysteem kan de drone zelfs zonder GPS precies stil blijven hangen.

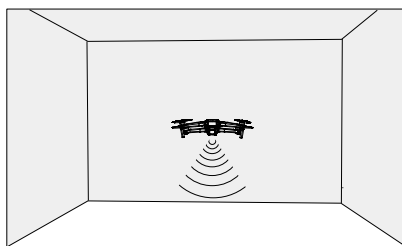

Het neerwaartse zichtsysteem wordt vaak gebruikt in binnen gelegen ruimtes waar GPS niet beschikbaar is. Het neerwaartse zichtsysteem werkt het best wanneer de drone op een hoogte van 0,5 tot 11 meter vliegt. Houd er rekening mee dat de functie voor zichtpositionering mogelijk wordt beïnvloed als de drone hoger vliegt dan 11 m.

Voer de stappen hieronder uit om het neerwaartse zichtsysteem te gebruiken:

1. Zorg ervoor dat de drone in de P-stand is en plaats de drone op een vlakke ondergrond. Merk op dat het neerwaartse zichtsysteem niet goed werkt op oppervlakken zonder duidelijke variaties in het patroon.

2. Schakel de drone in. Na het opstijgen hangt de drone stil op zijn plaats.

De statusindicatoren van de drone knipperen tweemaal groen, wat aangeeft dat het neerwaartse zichtsysteem in werking is.



Met de voorwaartse en achterwaartse zichtsysteem kan de drone actief remmen wanneer obstakels vóór de drone worden gedetecteerd. De voorwaartse en achterwaartse zichtsysteem werken het best bij voldoende licht en obstakels die duidelijk gemarkeerd zijn of een duidelijke structuur hebben. Om voldoende tijd te laten om te remmen, mag de drone niet meer dan 50 km/u vliegen bij voorwaarts vliegen en niet meer dan 42 km/u bij achterwaarts vliegen.

De zijwaartse zichtsysteem vereisen betere lichtomstandigheden en meer gestructureerde of duidelijk gemarkeerde obstakels, en kunnen geen dynamische objecten waarnemen, zoals bewegende personen, voertuigen, boomtakken of knipperende lichten. Zijwaartse zichtsysteem zijn alleen beschikbaar in ActiveTrack 2.0 en de T-stand. De hoeksnelheid is beperkt tot 24°/s en de laterale vliedsnelheid is beperkt tot 29 km/u.



- De zijwaartse zichtsysteem hebben een beperkt vermogen om obstakels te detecteren en te vermijden, en de prestaties kunnen door de omgeving worden beïnvloed. Zorg ervoor dat u de drone in zicht houdt en let op de aanwijzingen in DJI Pilot. DJI is niet verantwoordelijk voor drones die beschadigd zijn of verloren zijn gegaan tijdens het gebruik van zijwaartse zichtsysteem.
- Het zichtsysteem kan niet correct werken boven oppervlakken die GEEN duidelijke patroonvariaties hebben. Het zichtsysteem is alleen effectief wanneer de drone op een hoogte van 0,5 tot 50 meter vliegt. Houd er rekening mee dat de functie voor zichtpositionering mogelijk wordt beïnvloed als de drone hoger vliegt dan 11 m.
- Het onderste hulplicht wordt automatisch ingeschakeld als het omgevingslicht te zwak is en de vlieghoogte lager dan 5 meter is. Houd er rekening mee dat de prestaties van de camera's van het zichtsysteem kunnen worden beïnvloed als het onderste hulplicht is ingeschakeld. Wees voorzichtig als het GPS-signaal zwak is.
- Het zichtsysteem werkt mogelijk NIET goed als de drone boven water of een met sneeuw bedekt gebied vliegt.
- Let op: het zichtsysteem werkt mogelijk NIET goed als de drone te snel vliegt. Wees voorzichtig als u de drone sneller dan 10 m/s op een hoogte van 2 m of sneller dan 5 m/s op een hoogte van 1 m vliegt.
- Bedien de drone voorzichtig wanneer u zich in een van de volgende situaties bevindt:
 - a. Bij het vliegen boven oppervlakken die uit één kleur bestaan (bijv. volkomen zwart, volkomen wit, volkomen groen).
 - b. Bij het vliegen boven zeer reflecterende oppervlakken.
 - c. Bij het vliegen boven water of transparante oppervlakken.
 - d. Bij het vliegen boven bewegende oppervlakken of objecten.
 - e. Bij het vliegen in een gebied waar de verlichting vaak of drastisch verandert.
 - f. Bij het vliegen boven extreem donkere (< 10 lux) of heldere (> 40.000 lux) oppervlakken.
 - g. Bij het vliegen boven oppervlakken die infraroodgolven sterk reflecteren of absorberen (bijv. spiegels).
 - h. Bij het vliegen boven oppervlakken zonder duidelijke patronen of structuur.
 - i. Bij het vliegen boven oppervlakken met identiek herhalende patronen of structuren (bijvoorbeeld tegels met hetzelfde ontwerp).
 - j. Bij het vliegen boven obstakels met kleine oppervlakken (bijv. boomtakken).



- Zorg dat de sensoren te allen tijde schoon zijn. Probeer de sensoren NIET aan te passen. Blokkeer het infraroodsensorsysteem niet.
 - Het zichtsysteem detecteert patronen op de grond mogelijk niet bij weinig licht (minder dan 100 lux).
 - Als de drone sneller dan 50 km/u vliegt, heeft het zichtsysteem niet genoeg tijd om de drone te remmen en op een veilige afstand van een obstakel te stoppen.
 - Als de drone een botsing heeft gemaakt, moeten de camera's gekalibreerd worden. Kalibreer de voorste camera's als DJI Pilot u vraagt dit te doen.
 - Vlieg niet op dagen die regenachtig zijn, als er smog hangt of als er geen duidelijk zicht is.
 - Controleer het volgende vóór elke start:
 - a. Zorg ervoor dat er geen stickers of andere obstakels op het glas van het infraroodsensorsysteem en het zichtsysteem zitten.
 - b. Als er vuil, stof of water op het glas van het infraroodsensorsysteem of het zichtsysteem zit, maak het dan schoon met een zachte doek. Gebruik geen alcoholhoudende reinigingsmiddelen.
 - c. Neem contact op met de DJI Support als het glas van de sensor het infraroodsysteem of het zichtsysteem beschadigd is.
 - Het opwaartse infraroodsensorsysteem detecteert alleen afstanden in rechte lijn direct boven de sensor en niet de gehele drone. Bovendien kunnen grote obstakels, zoals daken, worden gedetecteerd, maar kleine obstakels, zoals bladeren of elektrische draden, niet. Vlieg voorzichtig en vertrouw niet alleen op het opwaartse infraroodsensorsysteem om obstakels boven de drone te detecteren.
 - Blokkeer het neerwaartse zichtsysteem en het neerwaartse infraroodsensorsysteem niet voor het opstijgen. Anders kan de drone na de landing niet meer opstijgen en moet deze opnieuw worden opgestart.
-

Geavanceerde pilootassistentiesystemen (Alleen Mavic 2 Enterprise wordt ondersteund)

De functie Advanced Pilot Assistance Systems (APAS, Geavanceerde pilootassistentiesystemen) is beschikbaar in de P-stand. Wanneer APAS is ingeschakeld, blijft de drone reageren op opdrachten en plant hij zijn route zowel op basis van de joystick-opdrachten als de vliegomgeving. APAS maakt het gemakkelijker om obstakels te vermijden, vloeiendere beelden te krijgen, en biedt een betere vliegbeleving.

Wanneer APAS is ingeschakeld en u op de afstandsbediening op de vliegpauzeknop drukt, komt de drone tot stilstand. De drone blijft drie seconden stilhangen en wacht op opdrachten van de piloot. Als u APAS wilt inschakelen, tikt u op  in DJI Pilot.



- De APAS-functie is alleen beschikbaar als u de drone vooruit of achteruit laat vliegen. Als de drone naar links of rechts vliegt, is APAS uitgeschakeld.
 - De drone hangt stil op zijn plaats als er een obstakel is dat niet kan worden vermeden. De drone kan obstakels die eronder liggen niet detecteren en vermijden.
 - Zorg dat u het Advanced Pilot Assistance System (APAS, Geavanceerd pilootassistentiesysteem) gebruikt wanneer de zichtsysteem beschikbaar zijn. Verzeker u ervan dat er zich geen mensen, dieren, objecten met een klein of fijn oppervlak (bijv. boomtakken) of transparante objecten (bijv. glas of water) bevinden langs de gewenste vliegroute.
 - APAS werkt mogelijk niet goed als de drone boven water of een met sneeuw bedekt gebied vliegt.
 - Wees extra voorzichtig tijdens het vliegen in zeer donkere (< 300 lux) of lichte (> 10.000 lux) omgevingen.
 - APAS werkt mogelijk niet goed als de drone in de buurt van zijn vlieglimieten of in GEO-zones vliegt.
 - Houd de statusbalk in DJI Pilot in de gaten en zorg dat de drone normaal werkt in de APAS-stand.
-

Vluchtreorder

Vluchtgegevens inclusief vluchttelemetrie, informatie over de dronestatus en andere parameters worden automatisch opgeslagen op de ingebouwde datarecorder van de drone. Deze gegevens kunnen geraadpleegd worden met behulp van DJI Assistant 2 for Mavic.

Wachtwoordbeveiliging

De Mavic 2 Enterprise-serie ondersteunt wachtwoordbeveiliging. Deze functie zorgt voor veilige toegang tot uw drone en de gegevensopslag aan boord, waardoor lekkage van gevoelige informatie wordt voorkomen.

Als u het wachtwoord wilt instellen, wijzigen of verwijderen, start u de DJI Pilot-app en selecteert u Instellingen > Beveiligingswachtwoord.



- Het wachtwoord wordt alleen in de drone opgeslagen en wordt niet geüpload naar de DJI-server. Daarom moet u de drone formatteren om het beveiligingswachtwoord te verwijderen als u het wachtwoord vergeten bent. De gegevens die in de drone zijn opgeslagen, worden gewist zodra de drone is geformatteerd.
- Om het onderhoud te garanderen, formateert DJI de boordgegevens van de drone. Verwijder uw beveiligingswachtwoord en maak een back-up van uw gegevens voordat u uw drone terugstuurt voor reparatie. DJI neemt geen verantwoordelijkheid voor het gegevensverlies.

De propellers bevestigen en verwijderen

De Mavic 2 Enterprise-serie gebruikt geluidsarme propellers. Er zijn twee soorten propellers, die zijn ontworpen om in verschillende richtingen te draaien. Witte markeringen geven aan welke propellers aan welke motoren moeten worden bevestigd.

Gemarkeerd



Ongemarkeerd



Aansluiten op motoren met witte markeringen

Aansluiten op motoren zonder witte markeringen



Draai de propellers in de aangegeven montagerichting en zet de propellers vast.

De propellers bevestigen

Bevestig de propellers met de witte markeringen op de motoren met witte markeringen, en de ongemarkeerde propellers op de ongemarkeerde motoren. Druk elke propeller op de motor en draai hem totdat hij vastzit.

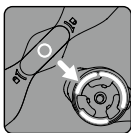

Gemarkeerd

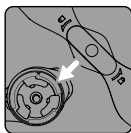

Ongemarkeerd

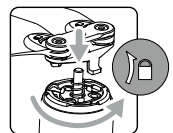
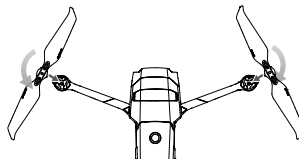

De propellers verwijderen

Druk de propellers omlaag op motor en draai ze in de ontgrendelingsrichting.



- Propellerbladen zijn scherp. Wees voorzichtig.
- Gebruik alleen originele DJI-propellers. Gebruik geen verschillende propellertypes door elkaar.
- Controleer vóór elke vlucht of de propellers in goede staat zijn. Gebruik geen oude, beschadigde of gebroken propellers.
- Controleer vóór elke vlucht of de propellers en motoren stevig en correct zijn geïnstalleerd.
- Blijf om letsel te voorkomen uit de buurt van draaiende propellers of motoren en raak deze niet aan.
- Plaats de drone tijdens vervoer of opslag in de richting die in de draagtas wordt aangegeven om te voorkomen dat de propellers beschadigd raken. Knijp niet in de propellers en buig ze niet. Als propellers beschadigd zijn, worden de vliegprestaties beïnvloed.
- Controleer of de motoren stevig zijn bevestigd en soepel draaien. Laat de drone onmiddellijk landen als een motor vastgelopen is en niet meer vrij kan draaien.
- Houd de motoren vrij van stof.
- Probeer de constructie van de motoren NIET te wijzigen.
- Raak de motoren NIET aan en laat uw handen en lichaam niet in contact komen met de motoren na de vlucht omdat deze heet kunnen zijn.
- Blokkeer de ventilatiegaten in de motoren of het chassis van de drone NIET.
- Controleer of de ESC's normaal klinken wanneer deze worden ingeschakeld.

Intelligent Flight Battery

De Intelligent Flight Battery van de Mavic 2 is een batterij van 15,4 V, 3850 mAh met functionaliteit voor slim opladen/ontladen. Laad de batterij alleen op met een door DJI goedgekeurde netstroomadapter.

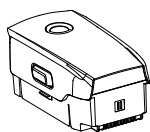

Intelligent Flight Battery

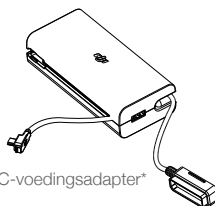

AC-voedingsadapter*

Eigenschappen van de batterij

1. Weergave batterijniveau: De LED-indicators geven het huidige batterijniveau weer.
2. Functie voor automatisch ontladen: Bij inactiviteit van meer dan 10 dagen wordt de batterij automatisch tot onder 60% van het maximale batterijniveau ontladen om opzwellen te voorkomen. Het duurt ongeveer drie tot vier dagen om de batterij naar 65% te ontladen. Het is normaal dat u een matige warmte uit de batterij voelt komen tijdens het ontladen ervan.
3. Gebalanceerd opladen: Tijdens het opladen worden de voltages van de batterijcellen automatisch gebalanceerd.
4. Overbelastingsbeveiliging: Het opladen stopt automatisch wanneer de batterij volledig is opgeladen.
5. Temperatuurdetectie: De batterij laadt uitsluitend op bij een temperatuur tussen de 5°C en 40°C.
6. Overstroombeveiliging: De batterij stopt met opladen als een te hoge stroom wordt gedetecteerd.
7. Bescherming tegen te hoge ontlading: Het ontladen stopt automatisch om te voorkomen dat de

- batterij te ver wordt ontladen.
8. Beveiliging tegen kortsluiting: De voeding wordt automatisch onderbroken wanneer kortsluiting wordt gedetecteerd.
 9. Bescherming tegen beschadiging van batterijcellen: DJI Pilot toont een waarschuwing wanneer een beschadigde batterijcel wordt gedetecteerd.
 10. Slaapstand: Na een inactiviteit van 20 minuten wordt de batterij automatisch uitgeschakeld om energie te besparen. Als het batterijniveau minder is dan 10%, schakelt de batterij over naar de slaapstand om overmatige ontlading te voorkomen. In de slaapstand branden de indicators voor het batterijniveau niet. Laad de batterij op om het uit de slaapstand te halen.
 11. Communicatie: Informatie over de spanning, capaciteit en stroom van de batterij wordt verzonden naar de drone.
 12. Verwarmen: Batterijen van de Mavic 2 Enterprise-serie zijn zelfverwarmend, waardoor ze in staat zijn te werken onder barre en koude weersomstandigheden tot maar liefst -20°C .

 Raadpleeg de veiligheidsrichtlijnen voor de Intelligent Flight Battery van de Mavic 2 voordat u de batterij in gebruik neemt. Gebruikers zijn volledig aansprakelijk voor alle handelingen en elk gebruik.

Het gebruik van de batterij

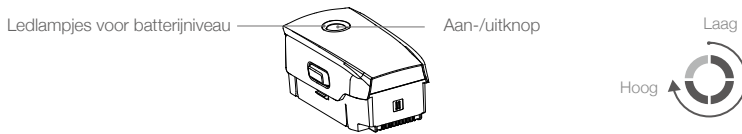

Het batterijniveau controleren

De batterijniveau-LED's geven aan hoeveel lading resteert. Als de batterij is uitgeschakeld, druk dan op de aan-uitknop, waarna de batterijniveau-LED's gaan branden en het huidige batterijniveau aangeven.

Aan- en uitzetten

Druk één keer op de aan-uitknop, druk nogmaals op deze knop en houd de knop twee seconden ingedrukt om de batterij in of uit te schakelen.

De batterij opwarmen

Handbediende verwarming: Zorg ervoor dat de batterij is uitgeschakeld. Houd de aan-/uit-knop vijf seconden ingedrukt om de batterij handmatig op te warmen.

De batterij wordt warm als de temperatuur lager is dan 6°C en het batterijniveau hoger is dan 45%. Naarmate het opwarmt, zal de helderheid van de LED-indicatoren dienovereenkomstig veranderen en signaleert 'geen LED-licht', laag, gemiddeld of hoog.

De batterij stopt met opwarmen wanneer deze 8°C bereikt en de LED-indicatoren knipperen met de klok mee om aan te geven dat de batterijtemperatuur tussen 8 tot 10°C is. Dit duurt ongeveer 20 minuten, waarna de batterij automatisch wordt uitgeschakeld.

Automatisch opwarmen: Plaats de batterij in de drone en schakel de drone in. Wanneer de temperatuur van de batterij lager is dan 6°C en het batterijniveau hoger is dan 45%, zal deze automatisch opwarmen en blijft de temperatuur tussen 8 tot 10°C.

Melding lage temperatuur

1. De batterijcapaciteit wordt aanzienlijk minder als wordt gevlogen in omgevingen met lage temperaturen van -20 tot 5°C. Het wordt aanbevolen om de batterij voor gebruik te verwarmen en ervoor te zorgen dat de batterij volledig is opgeladen voordat de drone opstijgt.
2. Batterijen kunnen niet worden gebruikt in omgevingen met extreem lage temperaturen van <-20°C.
3. Houd de temperatuur van de batterij vóór gebruik boven 8°C om zeker te zijn van optimale prestaties van de batterij.
4. De verminderde batterijcapaciteit in een lage omgevingstemperatuur vermindert de windbestendigheid van de drone. Vlieg voorzichtig.
5. Vlieg extra voorzichtig hoog boven zeeniveau.
6. De verwarmingsfunctie kan niet worden gestart wanneer de batterijtemperatuur hoger is dan 6°C of het batterijniveau lager is dan 45%.
7. Als de temperatuur lager is dan -20°C, activeert de batterij bescherming tegen lage temperaturen en wordt deze niet ingeschakeld. Wanneer de batterijtemperatuur -15°C of hoger bereikt, wordt de lage temperatuurbeveiliging automatisch vrijgegeven.

De batterij opladen

Laad de Intelligent Flight Battery volledig op vóór het eerste gebruik:

1. Sluit de netstroomadapter aan op een stopcontact (100-240 V, 50/60 Hz).
2. Sluit de Intelligent Flight Battery met de batterijlaadkabel aan op de netstroomadapter met de batterij uitgeschakeld.
3. De ledlampjes voor het batterijniveau geven tijdens het opladen het huidige batterijniveau weer.
4. De Intelligent Flight Battery is volledig opgeladen wanneer alle batterijniveau-LED's uit zijn. Maak de netstroomadapter los wanneer de batterij volledig opgeladen is.

Oplaadtijd: 1 uur en 30 minuten.



- Laad een Intelligent Flight Battery NIET direct na het vliegen op omdat de temperatuur van de batterij te hoog kan zijn. Wacht tot deze is afgekoeld tot kamertemperatuur voordat u de batterij opnieuw oplaadt.
 - De netstroomadapter stopt met opladen van de batterij als de celtemperatuur van de batterij zich niet binnen het bedrijfsbereik van 5°C t/m 40°C bevindt. De ideale oplaadtemperatuur is 22°C t/m 28°C.
 - De oplader voor meerdere batterijen (niet inbegrepen) kan maximaal drie batterijen opladen. Bezoek de officiële DJI Online Store voor meer informatie.
-



Ledlampjes voor het batterijniveau tijdens opladen

	LED 1	LED 2	LED 3	LED 4
Ledlampjes voor het batterijniveau tijdens opladen				
Batterijniveau	0%~25%	25%~50%	50%~75%	Volledig opgeladen

Batterijbeveiliging

Mechanismen voor het beschermen van de batterij					
LED 1	LED 2	LED 3	LED 4	Knipperpatroon	Batterijbeveiligingsitem
				LED 2 knippert tweemaal per seconde	Overstroom gedetecteerd
				LED 2 knippert driemaal per seconde	Kortsluiting gedetecteerd
				LED 3 knippert tweemaal per seconde	Overlading gedetecteerd
				LED 3 knippert driemaal per seconde	Overspanning oplader gedetecteerd
				LED 4 knippert tweemaal per seconde	De oplaadtemperatuur is te laag
				LED 4 knippert driemaal per seconde	De oplaadtemperatuur is te hoog

De Intelligent Flight Battery plaatsen

Plaats de Intelligent Flight Battery in het batterijvak van de drone. Zorg dat deze goed is bevestigd en dat de batterijklemmen op hun plaats zijn geklikt.

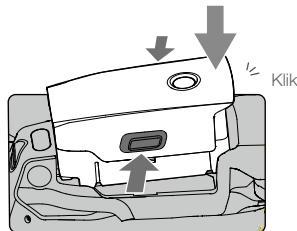

De Intelligent Flight Battery verwijderen

Verschuif de batterijvergrendelingen aan de zijkanten van de Intelligent Flight Battery om het batterijvak te openen.

- ⚠ • Plaats of verwijder de batterij nooit wanneer de drone is ingeschakeld.
 - Zorg ervoor dat de batterij stevig is bevestigd.
-

Gimbal en Camera

Gimbal

De 3-assige gimbal van de Mavic 2 Enterprise series stabiliseert de camera zodat u heldere, stabiele foto's en video-opnamen kunt maken. De gimbal heeft een kantelbereik van -90° t/m $+30^\circ$. Gimbalinstellingen, zoals Gimbal Mode (Gimbalstand) en Gimbal Auto Calibration (Gimbal automatisch kalibreren), kunt u selecteren door te tikken op .

Gebruik het gimbalwiel op de afstandsbediening om de kantelbeweging van de camera te bedienen. Of schakel over naar de cameraweergave in DJI Pilot. Druk op het scherm totdat een blauwe cirkel verschijnt, en sleep de cirkel omhoog en omlaag om de kanteling van de camera te regelen. Sleep de cirkel naar links of rechts om de oriëntatie van de drone te regelen.

Bedieningsstanden voor de gimbal

Er zijn twee bedieningsstanden voor de gimbal beschikbaar. Schakel heen en weer tussen de verschillende bedieningsstanden op de pagina van de camera-instellingen in DJI Pilot.

Volgstand: De hoek tussen de gimbaloriëntatie en de neus van de drone blijft altijd constant.

Modus FPV: De gimbal wordt gesynchroniseerd met de beweging van de drone om een vliegervaring vanuit de eerste persoon te creëren.

- ⚠ • Tik of klop niet op de gimbal wanneer de drone is ingeschakeld. Stijg altijd op vanaf een vlak, open terrein om de gimbal tijdens het opstijgen te beschermen.
 - Precisie-elementen in de gimbal kunnen beschadigd raken bij een botsing of stoten, waardoor de gimbal abnormaal werkt.
 - Zorg dat er geen stof of zand op de gimbal terecht komt, vooral in de motoren van de gimbal.
 - Er kan zich een fout voordoen in de motor van de gimbal in de volgende situaties:
 - a. De drone is op een ongelijk oppervlak geplaatst of de beweging van de gimbal wordt belemmerd.
 - b. De gimbal wordt blootgesteld aan buitensporige externe kracht, zoals tijdens een botsing.
 - Oefen GEEN externe kracht uit op de gimbal nadat deze is ingeschakeld. Voeg GEEN extra lading toe aan de gimbal. Hierdoor kan de gimbal abnormaal gaan functioneren en kan dit zelfs leiden tot blijvende motorschade.
 - Verwijder de gimbalafdekking voordat u de drone inschakelt. Zorg er ook voor dat u de gimbalafdekking aanbrengt wanneer de drone niet in gebruik is.
 - Vliegen in zware mist of wolken kan de gimbal nat maken, wat leidt tot een tijdelijke storing. De functies van de gimbal worden volledig hersteld zodra de gimbal is opgedroogd.
-

Camera

De Mavic 2 Zoom gebruikt een camera met 1/2,3" CMOS-sensor, ondersteunt 2x optische zoom, en de lens is 24–48 mm (in equivalent 35 mm-formaat). De camera ondersteunt autofocus met scherpstelling van 0,5 m tot oneindig. De filters op de camera kunnen ook vervangen worden. De camera van de Mavic 2 Enterprise maakt video-opnamen tot 4 K 30 fps en foto's tot 12 megapixel, ondersteunt opnamestanden, zoals enkele opname, serie-opname, interval, panorama, slow motion en Enhanced HDR. De Mavic 2 Enterprise ondersteunt 2x optische zoom en 3x digitale zoom bij het opnemen van video in 1080p24/25/30.

De Mavic 2 Enterprise Dual heeft een volledig gestabiliseerde 3-assige gimbalcamera met een FLIR longwave infrarood thermische camera en een visuele camera die zowel infrarood- als visuele beelden tegelijkertijd leveren. De FLIR lange golf infrarood thermische camera biedt een hoge gevoeligheid (<50 mK). De visuele camera maakt gebruik van een 1/2,3 " CMOS-sensor, de lens is 24 mm (35 mm-equivalent) en stelt scherp op 0,5 m tot oneindig. De camera van de Mavic 2 Enterprise Dual maakt video-opnamen tot 4 K 30 fps en foto's tot 12 megapixel, ondersteunt opnamestanden, zoals enkele opname, serie-opname, interval, panorama, slow motion en Enhanced HDR.

-
-  • Zorg ervoor dat de temperatuur en luchtvochtigheid geschikt zijn voor de camera tijdens gebruik en opslag.
 - Gebruik een lensreiniger om de lens schoon te maken om schade te voorkomen.
 - Blokkeer GEEN ventilatieopeningen op de camera. De opgewekte warmte kan het toestel beschadigen en letsel veroorzaken aan de gebruiker.
-

De foto's en video's opslaan

De Mavic 2 Enterprise-serie wordt geleverd met 24 GB intern geheugen om foto's en video's op te slaan. Om uw gegevens te beschermen en veilige toegang tot uw apparaat te garanderen, kunt u wachtwoordbeveiliging inschakelen.

Een microSD-kaart wordt ook ondersteund om uw foto's en video's op te slaan. Een UHS-I Speed Grade 3 microSD-kaart is vereist vanwege de snelle lees- en schrijfsnelheid die nodig is voor video-opnamen met hoge resolutie.

Nadat u Tijdstempel en GPS-info toevoegen hebt ingeschakeld in de camera-instellingen van de DJI Pilot-app, kunt u de tijd en datum bekijken waarop foto's of video's zijn gemaakt.

-
-  • Verwijder de microSD-kaart niet uit de drone terwijl deze is ingeschakeld. Anders kan de microSD-kaart beschadigd raken.
 - Enkelvoudige video-opnamen worden beperkt tot een lengte van 30 minuten om de stabiliteit van het camerasysteem te waarborgen.
 - Controleer de camera-instellingen vóór gebruik om te controleren of ze naar wens zijn geconfigureerd.
 - Maak een paar foto's voordat u belangrijke foto's of video's gaat maken om te testen of de camera correct werkt.
 - Foto's of video's kunnen niet vanuit de camera worden verzonden of gekopieerd als de Intelligent Flight Battery is uitgeschakeld.
 - Zorg ervoor dat de Intelligent Flight Battery correct wordt uitgeschakeld. Anders worden de cameraparameters NIET opgeslagen en kunnen alle opgenomen video's beschadigd raken.
*Opmerking: Ongeacht de reden is DJI niet verantwoordelijk voor het mislukken van foto's of video of voor opnamen die niet door een machine leesbaar zijn.
 - Voor Mavic 2 Enterprise Dual hebben alleen de foto's en video's die zijn opgenomen met de visuele camera de Tijdstempel en GPS-info.
-

Twee foto's of video's worden gelijktijdig opgeslagen voor de Mavic 2 Enterprise Dual en de foto of video varieert op basis van de displaystand.

Displaystand	Foto	Video
warmte-	Zichtbaar + IR	Zichtbaar + IR
Zichtbaar	Zichtbaar + MSX	Zichtbaar + MSX
MSX	Zichtbaar + MSX	Zichtbaar + MSX

Video bewerken

Mavic 2 Enterprise ondersteunt MP4- en MOV-videoformaten en biedt H.264-codeformaten.

Mavic 2 Enterprise Dual ondersteunt MP4- en MOV-videoformaten, biedt H.264-codeformaten en ondersteunt het vastleggen van zichtbaar licht, warmtebeeld of een combinatie hiervan.

De onderstaande software is getest door DJI en wordt aanbevolen voor het afspelen of bewerken van video's.

Software*	Mac-versie	Windows-versie
Adobe Premier Pro CC 2018	v12.1.1 (10)	v12.1.1 (10)
Davinci Resolve	v15.0 gratis	v14.3 Studio
Apple Final Cut Pro X	v10.4.3	N.v.t.
Apple QuickTime	v10.4 (928.5.1)	N.v.t.
Apple iMovie	v10.4.2	N.v.t.
VLC Player	v3.0.2	v3.0.2

DJI AirSense

Bemande drones met een ADS-B-transceiver zenden actief vluchtinformatie uit, waaronder locatie, vliegroute, snelheid en hoogte. DJI AirSense ontvangt deze informatie met ADS-B-transceivers via een boordontvanger of een internetverbinding. UAV's waarop DJI AirSense is geïnstalleerd, kunnen informatie over de positie, richting en snelheid ontvangen van ADS-B-zenders van bemande vliegtuigen (1090 ES en UAT worden standaard ondersteund). Ook kunnen deze real-time het botsingsgevaar berekenen en een waarschuwing naar de gebruiker sturen. Het systeem analyseert het potentiële botsingsgevaar door de locatie van een bemand vliegtuig te vergelijken en via de DJI Pilot-app tijdig waarschuwingen naar de piloten te sturen.

DJI AirSense biedt gebruikers informatie over bemande vliegtuigen in de buurt om de vliegveiligheid te waarborgen. Het systeem controleert de drone niet actief om naderende vliegtuigen te voorkomen. Vlieg met uw drone altijd binnen een visuele zichtlijn en wees te allen tijde voorzichtig. Verlaag de hoogte van uw drone als u waarschuwingen ontvangt. Houd er rekening mee dat DJI AirSense de volgende beperkingen heeft:

1. Het kan alleen berichten ontvangen van bemande vliegtuigen die zijn geïnstalleerd met een ADS-B out-apparaat en conform de normen 1090ES (RTCA DO-260) of UAT (RTCA DO-282). DJI-apparaten zullen geen gerelateerde uitzendberichten ontvangen of waarschuwingen verzenden voor bemande vliegtuigen zonder ADS-B-outs of met defecte ADS-B-outs.
2. Als er een obstakel of stalen structuur is tussen civiele en DJI-vliegtuigen, kan het systeem geen ADS-B-berichten ontvangen die door bemande vliegtuigen zijn verzonden of waarschuwingen verzenden. Let goed op uw omgeving en vlieg voorzichtig.
3. Waarschuwingen kunnen met vertraging worden verzonden wanneer de DJI AirSense wordt gestoord door de omgeving. Let goed op uw omgeving en vlieg voorzichtig.
4. Waarschuwingen worden niet verzonden wanneer een DJI-drone de locatie niet kan bepalen.
5. Het kan geen ADS-B-berichten ontvangen die zijn verzonden door bemande vliegtuigen of waarschuwingen verzenden wanneer uitgeschakeld of verkeerd geconfigureerd.

Op voorwaarde dat de verbinding tussen een DJI-vliegtuig en de piloot-afstandsbediening stabiel is, zal het systeem, wanneer deze de mogelijkheid van een botsing bevestigt, een reeks waarschuwingen verzenden op basis van de afstand tussen drone en bemande vliegtuigen. We raden de bediener van de drone aan om meteen na de eerste waarschuwing hoogte af te dalen om een botsing te voorkomen en zo nodig een andere vliegroute te kiezen.

Waarschuwing escalatie:

De waarschuwing voor het eerste (of 'laagste') niveau vindt plaats wanneer het bemande vliegtuig wordt gedetecteerd. Alle gedetecteerde vliegtuigen worden weergegeven in de app (maximaal 10 vliegtuigen tegelijk). Let op om de vliegveiligheid te garanderen.

De waarschuwing op het tweede (of 'middelste') niveau vindt plaats op twee kilometer afstand van het bemande vliegtuig. Let op om gevaren te voorkomen.

De waarschuwing op het derde (of 'hoogste') niveau vindt plaats op één kilometer afstand van het bemande vliegtuig. Vermijd het bemande vliegtuig onmiddellijk.



Blauw: De waarschuwing op het eerste niveau



Geel: De waarschuwing op het tweede niveau



Rood: De waarschuwing op het derde niveau

Modulaire accessoires

Mavic 2 Enterprise-serie heeft een uitgebreide poort, waarmee gebruikers extra DJI modulaire accessoires op de drone kunnen monteren. Compatibele DJI-accessoires bestaan uit het volgende:

M2E Beacon: Biedt vliegtuigidentificatie tijdens de vlucht 's nachts of in gebieden met weinig licht.

M2E Spotlight: Wordt gebruikt voor verlichting op lange afstand en zoekopdrachten bij weinig licht, waardoor de camera 's nachts kan fotograferen.

M2E-luidspreker: Wordt gebruikt voor real-time uitzending op lange afstand of voor het afspelen van audio.



M2E Beacon

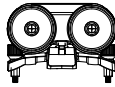

M2E Spotlight



M2E-luidspreker

Gebruik

Het volgende voorbeeld illustreert hoe de modulaire accessoires moeten worden geïnstalleerd en gebruikt. Let op: voor deze illustratie gebruiken we het M2E-baken.

1. Verwijder de verlengde poortafdekking bovenop de drone. Zorg ervoor dat het op een veilige plaats wordt bewaard voor toekomstig gebruik.
2. Monteer het baken op de verlengde gleuf van de drone.
3. Draai de knoppen aan beide kanten vast om ervoor te zorgen dat de Beacon stevig op de drone is gemonteerd.

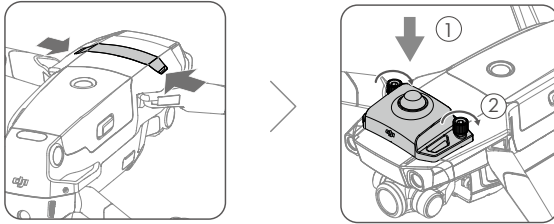

4. Schakel de drone in en start vervolgens de DJI Pilot-app om het baken te gebruiken.



• De extra bodemplamp kan als baken worden gebruikt. U kunt eenvoudig visuele navigatie-instellingen invoeren en Onderlicht als nachtlucht selecteren in DJI Pilot.



- Zorg ervoor dat de accessoires correct en veilig op de drone zijn gemonteerd voordat u de accessoires gebruikt. Dit om te voorkomen dat het accessoire tijdens de vlucht valt.
 - Richt de Spotlight of de Beacon NIET rechtstreeks op het menselijk oog.
 - Gebruik de luidspreker NIET in de buurt van mensen of in een stedelijke omgeving waar geluidsgevoelige mechanismen aanwezig zijn die op het geluid zouden kunnen reageren en verwondingen of gevaar kunnen veroorzaken.
-

Afstandsbediening

In dit hoofdstuk staan de functies van de afstandsbediening beschreven en staan instructies over de besturing van de drone en de bediening van de camera.

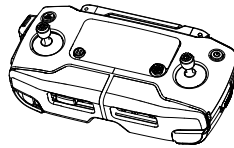

Afstandsbediening

De langeafstands-transmissietechnologie OcuSync 2.0 van DJI is geïntegreerd in de afstandsbediening, waardoor deze een maximaal zendbereik van 10 km biedt en video van de drone naar DJI Pilot op uw mobiele apparaat weergeeft met tot wel 1080 p. U kunt de drone en de camera eenvoudig bedienen met de aanwezige knoppen. Een on-board lcd-scherm verschaft realtime-informatie over dronegegevens en door de verwijderbare joysticks kan de afstandsbediening eenvoudiger worden opgeborgen.

In een groot open gebied zonder elektromagnetische interferentie verzendt OcuSync 2.0 videolinks soepel met maximaal 1080 p, ongeacht hoe de vlieghoogte wordt gewijzigd. De afstandsbediening werkt zowel op 2,4 GHz als op 5,8 GHz en selecteert automatisch het beste transmissiekanaal. OcuSync 2.0 vermindert de latentietijd tot 120–130 ms door de cameraprestaties te verbeteren via het algoritme voor videodecodering en de draadloze verbinding.

Door de focus/ontspanknop half in te drukken, wordt autofocus ondersteund tijdens het fotograferen, zelfs bij weinig licht. De Mavic 2 Enterprise ondersteunt in- en uitzoomen met behulp van de zoomaanpassingsknop en de Mavic 2 Enterprise Dual ondersteunt belichtingsaanpassing met behulp van de EV-aanpassingsknop.

De ingebouwde batterij heeft een capaciteit van 3950 mAh en een maximale gebruikstijd van 2 uur en 15 minuten. De afstandsbediening laadt het mobiele apparaat op met een laadvermogen van 500 mA bij 5 V. De afstandsbediening laadt automatisch Android-apparaten op. Controleer voor iOS-apparaten eerst of opladen is ingeschakeld in DJI Pilot. Opladen voor iOS-apparaten is standaard uitgeschakeld en moet elke keer worden ingeschakeld wanneer de afstandsbediening wordt ingeschakeld.

Het gebruik van de afstandsbediening

Druk op de aan-uitknop om het huidige batterijniveau op het lcd-scherm weer te geven. Druk eenmaal, druk vervolgens opnieuw, en houd ingedrukt om de afstandsbediening aan of uit te zetten.

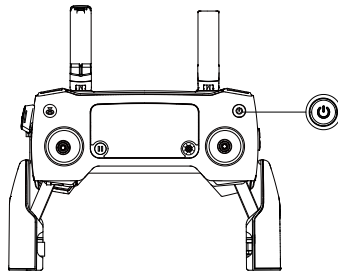

De batterij opladen

Sluit de meegeleverde netstroomadapter op de voedingspoort op de afstandsbediening aan. Het duurt ongeveer 2 uur en 15 minuten om de batterij van de afstandsbediening volledig op te laden. Verwijder vóór het laden de afstandsbedieningskabel van de afstandsbediening.

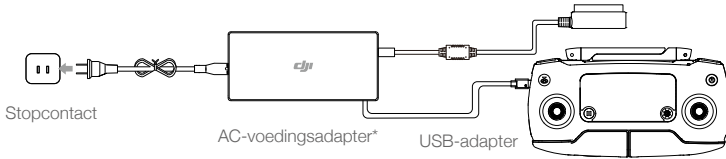

De camera bedienen

1. Gebruik de opnameknop om de opname te starten/stoppen.
2. Gebruik de scherpstellings-/sluiterknop om automatisch scherp te stellen en foto's te maken.
3. Gebruik de draaiknop voor de zoominstelling om in/uit te zoomen. MAVIC 2 ENTERPRISE
Gebruik de EV-instelknop om de belichtingswaarde aan te passen. Mavic 2 Enterprise Dual

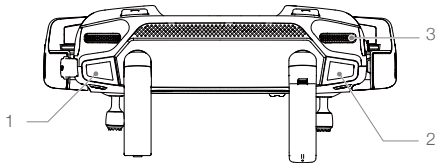

De drone besturen

De joysticks worden gebruikt voor het bedienen van de oriëntatie van de drone (gieren), voorwaarts/achterwaarts bewegen (hellen), hoogte (gashendel) en links/rechts bewegen (rollen). De functie die elke joystickbeweging uitvoert, wordt bepaald door de gekozen stand van de joystick. Er zijn drie voorgeprogrammeerde standen (Stand 1, Stand 2 en Stand 3) beschikbaar en aangepaste standen kunnen worden gedefinieerd in DJI Pilot. De standaardstand is Modus 2.

In elk van de drie voorgeprogrammeerde standen hangt de Mavic 2 met een constante richting stil op zijn plaats wanneer beide joysticks gecentreerd zijn. De functies in onderstaande afbeelding worden uitgevoerd als een joystick uit de middelste stand wordt gedrukt.

Stand 1

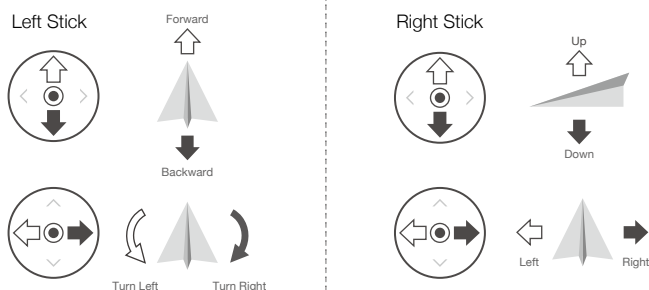



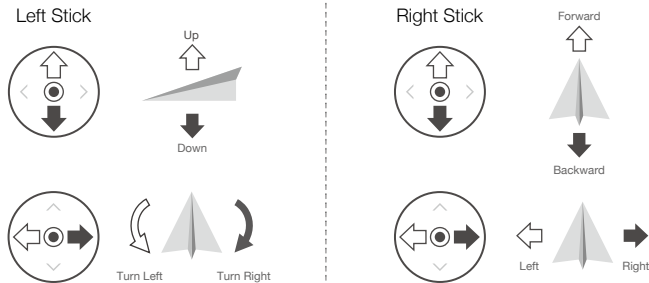



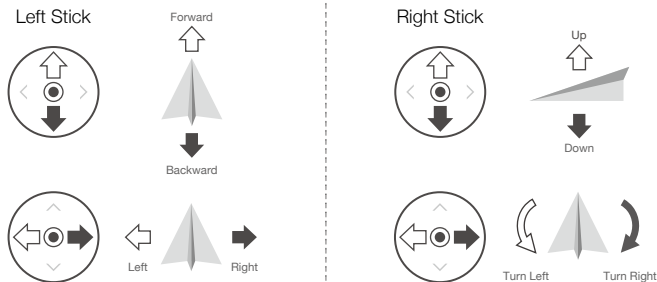

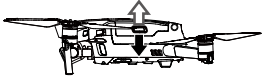
Stand 2

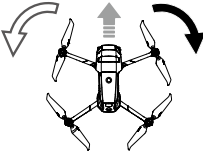

Stand 3



Afstand-sbediening (Stand 2)	Drone (← Geeft de neusrichting aan)	Opmerkingen
		<p>De hoogte van de drone wijzigt u door de linkerjoystick omhoog of omlaag te bewegen. Duw de joystick omhoog om te stijgen en omlaag om te dalen. Hoe meer de joystick uit het midden wordt gedruwd, des te sneller zal de drone van hoogte veranderen. Duw altijd zachtjes tegen de joystick om een plotselinge en onverwachte verandering van de hoogte te voorkomen.</p>
		<p>Door de linkerjoystick naar links of rechts te bewegen, bestuurt u de richting van de drone. Duw de joystick naar links om de drone linksom te laten draaien, en duw de joystick naar rechts om de drone rechtsom te laten draaien. Hoe meer de joystick uit het midden wordt gedruwd, des te sneller zal de drone draaien.</p>
		<p>Het hellen van de drone wijzigt u door de rechterjoystick omhoog en omlaag te bewegen. Duw de joystick omhoog om voorwaarts te vliegen, en naar beneden om achterwaarts te vliegen. Hoe meer de joystick uit het midden wordt gedruwd, des te sneller zal de drone bewegen.</p>
		<p>Het rollen van de drone wijzigt u door de rechterjoystick naar links of rechts te bewegen. Duw de joystick naar links om naar links te vliegen, en naar rechts om naar rechts te vliegen. Hoe meer de joystick uit het midden wordt gedruwd, des te sneller zal de drone bewegen.</p>

 Het wordt aangeraden om de joysticks tijdens opslag of vervoer te verwijderen en in hun opslagsleuven op de afstandsbediening op te bergen om beschadiging te voorkomen.

Vliegstandschakelaar

Selecteer de gewenste vliegstand met de schakelaar.

Positie	Vliegstand
S	S-stand
P	P-stand
T	T-stand

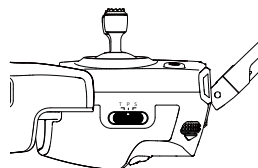

De Mavic 2 Enterprise series begint standaard in de P-stand, ongeacht op welke positie de schakelaar op de afstandsbediening staat. Als u van vliegstand wilt wisselen, ga dan naar de cameraweergave in DJI Pilot, tik dan op  en schakel 'Multiple Flight Modes' (Meerdere vliegstanden) in. Nadat u Meerdere vliegstanden hebt ingeschakeld, zet u de schakelaar op P en vervolgens op S of T om tussen vliegstanden om te schakelen.

RTH-knop

Houd de RTH-knop ingedrukt om de procedure Terug naar thuisbasis (RTH) te starten, waarbij de drone terugkeert naar de laatst geregistreerde thuisbasis. Druk nogmaals op deze knop als u RTH wilt annuleren en de controle wilt terugnemen over de drone. Raadpleeg het hoofdstuk Terug naar thuisbasis (RTH) voor meer informatie over RTH.

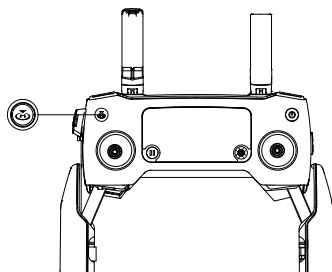

C1- en C2-knop

De functies van de knoppen C1 en C2 zijn ingesteld in DJI Pilot. De standaardconfiguratie voor de knop C1 is Middenfocus, en de standaardconfiguratie voor de knop C2 is Afspelen.

Waarschuwing afstandsbediening

De afstandsbediening geeft een waarschuwing tijdens RTH of wanneer het batterijniveau laag is (6% tot 15%). Het waarschuwingsniveau voor RTH en lage batterijspanning kan worden geannuleerd door op de aan-uitknop te drukken. Het waarschuwingsniveau voor een kritiek batterijniveau (minder dan 6%) kan echter niet worden geannuleerd.

Optimaal zendgebied

Het signaal tussen de drone en de afstandsbediening is het meest betrouwbaar wanneer de antennes ten opzichte van de drone zijn geplaatst zoals hieronder is afgebeeld.

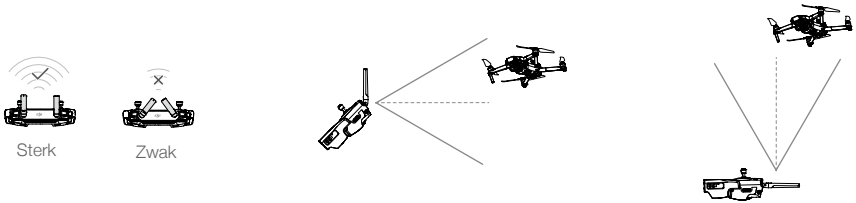

Zorg ervoor dat de drone binnen het optimale zendgebied vliegt. Pas de afstandsbediening en de antennes volgens de bovenstaande afbeelding aan om de optimale zendprestaties in stand te houden.

Lcd-scherm

Het lcd-scherm toont in realtime diverse systeemstatussen, waaronder vluchttelemetrie en batterijniveau. Raadpleeg de afbeelding hieronder voor de betekenis van elk pictogram op het lcd-scherm.

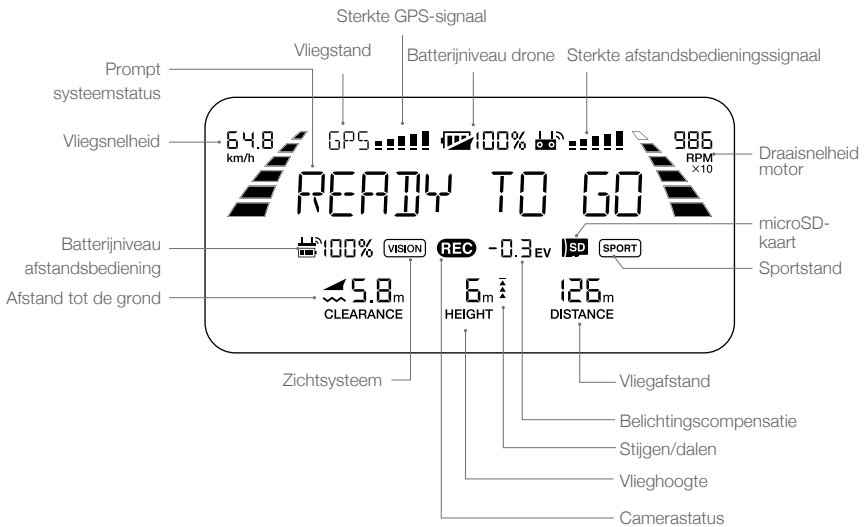

Koppelen van de afstandsbediening

De afstandsbediening is vóór levering aan uw drone gekoppeld. Koppelen is alleen nodig wanneer voor de eerste keer een nieuwe afstandsbediening wordt gebruikt. Volg de stappen hieronder om een nieuwe afstandsbediening te koppelen:

1. Schakel de drone en de afstandsbediening in.
2. Start DJI Pilot.
3. Vul 'Camera' in en tik op  en tik vervolgens op de knop om te bevestigen. De afstandsbediening is gereed om te worden gekoppeld.
4. Lokaliseer de koppeltoets aan de zijkant van de drone, zoals getoond in de afbeelding hieronder. Druk op de koppeltoets om te beginnen met koppelen. De koppelingsstatusindicator gaat ononderbroken groen branden als de afstandsbediening aan de drone is gekoppeld, en het lcd-scherm op de afstandsbediening toont informatie over de drone.

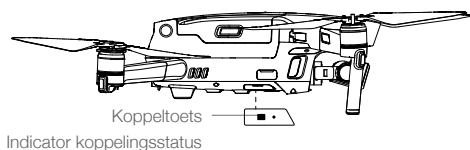

- Zorg dat de afstandsbediening tijdens het tot stand brengen van de koppeling niet meer dan 0,5 meter van de drone verwijderd is.
- De afstandsbediening zal zelf de koppeling met een drone ongedaan maken als een nieuwe afstandsbediening aan dezelfde drone wordt gekoppeld.



- Laad de afstandsbediening volledig op vóór elke vlucht.
- Als de afstandsbediening is ingeschakeld en vijf minuten NIET wordt gebruikt, klinkt er een waarschuwing. Na 10 minuten wordt deze automatisch uitgeschakeld. Verplaats de joysticks om de waarschuwing te annuleren.
- Pas de klem van het mobiele apparaat aan om ervoor te zorgen dat het mobiele apparaat stevig vastzit.
- Zorg ervoor dat de antennes van de afstandsbediening zijn uitgeklaapt en ingesteld op de juiste positie voor een optimale transmissiekwaliteit.
- Repareer of vervang de afstandsbediening als deze beschadigd is. Een beschadigde antenne van de afstandsbediening leidt tot sterk verslechterde prestaties.
- Laad de batterij ten minste éénmaal per drie maanden volledig om ervoor te zorgen dat de batterij in goede staat blijft.
- Zorg ervoor dat de joysticks stevig zijn bevestigd.

DJI Pilot-app

Dit hoofdstuk introduceert de hoofdfuncties van de DJI Fly-app.

DJI Pilot-app

De DJI Pilot-app * is speciaal ontwikkeld voor zakelijke gebruikers. Handmatige vlucht integreert een verscheidenheid aan professionele functies die vliegen eenvoudig en intuïtief maken. Mission flight ondersteunt vluchtplanning en stelt u in staat om de drone automatisch te besturen, waardoor uw workflow veel eenvoudiger en efficiënter wordt.



* Ter illustratie, de DJI Pilot-app in deze handleiding wordt op Android gebruikt.

Handmatige vlucht

Mavic 2 Enterprise

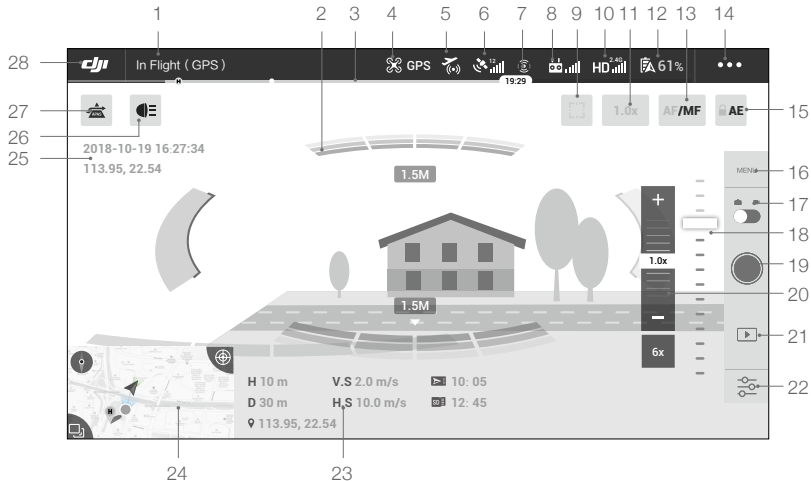

1. Statusbalk van het systeem

 : Dit pictogram geeft de vliegstatus van de drone aan en toont diverse waarschuwingen.

2. Obstakel-detectiestatus

 : Er worden rode balken weergegeven wanneer er dichtbij de drone obstakels aanwezig zijn. Er worden oranje balken weergegeven wanneer er obstakels in het detectiebereik zijn.

12. Batterij-instellingen

61% : Geeft het huidige batterijniveau weer. Tik hierop om het batterij-informatiemenu te bekijken, de diverse drempels voor batterijwaarschuwingen in te stellen en de historie van batterijwaarschuwingen te bekijken.

13. AF (CF)/MF

AF/MF: Tik hierop om de focusstand te schakelen.

14. General Settings

•••: Tik hierop om naar het menu Algemene instellingen te gaan om maateenheden in te stellen, livestream in/uit te schakelen en beeldscherminstellingen voor de vliegroute in te stellen.

15. Automatische belichtingsvergendeling

AE : Tik hierop om de belichtingswaarde te vergrendelen.

16. Camera-instellingen

Tik hierop om de foto- en video-instellingen in te voeren. Tik op om foto-instellingen, zoals fotostand en beeldformaat, te configureren. Tik op om video-instellingen, zoals videogrootte en -indeling, te configureren. Tik op om video-onderschriften, raster- en slimme LED-instellingen en meer te configureren.

17. Wisselen foto/video

: Tik hierop om te wisselen tussen de foto-opnamestand en de video-opnamestand.

18. Gimbalschuif

•••••••••• : Geeft de kantelhoek van de gimbal aan.

19. Knop voor het maken van foto's en het opnemen van video

: Tik hierop om te beginnen met het maken van foto's of opnemen van video.

20. Handmatige focus

Alleen effectief in MF-stand.

21. Afspelen

: Tik hierop om de weergavepagina te openen om een voorbeeld te bekijken van foto's en video's zodra deze zijn gemaakt.

22. Parameterinstellingen

: Tik hierop om ISO, sluitertijd, belichtingswaarden en andere parameters in te stellen.

23. Vliegtelemetrie

D 30 m : Afstand tussen de drone en de thuisbasis.

H 10,0 m : Hoogte vanaf de thuisbasis.

HS 10.0M/S : Horizontale snelheid van drone.

VS 2.0M/S : Verticale snelheid van drone.

📍 113,95, 22,54 : De lengte- en breedtegraad van de drone.

: Toont de resterende capaciteit of opnametijd van de interne opslag.

: Toont de resterende capaciteit of opnametijd van de interne opslag.

24. Kaart

Tik hierop om de kaart te bekijken.



25. Tijd en GPS-informatie

Toont de huidige datum, tijd en de lengte- en breedtegraad van de drone.

26. Accessoire

Toont het aansluitende accessoire, zoals het baken , schijnwerper  of luidspreker . Tik op het scherm om het accessoire in te stellen.

27. Advanced Pilot Assistance System

: Tik hierop om de APAS-functie in/uit te schakelen. De APAS-functie is uitgeschakeld als de voorwaartse en achterwaartse zichtsystemen uitgeschakeld of niet beschikbaar zijn.

28. Terug

: Tik hierop om terug te keren naar het hoofdmenu.

Mavic 2 Enterprise Dual

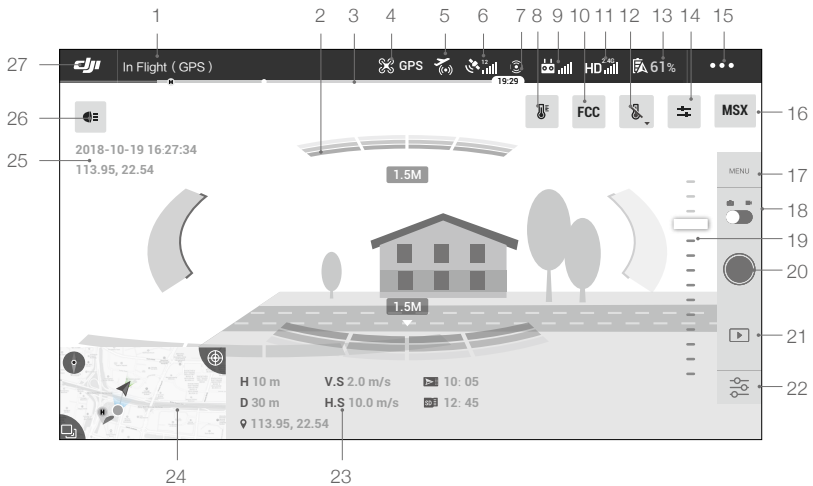

1. Statusbalk van het systeem

 **Tijds de vlucht (GPS)**: Dit pictogram geeft de vliegstatus van de drone aan en toont diverse waarschuwingen.

2. Obstacle-detectiestatus

: Er worden rode balken weergegeven wanneer er dichtbij de drone obstakels aanwezig zijn. Er worden oranje balken weergegeven wanneer er obstakels in het detectiebereik zijn.

3. Indicatorbalk batterijniveau

: De indicator voor het batterijniveau biedt een dynamisch display van het batterijniveau. De gekleurde zones op de indicator voor het batterijniveau vertegenwoordigen de stroomniveaus die nodig zijn om verschillende functies uit te voeren.

4. Vliegstand

: De tekst naast dit pictogram geeft de huidige vliegstand aan.

Tik hierop om de instellingen van de vluchtcontroller te configureren. Met deze instellingen kunt u vliegbepalingen wijzigen en versterkingswaarden instellen.

5. AirSense-status

 : De AirSense-status geeft informatie weer over bemande vliegtuigen in de buurt om de vliegveiligheid te garanderen, inclusief de afstand tussen DJI-drones en bemande vliegtuigen. AirSense zal gebruikers instrueren om te landen als in de nabije omgevingen vliegtuigen worden gedetecteerd.



6. Sterkte GPS-signaal

 : Toont de huidige sterkte van het GPS-signaal. Witte balken geven een toereikende GPS-sterkte aan.

7. Status van de zichtsysteem

 : Tik op deze knop om functies van de zichtsysteem in of uit te schakelen, en deze geeft de status voor alle zichtsysteem weer. Het groene pictogram geeft aan dat het bijbehorende zichtsysteem beschikbaar is. Het rode pictogram geeft aan dat het bijbehorende zichtsysteem niet beschikbaar is.

Isotherm en palet

8. Isotherm en palet

 : Isotherm

Met deze functie kunnen toegewezen temperatuurbereiken worden weergegeven met verschillende kleurschema's, zodat objecten gemeten in een enkel kleurschema een hoger contrast en een betere zichtbaarheid geven.

Individuele isothermen (of kleurschema's) worden gescheiden door bovenste en onderste drempels.

 : Palet

De Mavic 2 Enterprise Dual biedt verschillende paletopties. Verschillende kleuren worden gebruikt om temperatuurverschillen in het warmtebeeld weer te geven, die gerelateerd zijn aan de intensiteit van grijswaarden. Het temperatuurbereik van de afbeelding wordt toegewezen aan 256 kleuren en weergegeven in het 8-bits JPEG- of MP4-, MOV-formaat.

De volgende tabel toont alle paletopties.



9. Signaal afstandsbediening

 : Dit pictogram toont de sterkte van het afstandsbedieningssignaal. Het pictogram knippert wanneer tijdens het vliegen sprake is van interferentie. Als er geen bijkomende waarschuwingen in DJI Pilot zijn, dan heeft de interferentie geen invloed op de bediening en de algehele vliegbeleving.

10. FCC-kalibratie

Tik op deze knop om FCC-kalibratie in IR- of MSX-stand in te schakelen. Kalibratie wordt gebruikt

om de beeldkwaliteit te optimaliseren. Tijdens de kalibratie kan uw scherm tijdelijk vastlopen.

11. Signaalsterkte van HD Video Link

: Dit pictogram toont de sterkte van de HD-videodownlink-verbinding tussen de drone en de afstandsbediening. Het pictogram knippert wanneer tijdens het vliegen sprake is van interferentie. Als er geen bijkomende waarschuwingen in DJI Pilot zijn, dan heeft de interferentie geen invloed op de bediening en de algehele vliegbeleving.

12. Temperatuurmeting

: Tik hierop om de temperatuurmeting in of uit te schakelen. Spotmeter en oppervlaktemeting zijn beschikbaar bij gebruik van IR- of MSX-standen.

 Spotmeter: De temperatuur van elke positie in een afbeelding kan worden gemeten met een nauwkeurigheid van $\pm 10\%$ in de stand Lage versterking en een nauwkeurigheid van $\pm 5\%$ in de stand Hoge versterking.

 Oppervlakte meting: Als u deze functie inschakelt, worden de gemiddelde temperatuur, laagste temperatuur, hoogste temperatuur en de bijbehorende locaties van elk gebied weergegeven.

De nauwkeurigheid van de temperatuurmeting wordt beïnvloed door verschillende factoren:

- 1) Reflectie van objecten - glanzende metalen met een hoge reflectiviteit reflecteren meer van de achtergrondstraling en resulteren in een lagere nauwkeurigheid, terwijl objecten met matte oppervlakken een hogere nauwkeurigheid zullen produceren.
- 2) Temperatuur van achtergrondstraling - een zonnige dag zonder wolken heeft minder effect op de nauwkeurigheid dan een bewolkte dag.
- 3) Luchttemperatuur en luchtvochtigheid - naarmate de temperatuur en luchtvochtigheid toenemen, neemt de nauwkeurigheid af.
- 4) Afstand tussen camera en object - naarmate de afstand kleiner wordt, neemt de nauwkeurigheid toe.
- 5) Emissiviteit van objecten - emissiviteit en nauwkeurigheid nemen samen toe.

13. Batterij-instellingen

 **61%**: Geeft het huidige batterijniveau weer. Tik hierop om het batterij-informatiemenu te bekijken, de diverse drempels voor batterijwaarschuwingen in te stellen en de historie van batterijwaarschuwingen te bekijken.

14. MSX aanpassing

: Wanneer MSX Mode is geselecteerd, past u de nauwkeurigheid van de MSX-beelden aan met behulp van MSX-aanpassing.

15. General Settings

: Tik hierop om naar het menu Algemene instellingen te gaan om maateenheden in te stellen, livestream in/uit te schakelen en beeldscherminstellingen voor de vliegroute in te stellen.

16. Displaystand

Tik hierop om te schakelen tussen de displaystanden Zichtbaar, IR en MSX.

Zichtbare stand: Geeft alleen de beelden weer die de visuele camera vastlegt.

IR stand: Geeft alleen de beelden weer die de infrarood thermische camera vastlegt.

MSX-stand: Combineert het infrarood en visuele beelden.

17. Camera-instellingen

Tik hierop om de foto- en video-instellingen in te voeren. Tik op  om foto-instellingen, zoals fotostand en beeldformaat, te configureren. Tik op  om video-instellingen, zoals videogrootte en -indeling, te configureren. Tik op  om video-onderschriften, raster en slimme LED, ROI, temperatuurwaarschuwing, instellingen voor versterkingsstanden en meer te configureren.

ROI (Region of Interest)

Gebruik deze functie om de verdeling van het kleurbereik over het scherm te beheren om het contrast te maximaliseren voor de belangrijkste regio's.

Selecteer 'Full' om het kleurspectrum gelijkmatig over de hele afbeelding te verdelen. Als er bijvoorbeeld een groot stuk lucht (relatief lage temperatuur) in uw afbeelding is, wordt een groot deel van het kleurspectrum toegewezen aan het lagere bereik, wat betekent dat andere delen van het spectrum een lager contrast hebben. In dit geval kunt u 'Exclusief lucht (33%)' of 'Exclusief lucht (50%)' selecteren om delen van de lucht te negeren zodat het grootste deel van het spectrum kan worden toegewezen aan resterende gebieden, wat een hoger contrast en meer bruikbaarheid biedt voor analyse.

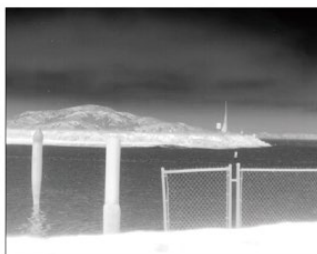

ROI ingesteld op 'Full'



Sky excluderd van ROI

Temperatuurwaarschuwing

Na het inschakelen van de functie Gebiedsmeting kan een waarschuwingstemperatuur worden ingesteld. Wanneer de hoogste temperatuur in het geselecteerde gebied de alarmwaarde overschrijdt, verschijnt een melding op het scherm in DJI Pilot.

Versterkingsstanden

High Gain-stand: Een kleiner temperatuurbereik kan worden vastgelegd met een hogere gevoeligheid voor temperatuurverschillen.

Low Gain-stand: Een kleiner temperatuurbereik kan worden vastgelegd met een hogere gevoeligheid voor temperatuurverschillen.

Auto Gain-stand (standaard): Het optimale temperatuurbereik wordt automatisch geselecteerd op basis van het temperatuurbereik van de afbeelding.

18. Wisselen foto/video

: Tik hierop om te wisselen tussen de foto-opnamestand en de video-opnamestand.

19. Gimbalschuif

: Geeft de kantelhoek van de gimbal aan.

20. Knop voor het maken van foto's en het opnemen van video

: Tik hierop om te beginnen met het maken van foto's of opnemen van video.

21. Afspelen

: Tik hierop om de weergavepagina te openen om een voorbeeld te bekijken van foto's en video's zodra deze zijn gemaakt.

22. Parameterinstellingen

: Tik hierop om ISO, sluitertijd, belichtingswaarden en andere parameters in te stellen.

23. Vliegmetrie

D 30 m : Afstand tussen de drone en de thuisbasis.

H 10,0 m : Hoogte vanaf de thuisbasis.

HS 10.0M/S : Horizontale snelheid van drone.

VS 2.0M/S : Verticale snelheid van drone.

 **113,95, 22,54** Coördinaten: De lengte- en breedtegraad van de drone.

- : Toont de resterende capaciteit of opnametijd van de interne opslag.
- 12:45 : Toont de resterende capaciteit of opnameduur van de microSD-kaart.

24. Kaart

Tik hierop om de kaart te bekijken.



25. Tijd en GPS-informatie

Toont de huidige datum, tijd en de lengte- en breedtegraad van de drone. Alleen beschikbaar in de stand Zichtbaar.

26. Accessoire

Toont het aansluitende accessoire, zoals het baken , het spotlicht of de luidspreker ; tik om te gebruiken of in te stellen.

27. Terug

: Tik hierop om terug te keren naar het hoofdmenu.

Missievlucht (Alleen DJI Pilot-app op Android wordt ondersteund)

Tik hierop om de missiebibliotheek te openen. Stel een waypoint-vliegroute in, definieer waypoint-acties en maak een tikbeweging om de drone te laten vliegen.

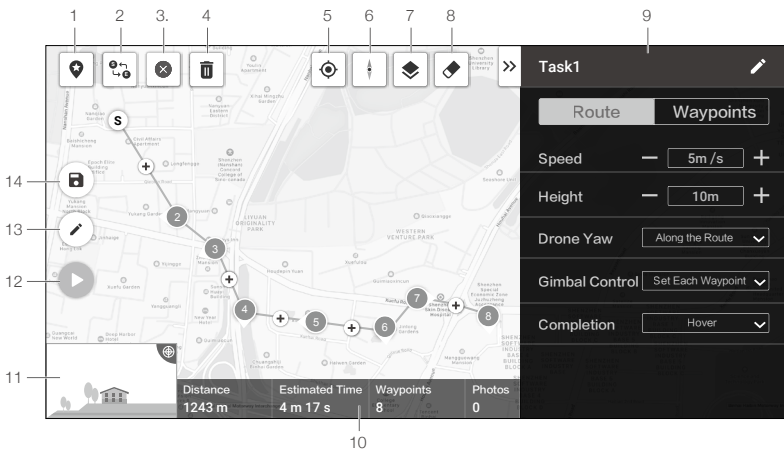

Tik op de kaart om waypoints toe te voegen en configureer vervolgens de instellingen voor route en waypoints.

1. Point of Interest (POI)

: Tik hierop om de POI-functie in te schakelen en een POI wordt op de kaart weergegeven. Sleep om de positie aan te passen. Wanneer de POI-functie is ingeschakeld, kan de yaw (slinger) van de drone worden ingesteld om te centreren op POI zodat de neus van de drone tijdens de missie naar de POI wijst. Tik nogmaals op dit pictogram om de POI-functie uit te schakelen.

2. **Omgekeerde route**

 : Tik erop om de begin- en eindpunten om te wisselen om de vliegroute om te keren. 'S' verwijst naar het startpunt.

3. **Wis waypoints**

 : Tik hierop om alle toegevoegde waypoints te wissen.

4. **Verwijder geselecteerd waypoint**

 : Tik hierop om het geselecteerde waypoint te verwijderen.

5. **Locatie**

 : Tik hierop om de kaart te centreren rond de locatie van de drone.

6. **Kaartvergrendeling**

 : Kaartrotatie is standaard vergrendeld. Noord staat bovenaan. Tik op de knop om rotatie te ontgrendelen. Vervolgens kunnen gebruikers de kaartoriëntatie aanpassen door twee vingers op de kaart te tikken en te draaien.

7. **Kaartstand**

 : Tik hierop om te schakelen tussen de standaard- en satellietstand.

8. **Leeg scherm**

 : Tik hierop om de vliegroute te wissen dat momenteel op de kaart wordt weergegeven.

9. **Parameterlijst**

Bewerk de missienaam en configureer de instellingen voor Route en Waypoints in de lijst.

Route

De instellingen worden toegepast gedurende de gehele vliegroute, inclusief vliegtuigsnelheid, hoogte, yaw, gimbalbediening en voltooiingsactie.

Drone Yaw (Slinger as van de drone):

- a. Langs de route: De neus van de drone is altijd uitgelijnd met de richting van de volgende twee waypoints.
- b. Handmatig: Gebruikers besturen handmatig de richting van de drone met behulp van de stuurknuppels.
- c. Stel elk waypoint in: Stel de richting van de drone in op elk waypoint in de instellingen voor 'Waypoints'.
- d. Midden op POI: Deze optie wordt weergegeven wanneer een POI wordt toegevoegd. De drone wijst nu altijd naar de POI.

Bediening van de gimbal

- a. Handmatig: Gebruikers kunnen de gimbalhoek handmatig regelen via de gimbalknop.
- b. Stel elk waypoint in: Stel de gimbalpitchhoek in op elk waypoint in de instellingen van 'Waypoints'.

Waypoints (Routepunten)

De instellingen worden toegepast op het geselecteerde waypoint, inclusief de vlieghoogte, yaw, rotatie, gimbal pitch en waypoint-acties.

Selecteer een waypoint en stel vervolgens waypoint-parameters in. Tik op '<' of '>' om naar het vorige of volgende waypoint te schakelen.

Hoogte:

- a. Volg route: De hoogte van de drone wordt ingesteld volgens de 'Route'-instellingen.
- b. Gedefinieerd: Vul een aangepaste hoogtewaarde in.

Drone Yaw, rotatie van de drone: Deze twee opties zullen beschikbaar zijn om de richting van de drone in te stellen op het geselecteerde waypoint en de rotatierichting van de drone bij het vliegen naar het volgende waypoint als 'Set Each Waypoint' is ingesteld voor 'Drone Yaw' in de 'Route'-instellingen.

Gimbal Pitch: Deze optie is beschikbaar om de gimbal-pitchhoek in te stellen als 'Set Each Waypoint' is ingesteld voor 'Gimbal Control' in 'Route'-instellingen.

Acties:

Tik hierop om de actielijst te openen. Tik op + om de gewenste waypoint-actie toe te voegen

en de bijbehorende parameters in te stellen. Tik en houd het pictogram  aangetikt links van de toegevoegde actie, sleep deze om de acties opnieuw te rangschikken. Om de actie te verwijderen, veegt u deze naar links en kiest u een optie.

10. Missie-informatie

Toont de vliegengte, de geschatte vliegtijd, de hoeveelheid waypoints en de hoeveelheid foto's.

11. Cameravoorbeeld

De realtime cameraweergave wordt hier getoond zodra de drone is verbonden.

12. Uitvoeren

 : Tik op de knop en controleer vervolgens de instellingen en status van de drone in de pop-up checklist. Tik op de knop 'Start to Fly' (Start om te vliegen) om de missie uit te voeren.

13. Wijzigen

 : Als de route zich niet in de beweringsstand bevindt, tikt u op het pictogram om de beweringsstand te openen om de missie te bewerken.

14. Opslaan

 : Tik hierop om de huidige instellingen op te slaan.

Album

Je meesterwerken op één punt bekijken, bewerken en delen. U kunt de foto's of video's opslaan op uw mobiele apparaat.

DJI FlightHub

DJI FLIGHTHUB™ is een webgebaseerd drone-beheerplatform dat gebruikers realtime monitoring, vluchtlogboeken en -gegevens, teambeheer en meer biedt.

Ga voor meer informatie naar www.dji.com/flighthub



- Zorg ervoor dat u mobiele apparaat volledig is opgeladen voordat u DJI Pilot opent.
- Voor het gebruik van DJI Pilot zijn mobiele data vereist. Neem contact op met uw provider van draadloos internet voor informatie over datakosten.
- Als u een telefoon gebruikt als mobiel weergaveapparaat, neem dan GEEN telefoontjes aan en gebruik NIET de sms-functies tijdens de vlucht.
- Lees alle veiligheidstips, waarschuwingsberichten en disclaimers aandachtig. Zorg dat u vertrouwd bent met de betreffende voorschriften in uw omgeving. U bent zelf verantwoordelijk voor het op de hoogte zijn van alle relevante regelgevingen en voor het besturen van uw drone op een manier die daaraan voldoet.
 - a. Lees en begrijp de waarschuwingen voordat u de functies voor automatische opstijgen en landen gebruikt.
 - b. Lees en begrijp de waarschuwingen en disclaimer voordat u de hoogte boven de standaardlimiet instelt.
 - c. Lees en begrijp de waarschuwingen en disclaimer voordat u tussen vliegtstanden schakelt.
 - d. Lees en begrijp de waarschuwingsberichten en disclaimermeldingen in de buurt van of in een no-fly-zone.
- Land de drone onmiddellijk op een veilige plaats als er een waarschuwing wordt weergegeven in de app.
- Controleer vóór elke vlucht alle waarschuwingsberichten op de controlelijst die in de app wordt weergegeven.
- Maak vóór elke vlucht verbinding met internet en sla de kaartgegevens op van het gebied waar u met de drone gaat vliegen.
- De app is bedoeld ter ondersteuning van de bediening. Gebruik uw gezonde verstand en vertrouw NIET op de app voor het bedienen van de drone. Voor het gebruik van de app gelden de gebruiksvoorwaarden voor DJI Pilot en het privacybeleid van DJI. Lees deze aandachtig door in de app.

Vliegen

In dit hoofdstuk staan veilige vliegmethoden en vliegbeperkingen behandeld.

Vliegen

Als de voorbereidingen voorafgaande aan de vlucht zijn voltooid, verdient het aanbeveling om de vluchtsimulator in DJI Pilot te gebruiken om uw vliegvaardigheden te verbeteren en in veilig vliegen te oefenen. Zorg ervoor dat alle vluchten worden uitgevoerd in een open gebied. Raadpleeg de hoofdstukken Afstandsbediening en DJI Pilot voor informatie over het gebruik van de afstandsbediening en de app voor het besturen van de drone.

Vereisten aan de vliegomgeving

1. Gebruik de drone niet in extreme weersomstandigheden, inclusief windsnelheden van meer dan 10 m/s, sneeuw, regen en mist.
2. Gebruik de drone in open gebieden. Hoge constructies en grote metalen constructies kunnen een nadelige invloed uitoefenen op de nauwkeurigheid van het kompas en GPS-systeem aan boord van de drone.
3. Vermijd obstakels, menigten, hoogspanningsleidingen, bomen, en wateroppervlaktes.
4. Beperk interferentie zo veel mogelijk door gebieden met een hoog niveau van elektromagnetisme te vermijden, zoals locaties in de buurt van hoogspanningsleidingen, basisstations, elektriciteitscentrales en zendmasten.
5. De prestaties van de drone en de batterij zijn afhankelijk van omgevingsfactoren, zoals luchtdichtheid en temperatuur. Wees zeer voorzichtig bij vliegen op 6000 meter of hoger boven zeeniveau, omdat de prestaties van de batterij en de drone dan kunnen teruglopen.
6. In de poolgebieden kan de Mavic 2 geen gebruik maken van GPS. Gebruik voor het vliegen boven dergelijke locaties het neerwaartse zichtsysteem.

Vliegbeperkingen en GEO-zones

Houd tijdens het vliegen met de Mavic 2 Enterprise rekening met alle wet- en regelgeving. Vluchtbeperkingen worden standaard toegepast om gebruikers te helpen dit product veilig en legaal te gebruiken. Vliegbeperkingen omvatten hoogtelimieten, afstandslimieten en GEO-zones.

Bij gebruik van de P-stand functioneren de hoogtelimieten, afstandslimieten en GEO-zones gezamenlijk om de vliegveiligheid te waarborgen.

Limieten voor vlieghoogte en afstand

De vlieghoogte- en afstandslimieten kunnen worden gewijzigd in DJI Pilot. Let op dat de maximale vlieghoogte niet hoger mag zijn dan 500 meter. Op basis van deze instellingen zal de drone vliegen in een beperkte cilinder die opgebouwd is uit maximale hoogte en actieradius, zoals hieronder afgebeeld:

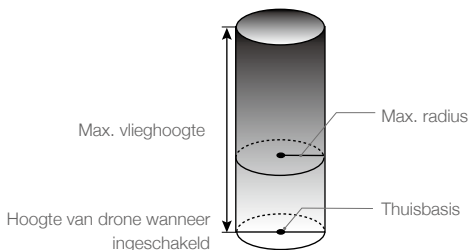

GPS-siginaal sterk  ····· Knippert groen			
	Vlieglimieten	DJI Pilot-app	Statuslampje van de drone
Max. hoogte	De hoogte van de drone kan de gespecificeerde waarde niet overschrijden.	Waarschuwing: Hoogtelimiet bereikt.	N.v.t.
Max. afstand	De vliegafstand moet zich binnen de maximumstraal bevinden.	Waarschuwing: Afstandslimiet bereikt.	N.v.t.

GPS-siginaal zwak  ····· Knippert geel			
	Vlieglimieten	DJI Pilot-app	Statuslampje van de drone
Max. hoogte	De hoogte wordt beperkt tot 5 meter wanneer het GPS-siginaal zwak is en het neerwaartse zichtsysteem geactiveerd is. De hoogte wordt beperkt tot 30 meter wanneer het GPS-siginaal zwak is en het neerwaartse zichtsysteem niet geactiveerd is.	Waarschuwing: Hoogtelimiet bereikt.	N.v.t.
Max. afstand	Geen limiet		



- Als de drone een van de limieten bereikt, kun u de drone nog steeds besturen, maar kunt u niet nog verder weg vliegen.
- Als de drone de maximumstraal verlaat, vliegt hij automatisch terug tot binnen het bereik wanneer het GPS-siginaal sterk is.
- Vlieg om veiligheidsredenen niet dicht in de buurt van vliegvelden, snelwegen, treinstations, treinsporen, stadscentra of andere gevoelige gebieden. Laat de drone alleen binnen uw gezichtsveld vliegen.

GEO-zones

Alle GEO-zones staan vermeld op de officiële DJI-website op <http://www.dji.com/flysafe>. GEO-zones zijn ingedeeld in verschillende categorieën en omvatten locaties, zoals luchthavens, vliegvelden waar bemande vliegtuigen op lage hoogte vliegen, grenzen tussen landen en gevoelige locaties, zoals energiecentrales.

Checklist ter voorbereiding van de vlucht

1. Zorg dat de afstandsbediening, het mobiele apparaat en de Intelligent Flight Battery volledig zijn opgeladen.
2. Zorg ervoor dat de Intelligent Flight Battery en de propellers stevig zijn bevestigd.
3. Zorg ervoor dat de armen en propellers van de drone zijn uitgekapt.
4. Controleer of de gimbal en de camera normaal werken.
5. Zorg dat niets de motoren blokkeert en dat de motoren normaal werken.
6. Zorg dat DJI Pilot is verbonden met de drone.
7. Controleer of de cameralens en de sensoren van het zichtsysteem schoon zijn.
8. Zorg ervoor dat de accessoires correct en veilig op de drone zijn gemonteerd voordat u het gebruikt.

9. Gebruik uitsluitend originele DJI-onderdelen of onderdelen die zijn gecertificeerd door DJI. Niet-goedgekeurde onderdelen of onderdelen van niet door DJI gecertificeerde fabrikanten kunnen leiden tot storingen in het systeem en de veiligheid in gevaar brengen.

De motoren starten/stoppen

De motoren starten

Er wordt gebruikgemaakt van een gecombineerde joystickopdracht om de motoren te starten. Duw beide joysticks naar de binnenste of buitenste hoeken van de onderzijde om de motoren te starten. Laat beide joysticks gelijktijdig los zodra de motoren zijn gestart.



De motoren stoppen

Je kunt de motoren op twee manieren stoppen:

Methode 1: Duw na het landen van de drone de linkerjoystick omlaag en houd deze vast. De motoren stoppen na drie seconden.

Methode 2: Nadat de drone is geland, voer dezelfde gecombineerde joystickopdracht uit die werd gebruikt om de motoren te starten, zoals hierboven beschreven. De motoren stoppen onmiddellijk. Laat beide joysticks los als de motoren eenmaal zijn gestopt.

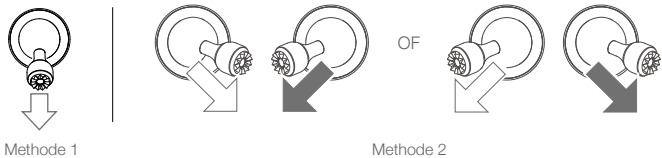

De motoren tijdens het vliegen stoppen

Als u de motoren tijdens het vliegen uitschakelt, zal de drone neerstorten. De motoren mogen alleen tijdens het vliegen worden gestopt als er een noodsituatie is, bijvoorbeeld wanneer er een botsing is, als de motor afgeslagen is, als de drone in de lucht rolt of tolt, of als de drone niet meer onder controle is en heel snel stijgt/daalt. Gebruik voor het stoppen van de motoren tijdens het vliegen dezelfde gecombineerde joystickopdracht als de opdracht die is gebruikt voor het starten van de motoren.

Testvlucht

Procedures voor opstijgen/landen

1. Plaats de drone op een open, vlakke ondergrond met de statusindicator van de drone naar u toe gericht.
2. Schakel de drone en de afstandsbediening in.
3. Open DJI Pilot en ga naar de cameraweergave.
4. Wacht tot de statusindicator van de drone groen knippert. Dit geeft aan dat de thuisbasis is geregistreerd en het nu veilig is om te vliegen.
5. Duw de linkerjoystick langzaam omhoog om op te stijgen.
6. Om de drone te landen, laat u de drone boven een vlakke ondergrond stilhangen en trekt u de linkerjoystick voorzichtig omlaag.
7. Houd de gashendel na het landen in de laagste stand totdat de motoren stoppen.
8. Schakel eerst de Intelligent Flight Battery uit en daarna de afstandsbediening.

Video met suggesties/tips

1. De checklist ter voorbereiding van de vlucht is opgesteld om u te helpen de drone veilig te laten vliegen en ervoor te zorgen dat u video-opnamen kunt maken tijdens de vlucht. Doorloop vóór elke vlucht de volledige checklist ter voorbereiding van de vlucht.
2. Selecteer in DJI Pilot de gewenste bedrijfsstand voor de gimbal.
3. Maak alleen video-opnamen als u vliegt in de P-stand of T-stand.
4. Laat de drone NIET in slechte weersomstandigheden vliegen, zoals wanneer het regent of winderig is.
5. Kies camera-instellingen die zijn afgestemd op uw behoefte. Denk hierbij aan instellingen voor het fotoformaat en de belichtingscompensatie.
6. Voer vliegtests uit om vliegroutes vast te stellen en vooraf scènes te bekijken.
7. Duw zachtjes tegen de joysticks om de beweging van de drone vloeiend en stabiel te houden.

Bijlage

Bijlage

Technische gegevens

Drone	
Startgewicht (zonder accessoires)	905 g (Mavic 2 Enterprise); 899 g (Mavic 2 Enterprise Dual)
Maximaal opstijggewicht	1100 g
Afmetingen	Ingeklapt: 214 × 91 × 84 mm (lengte × breedte × hoogte) Uitgeklapt: 322 × 242 × 84 mm (lengte × breedte × hoogte)
Diagonale afstand	354 mm
Max. stijgsnelheid	5 m/s (S-stand), 4 m/s (P-stand)
Max. daalsnelheid	3 m/s (S-stand), 3 m/s (P-stand)
Max. snelheid	72 km/u (S-stand) (dichtbij zeeniveau, geen wind)
Max. servicehoogte boven zeeniveau	6000 m
Max. vliegtijd	31 minuten (bij een constante vliegsnelheid van 25 km/u, geen wind)
Max. stilhangtijd	29 min (geen wind) 27 min (met bakens ingeschakeld) 28 min (met bakens uitgeschakeld) 22 min (met spotlight ingeschakeld) 26 min (met spotlight uitgeschakeld) 25 min (met luidspreker ingeschakeld) 26 min (met luidspreker uitgeschakeld)
Totale vliegtijd	25 minuten (bij normale vlucht, 15% resterend batterijniveau)
Max. vliegafstand	18 km (bij een constante vliegsnelheid van 50 km/u, geen wind)
Max. windbestendigheid	29–38 km/u
Max. kantelhoek	35° (S-stand, met afstandsbediening), 25° (P-stand)
Maximale hoeksnelheid	200°/s
Bedrijfstemperatuurbereik	-10°C – 40°C
GNSS	GPS + GLONASS
Nauwkeurigheidsbereik tijdens zweven	Verticaal: ± 0,1 m (wanneer zichtpositionering actief is) ± 0,5 m (met GPS-positionering) Horizontaal: ± 0,3 m (wanneer zichtpositionering actief is) ± 1,5 m (met GPS-positionering)
Gebruiksfrequentie	2.400 - 2.4835 GHz; 5.725 - 5.850 GHz
Transmissievermogen (EIRP)	2,4 GHz FCC: ≤ 26 dBm; CE: ≤ 20 dBm; SRRC: ≤ 20 dBm; MIC: ≤ 20 dBm 5,8 GHz FCC: ≤ 26 dBm; CE: ≤ 14 dBm; SRRC: ≤ 26 dBm
Interne opslag	24 GB
Gimbal	
Mechanisch bereik	Kantelen: -135 t/m 45°, Pannens: -100 t/m 100°, Rollen: -45 t/m 45°
Regelbaar bereik	Kantelen: -90 tot 30°, Pannens: -75 tot 75°
Stabilisatie	3-assig (kantelen, rollen, pannens)

Max. bedieningssnelheid (kantelen)	120°/s
Bereik torsietrilling	± 0,005° (Mavic 2 Enterprise); ± 0,01° (Mavic 2 Enterprise Dual)
Sensorsysteem	
Sensorsysteem	Omnidirectionele obstakeldetectie
Gezichtsveld	Voorwaarts: Horizontaal: 40°, verticaal: 70° Achterwaarts: Horizontaal: 60°, verticaal: 77° Naar beneden: Voor en achter: 100°, links en rechts: 83° Zijwaarts: Horizontaal: 80°, verticaal: 65°
Bereik obstakeldetectie	Voorwaarts: Bereik nauwkeurige metingen: 0,5 – 20 m Detecteerbaar bereik: 20 – 40 m Effectieve detectiesnelheid: ≤ 14 m/s Achterwaarts: Bereik nauwkeurige metingen: 0,5 – 16 m Detecteerbaar bereik: 16 – 32 m Effectieve detectiesnelheid: ≤ 12 m/s Omhoog: Bereik nauwkeurige metingen: 0,1 – 8 m Naar beneden: Bereik nauwkeurige metingen: 0,5 – 11 m Detecteerbaar bereik: 11 – 22 m Zijkanten: Bereik nauwkeurige metingen: 0,5 – 10 m Effectieve detectiesnelheid: ≤ 8 m/s
Werkingsomgeving	Oppervlakken met een duidelijke structuur en voldoende verlichting (> 15 lux) Detecteert diffuse reflecterende oppervlakken (> 20%) (muren, bomen, mensen, enz.)
Snelheidsbereik	≤ 50 km/u bij 2 meter boven de grond
Hoogtebereik	0,1 – 11 m
Werkingsbereik	0,3 – 50 m
Camera (Mavic 2 Enterprise)	
Sensor	1/2,3" CMOS Effectieve pixels: 12 miljoen
Lens	FOV: ca. 83 ° (24 mm) ca. 48 ° (48 mm) 35 mm-equivalent: 24–48 mm Diafragma: f/2.8 (24 mm) – f/11 (48 mm) Opnamebereik: 0,5 m tot ∞
ISO-bereik	Video: 100–3200 Foto: 100–1600 (automatisch) 100–12800 (handmatig)
Sluittijd	Elektronische sluit: 8–1/8000 s
Beeldgrootte foto	4000×3000
Fotografeerstanden	Enkele opname Serie-opname: 3/5/7 beelden Auto Exposure Bracketing (AEB): 3/5 beelden met bracketing bij 0,7 EV bias Interval (JPEG: 2/3/5/7/10/15/20/30/60s RAW: 5/7/10/15/20/30/60s)
Videoresolutie	4 K: 3840×2160 24/25/30p 2,7 K: 2688×1512 24/25/30/48/50/60p FHD: 1920×1080 24/25/30/48/50/60/120p
Max. videobitsnelheid	100 Mbps
Ondersteund bestandssysteem	FAT32: ≤ 32 GB exFAT: > 32 GB

Fotobestand	JPEG/DNG (RAW)
Video-indeling	MP4/MOV (MPEG-4 AVC/H.264, HEVC/H.265)
Ondersteunde SD-kaarten	Ondersteunt microSD-kaarten met een capaciteit tot 128 GB Een microSD-kaart met UHS-I Speed Grade 3-classificatie is vereist.
Bedrijfstemperatuurbereik	-10°C t/m 40°C
HDR	HDR, 13 EV
Camera (Mavic 2 Enterprise Dual)	
Warmtebeeldcamera	
Sensor	Ongekoelde VOx-microbolometer
Lens	HFOV: 57° Diafragma: f/1.1
Pixelpitch	12 µm
Spectrale band	8-14 µm
Beeldgrootte	640 x 480 (4:3); 640 x 360 (16:9)
Fotografeerstanden	Enkele opname Serie-opname: 3/5/7 beelden Interval (2/3/5/7/10/15/20/30/60 s)
Video-opnamestanden	640 x 360 @ 8,7 fps
Nauwkeurigheid	Hoge gevoeligheid: Max ± 5% (standaard) Lage gevoeligheid: Max ± 10% (standaard)
Scènebereik	Hoge gevoeligheid: -10°C t/m +140°C Lage gevoeligheid: -10°C t/m +400°C
Ondersteund bestandssysteem	FAT32/exFAT
Foto	JPEG
Video	MP4, MOV (MPEG-4 AVC/H.264)
Visuele beeldcamera	
Sensor	1/2,3 inch CMOS, effectieve pixels: 12 M
Pixelpitch	1,55 µm
Lens	Gezichtsveld: ca. 85° 35 mm-equivalent: 24 mm Diafragma: f/2.8 Focus: 0,5 m tot ∞
ISO-bereik	Video: 100–12800 (automatisch) Foto: 100–1600 (automatisch)
Sluiterstand	Elektronische sluit: autom.
Maximale beeldgrootte	4056x3040 (4:3); 4056x2280 (16:9)
Fotografeerstanden	Enkele opname Serie-opname: 3/5/7 beelden Interval (2/3/5/7/10/15/20/30/60 s)
Video-opnamestanden	4K Ultra HD: 3840 x 2160 30p 2,7K: 2688 x 1512 30p FHD: 1920 x 1080 30p

* Vanwege realtime digitale verbeteringen zijn de foto- en videogrootte van de thermische gegevens groter dan de oorspronkelijke resolutie van de sensor.

Max. videobitsnelheid	100 Mbps
Ondersteund bestandssysteem	FAT32/exFAT
Foto	JPEG
Video	MP4, MOV (MPEG-4 AVC/H.264)
Afstandsbediening	
Gebruiksfrequentie	2,4-2,4835 GHz; 5,725-5,850 GHz
Max. zendafstand	FCC: 10 km; CE: 6 km; SRRC: 6 km; MIC: 6 km (Vrij van obstakels en interferentie)
Bedrijfstemperatuurbereik	0°C – 40°C
Batterij	3950 mAh
Transmissievermogen (EIRP)	2.400 - 2.4835 GHz FCC: ≤ 26 dBm; CE: ≤ 20 dBm; SRRC: ≤ 20 dBm; MIC: ≤ 20 dBm 5,725 – 5,850 GHz FCC: ≤ 26 dBm; CE: ≤ 14 dBm; SRRC: ≤ 26 dBm
Bedrijfsstroom/-spanning	1800 mA bij 3,83 V
Afmeting ondersteund mobiel apparaat	Maximale lengte: 160 mm; maximale dikte: 6,5 – 8,5 mm
Typen ondersteunde USB-poorten	Lightning, Micro USB (Type-B), USB-C
Oplader	
Ingangsvermogen	100-240 V, 50/60 Hz, 1,8 A
Uitgang	Netstroom: 17,6 V = 3,41 A of 17,0 V = 3,53 A USB: 5 V = 2 A
Spanning	17,6 ± 0,1 V of 17,0 V ± 0,1 V
Nominaal vermogen	60 W
Intelligent Flight Battery	
Capaciteit	3850 mAh
Spanning	15,4 V
Max. oplaadspanning	17,6 V
Batterijtype	LiPo 4S
Vermogen	59,29 Wh
Nettogewicht	297 g
Bereik oplaadtemperatuur	5°C – 40°C
Max. oplaadvermogen	80 W
Klasse verwarmingstemperatuur	-20° t/m 6° C
Opwarmtijd	600 s (max)
Verwarmingsvermogen	35 W (max)
App	
Videotransmissiesysteem	Ocusync 2.0
Naam	DJI Pilot
Kwaliteit Live View	720p @ 30fps / 1080p @ 30fps

Latentie (afhankelijk van omgevingsomstandigheden en mobiel apparaat)	120 – 130 ms
Vereist besturingssysteem	iOS 10.0 of hoger Android 5.0 of hoger
M2E Beacon	
Afmetingen	68 × 40 × 27,8 mm
Interfacetype	USB Micro-B
Voeding	Gemidd. 1.6 W
Lichtsterkte	Min. Hoek: 55 cd; lichtintensiteit: 157 cd
Max. Zichtbare afstand	5000 m (met goede luchtkwaliteit en hoge zichtbaarheid)
M2E Spotlight	
Afmetingen	68×60×41 mm
Interfacetype	USB Micro-B
Voeding	Max. 26 W
Verlichtingssterkte	FOV 17 °, Max. 11 lux @ 30 m recht
Verlichtingsgebied	30 m
M2E-luidspreker	
Afmetingen	68×55×65 mm
Interfacetype	USB Micro-B
Voeding	Max. 10 W
Decibel	100 dB op 1 m afstand (internationale standaard)
Codestream	16 kbps

Het kompas kalibreren

Het wordt aanbevolen het kompas te kalibreren als een van de volgende situaties zich buiten tijdens het vliegen voordoet:

1. Vliegen op een locatie meer dan 50 km verwijderd van de laatste vlieglocatie.
2. De drone heeft langer dan 30 dagen niet gevlogen.
3. Een waarschuwing over kompasinterferentie verschijnt in DJI Pilot en/of de statusindicator van de drone knippert afwisselend rood en geel.



- Kalibreer het kompas NIET op locaties waar magnetische interferentie kan optreden, bijvoorbeeld op locaties dicht in de buurt van opslagplaatsen voor magnetiet of grote metalen constructies, zoals parkeergarages, met staal versterkte kelders, bruggen, auto's of steigers.
- Houd tijdens het kalibreren GEEN objecten, zoals mobiele telefoons, die ferromagnetische materialen bevatten in de buurt van de drone.
- Het is niet nodig het kompas te kalibreren wanneer de drone binnenshuis vliegt.

Kalibratieprocedure

Kies een open gebied om de volgende procedure uit te voeren.

1. Tik in DJI Pilot op de systeemstatusbalk, selecteer 'Calibrate' (Kalibreren) en volg de aanwijzingen op het scherm.
2. Houd de drone horizontaal en draai hem 360 graden rond. De statusindicator van de drone gaat constant groen branden.
3. Houd de drone verticaal, met de neus omlaag gericht, en draai de drone 360 graden rond een verticale as.
4. Als de statusindicator van de drone rood knippert, is de kalibratie mislukt. Ga ergens anders staan en voer de kalibratieprocedure opnieuw uit.

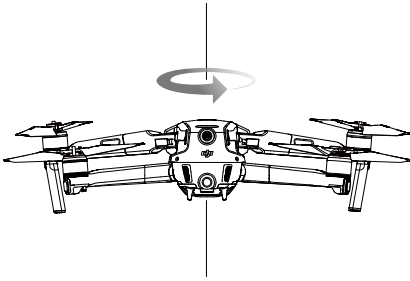

Horizontale kalibratie



Verticale kalibratie



- De drone kan onmiddellijk opstijgen zodra de kalibratie is voltooid. Als u na het kalibreren meer dan drie minuten wacht om op te stijgen, moet u mogelijk opnieuw kalibreren. Het is mogelijk dat een andere waarschuwing voor kompasinterferentie verschijnt terwijl de drone zich op de grond bevindt. Dit betekent dat de huidige locatie niet geschikt is voor vliegen met de drone, vanwege het niveau van de elektromagnetische interferentie.

Firmware-updates

Gebruik DJI Pilot of DJI Assistant 2 for Mavic om de firmware van de drone te updaten.

Het gebruik van DJI Pilot

Wanneer u de afstandsbediening en DJI Pilot met elkaar verbindt, ontvangt u een melding als er nieuwe firmware beschikbaar is. Start de update door het mobiele apparaat te verbinden met internet, en volg de instructies op het scherm. U kunt de firmware niet updaten als de afstandsbediening geen verbinding met de drone heeft.

DJI Assistant 2 gebruiken voor Mavic

De USB-C-poort wordt gebruikt om de drone op een computer aan te sluiten wanneer de firmware moet worden bijgewerkt.

Volg de instructies hieronder om de firmware te updaten via DJI Assistant 2 voor Mavic:

1. Zorg dat de drone uitgeschakeld is, en sluit de drone aan op een computer via de Micro USB-poort met behulp van een Micro USB-kabel.
2. Zet de drone aan.
3. Start DJI Assistant 2 for Mavic en login met uw DJI-account.
4. Selecteer 'Mavic 2' en klik op Firmware Updates (Firmware-updates) op het linkerpaneel.
5. Selecteer de firmwareversie die u wilt installeren.
6. Wacht tot de firmware wordt gedownload. De firmware-update start automatisch.
7. Start de drone opnieuw op nadat de firmware is bijgewerkt.



- Zorg ervoor dat de drone op de computer is aangesloten voordat u hem aanzet.
- De firmware-update duurt circa 15 minuten. Het is normaal dat de gimbal verstoord raakt, het statuslampje van de drone knippert en de drone opnieuw wordt gestart. Wacht geduldig totdat de update is voltooid.
- Zorg ervoor dat de computer toegang heeft tot internet.
- Zorg er voordat u een update uitvoert voordat de Intelligent Flight Battery ten minste 50% opgeladen is en de afstandsbediening ten minste 30%.
- Verbreek de verbinding tussen de drone en de computer niet tijdens een update.
- Update de firmware voor de veiligheid altijd naar de nieuwste versie wanneer een updatebericht wordt weergegeven in DJI Pilot.
- Firmware-updateberichten vragen u om verder te gaan met een onmiddellijke update of om de firmware binnen drie dagen te updaten. Als u ervoor kiest de huidige firmware-update te negeren, wordt u gevraagd akkoord te gaan met de weergegeven disclaimer. U begrijpt en gaat verder ermee akkoord dat de gegevens gebruikersselectieregistratie omvatten maar daar niet toe beperkt zijn en kunnen worden geüpload naar en worden onderhouden op een speciale DJI-server.
- De afstandsbediening wordt mogelijk losgekoppeld van de drone na het updaten. Koppel de afstandsbediening en de drone opnieuw.
- Controleer alle aansluitingen en verwijder de propellers uit de motoren voordat u de firmware updatet. Koppel de drone of de afstandsbediening NIET los van de computer en verbreek de internetverbinding niet tijdens het bijwerken van de firmware.

Informatie over LCD-schermmenu van afstandsbediening

Status afstandsbediening	
BAT xx PCT	Batterijniveau afstandsbediening.
SHUTDOWN_	Afstandsbediening wordt uitgeschakeld.
CHARGING_	Afstandsbediening wordt opgeladen.
USB PLUGGED	Mavic 2 is verbonden met een computer.
FC U-DISK	Vluchtcontroller is bezig met lezen van gegevens.
UPGRADING	Bezig met upgraden.
BINDING	Drone wordt gekoppeld aan de afstandsbediening.
Vóór de vlucht	
CONNECTING_	De afstandsbediening maakt verbinding met de drone.
SYS INITING	Systeem wordt geïnitieerd.
READY TO GO	Klaar om op te stijgen.
Vliegstand	
GPS-STAND	In P-GPS-stand.
OPTI-STAND	In P-OPTI-stand.
ATTI-STAND	In P-ATTI-stand.
SPORTSTAND	In sportstand.
Statief	In de statiefstand.

Vliegstatus	
TAKING OFF	Bezig met opstijgen.
LANDEN	Landen.
GOING HOME	Bezig met terugkeren naar thuisbasis.
MAX. ALT.	Drone heeft maximale hoogte bereikt.
MAX. RADIUS	Drone heeft maximale straal bereikt.
OBSTACLE	Obstakel gedetecteerd.
NO FLY ZONE	Drone bevindt zich in een No Fly-zone.
Status intelligente vliegstand	
APAS-STAND	APAS wordt gebruikt.
Systeemwaarschuwing en foutinformatie	
SYS WARNING+CHECK APP	Systeemwaarschuwing. Zie DJI Pilot voor meer informatie.
UNACTIVATED+CHECK APP	Drone niet geactiveerd. Zie DJI Pilot voor meer informatie.
MAG INTERF+CHECK APP	Kompasfout. Zie DJI Pilot voor meer informatie.
BATTERY ERR+CHECK APP	Batterijfout. Zie DJI Pilot voor meer informatie.
SD ERR+CHECK APP	Fout met micro SD-kaart. Zie DJI Pilot voor meer informatie.
CALIBRATING	Bezig met kalibreren van IMU/drone niet opnieuw gestart nadat kalibratie werd voltooid.
STICK ERR+RE-CTR STCK	De joystick staat niet in het midden. Plaats deze weer in het midden.
WHEEL ERR+RE-CTR WHEL	Linkerwiel op de afstandsbediening staat niet in het midden. Plaats deze weer in het midden.
STICK ERR	Fout met joysticks. Kalibreer de joysticks in DJI Pilot.
MECH ERR	Fout met afstandsbediening. Kalibreer de afstandsbediening in DJI Pilot. Neem contact op met DJI Support als het probleem aanhoudt.
SD FULL	Micro SD-kaart is vol.
NO PROP	Geen propellers aangesloten.
BAT TEMP HI	Intelligent Flight Battery is te heet.
BATTERY ERR	Fout in Intelligent Flight Battery.
BAT TEMP LO	Intelligent Flight Battery is te koud.
LAAG BATTERIJNIVEAU	Intelligent Flight Battery bijna leeg.
RC LOW BAT	Batterij afstandsbediening bijna leeg.
NO RC SIGNL	Signaal afstandsbediening verloren.
RC TEMP HI	Afstandsbediening te heet.
NO RTH	Drone kan niet terugkeren naar thuisbasis.

Informatie klantenservice

Ga naar <https://www.dji.com/support> voor meer informatie over de service na aankoop, reparaties en ondersteuning.

DJI-ondersteuning
<http://www.dji.com/support>

Deze inhoud is aan verandering onderhevig.

Download de nieuwste versie op
<http://www.dji.com/mavic-2-enterprise>



Als u vragen hebt over dit document, neem dan contact op met DJI door een e-mail te sturen naar **DocSupport@dji.com**.

MAVIC is een handelsmerk van DJI.
Copyright © 2021 DJI Alle rechten voorbehouden.