

# MATRICE 200 SERIES V2

DISCLAIMER AND SAFETY GUIDELINES

免责声明和安全操作指引

免責聲明與安全指導方針

免責事項および安全に関するガイドライン

고지 사항 및 안전 가이드

HAFTUNGSAUSSCHLUSS UND SICHERHEITSVORSCHRIFTEN

RENUNCIA DE RESPONSABILIDAD Y DIRECTRICES DE SEGURIDAD

CLAUSE D'EXCLUSION DE RESPONSABILITÉ ET CONSIGNES DE SÉCURITÉ

LIMITAZIONI DI RESPONSABILITÀ E DIRETTIVE SULLA SICUREZZA

DISCLAIMER EN VEILIGHEIDSRICHTLIJNEN

ISENÇÃO DE RESPONSABILIDADE E DIRETRIZES DE SEGURANÇA

ISENÇÃO DE RESPONSABILIDADE E DIRETRIZES DE SEGURANÇA

ОТКАЗ ОТ ОТВЕТСТВЕННОСТИ И РУКОВОДСТВО ПО ТЕХНИКЕ БЕЗОПАСНОСТИ

v1.4 2019.08



EN

**Contents**

Safety at a Glance	4
NOTICE	6
Glossary	6
Pre-flight Checklist	6
Disclaimer and Warning	6
Before You Begin	7
Individual Parts	7
Product Care	8
Flight Condition Requirements	9
Flight Modes, Functions and Warnings	9
Regulations & Flight Restrictions	11

CHS

**目录**

安全概要	12
请注意	13
飞行前检查列表	14
免责声明与警告	14
使用前须知	14
部件使用须知	14
产品保养	16
飞行条件要求	16
飞行模式和警告	16
法规规范与飞行限制	18

CHT

**目錄**

安全總覽	19
詞彙表	20
飛行前檢查表	21
免責聲明與警告	21
在您開始之前	21
零件使用須知	21
產品保養	23
飛行環境要求	23
飛行模式和警告	23
法律規範與飛行限制	25

JP

**目次**

安全についての概要	26
注記	28
用語集	28
フライト前チェックリスト	28
免責事項および警告	28
使用を開始する前に	28
各部部品	29
本製品の取り扱い	30
フライトの必須条件	31
フライトモード、機能と警告	31
規制と飛行制限	33

KR

**목차**

안전 지침 요약	34
알림	36
용어집	36
비행 전 체크리스트	36
고지 사항 및 경고	36
사용하기 전에	36
개발 부품	37
제품 관리	38
비행 조건 요구사항	39
비행 모드, 기능 및 경고	39
규정 및 비행 제한	41

DE

**Inhalt**

Sicherheitsvorschriften auf einen Blick	42
HINWEIS	44
Glossar	44
Checkliste für die Flugvorbereitung	44
Haftungsausschluss und Warnhinweis	44
Vorbereitungen	45
Einzelteile	45
Pflege des Produkts	46
Anforderungen an die Flugumgebung	47
Flugmodi, Funktionen und Warnhinweise	47
Gesetzliche Bestimmungen und Flugbeschränkungen	49

ES

**Contenido**

AVISO	52
Glosario	52
Lista de comprobación previa al vuelo	52
Renuncia de responsabilidad y advertencia	52
Antes de comenzar	53
Piezas individuales	53
Cuidado del producto	54

Requisitos de condiciones de vuelo	55
Modos de vuelo, funciones y advertencias	55
Normativas y restricciones de vuelo	57
Sécurité - Avertissement	58
AVIS	60

FR

**Sommaire**

Seguridad de un vistazo	50
AVISO	52
Glosario	52
Lista de comprobación previa al vuelo	52
Renuncia de responsabilidad y advertencia	52
Antes de comenzar	53
Piezas individuales	53
Cuidado del producto	54
Requisitos de condiciones de vuelo	55
Modos de vuelo, funciones y advertencias	55
Normativas y restricciones de vuelo	57

IT

**Sommario**

Sécurité - Avertissement	58
AVIS	60
Glossaire	60
Liste de vérifications avant le vol	60
Clause d'exclusion de responsabilité et mise en garde	60
Avant de commencer	61
Pièces détachées	61
Entretien du produit	62
Exigences relatives aux conditions de vol	63
Modos de vol, funzioni e avvertimenti	63
Reglementazioni e restrizioni di vol	65

NL

**Inhoud**

Sicurezza in sintesi	66
AVVISO	68
Glossario	68
Elenco dei controlli preliminari	68
Limitazioni di responsabilità e avvertimenti	68
Prima di cominciare	69
Singoli componenti	69
Cura del prodotto	70
Requisiti ambientali di volo	71
Modalità di volo, funzioni e avvertimenti	71
Normative e limitazioni al volo	73

PT

**Conteúdo**

Veiligheid in één oogopslag	74
OPMERKING	76
Woordenlijst	76
Controlelijst ter voorbereiding van de vlucht	76
Disclaimer en waarschuwing	76
Voordat je begint	77
Alzonderlijke onderdelen	77
Zorg voor het product	78
Vereisten voor vluchtcondities	79
Vluchtmodi, functies en waarschuwingen	79
Regelgeving & vluchtbeperking	81

PT-BR

**Conteúdo**

Noções de segurança	90
ATENÇÃO	92
Glossário	92
Lista de verificação pré-voo	92
Isenção de responsabilidade e aviso	92
Antes de começar	93
Peças individuais	93
Cuidados com o produto	94
Requisitos de condições de voo	95
Modos de voo, funções e advertências	95
Regulamentações e restrições de voo	97

RU

**Содержание**

Краткий обзор правил техники безопасности	98
ПРИМЕЧАНИЕ	100
Обозначения	100
Перед полетом	100
Заявление об отказе от ответственности и предупреждение	100
Перед началом эксплуатации	101
Отдельные компоненты	101
Уход за продуктом	102
Требования к условиям полета	103
Режимы полета, функции и предупреждения	103
Нормативные требования и полетные ограничения	105

## Safety at a Glance

### 1. Environmental Considerations

- Always fly at locations that are clear of building and other obstacles.
- DO NOT fly above or near large crowds.
- Avoid flying at altitudes above 400 feet (120 m)\*.
- Fly in moderate weather conditions with temperatures between -4° to 122°F (-20° to 50°C).
- Please take additional caution while flying indoors because the aircraft stabilization features may be interfered.
- DO NOT fly when the wind speed exceeds 12 m/s or 27 mph.

### 2. Pre-flight Checklist

- Ensure the remote controller and aircraft batteries are fully charged.
- Ensure the propellers are in good condition and securely tightened before each flight.
- Ensure there is nothing obstructing the motors.
- Check that the camera lens is clean and free of stains.
- Only calibrate the compass when the DJI Pilot app or the status indicator prompt you to do so.
- Altering or modifying the aircraft's parts may impact its stability. Strictly follow DJI's official instruction to attach compatible external equipment and please ensure that the overall weight of the aircraft does not exceed 6.14kg after attachment. Be sure that the external equipment is mounted in the right position as provided in the official instruction to avoid the displacement of the aircraft's center of gravity.

### 3. IP43 Protection Rating

Under stable laboratory conditions, the Matrice 200 Series V2 achieves an IP43 protection rating by IEC60529 standards when equipped with TB55 Intelligent Flight Batteries. However, this protection rating is not permanent and may reduce over time after long-term use.

- DO NOT fly when the amount of rainfall exceeds 10 mm/day.
- DO NOT fold the frame arms in the rain.
- The angle of inclination of the aircraft body and the ground should not exceed  $\pm 30^\circ$  when fly the aircraft in rainy days.
- Make sure the battery ports, battery compartment ports, battery surfaces, and battery compartment surfaces are dry before inserting the batteries.
- Make sure the battery ports and battery surfaces are free from any liquid before charging the batteries.
- Before packing the aircraft into the carrying case, ensure that it is free from any liquid by wiping it carefully.
- Product warranty does not cover water damage.

The aircraft does not achieve IP43 protection rating in the following circumstances:

- Folded frame arms.
- Turn the aircraft upside down.
- You use batteries other than the M200 Series V2's TB55 Intelligent Flight Batteries.
- The cover for the ports and buttons on the rear of the aircraft are not attached correctly.
- The external GPS module is in use.
- The weatherproofing top shell plug is not firmly attached to the top shell.
- The microSD card slot cover is not firmly attached.
- The aircraft is broken due to various reasons, such as broken aircraft shell, failure of the waterproof adhesive, etc.

### 4. Operation

- Be sure to power off the Intelligent Flight Battery correctly and DO NOT remove the battery when the aircraft is powering on.
- Stay away from the rotating propellers and motors.



The DJI™ MATRICE™ 200 Series V2 aircraft is NOT a toy and is not suitable for children under the age of 18. Note that 'Safety at a Glance' only provides a quick overview of the safety tips. Make sure you read and understand the remaining sections of this document.

- Maintain visual line of sight of your aircraft at all times.
- To stop the motors mid-flight, press the RTH button while simultaneously pulling the left stick to the bottom inner corner. Stop motors mid-flight will cause the aircraft to crash. The motor can only be stopped mid-flight when the flight controller detects critical error.
- DO NOT answer incoming calls, texting messages or using any other features of your mobile devices that may distract you from operating your aircraft in flight. DO NOT fly under the influence of alcohol or drugs.
- DO NOT fly closely above reflective surfaces such as water or snow, as these terrain may affect the performance of the Vision System.
- In the instance of a Low Battery Warning, land the aircraft immediately at a safe location.
- During the Return-to-Home procedure, you can adjust the flight altitude to avoid obstacles.
- After landing, first stop the motor, then turn off the Intelligent Flight Battery, and then turn off the remote controller.
- While with advanced technology, the pilot's sound discretion is required during the flight. Safety and flight assistance features such as obstacle avoidance, precise landing, and landing protection, are designed to assist your operation, not to replace it. Environmental conditions including lighting and obstacle's texture may impact the performance of the Vision System.
- Please set the Return-to-Home Altitude higher than surrounding obstacles in the DJI Pilot app.
- Landing protection (detects if the ground is suitable for landing at an altitude of 2 meters above the ground) is used to optimize the operation experience. Always be alert when in control of the aircraft as the vision system may be disabled in certain situations (e.g. dim lighting or unclear obstacle surface patterns), and ground surface detection may fail.
- The Extended Power Port (XT30) on the M210 V2 and M210 V2 RTK can provide a current at a maximum of 4A. Flight performance may be negatively affected if a current exceeding the maximum value when connecting other devices.

### 5. Maintenance and Upkeep

- DO NOT use aged, chipped or broken propellers.
- Recommended storage temperature: between 71° and 86° F (22° and 30° C).
- Refer to the Intelligent Flight Battery Safety Guidelines for more information about safe use of the battery.

### 6. Observe Local Laws and Regulations

- DO NOT fly in the GEO Zones. You can find relevant information of these areas at <http://fllysafe.dji.com/>. Please check with local aviation authorities for a complete lists and regulations of GEO Zones.
- The flight altitude restriction varies in different jurisdictions. DO NOT fly above the maximum altitudes set forth in your local laws and regulations.
- Avoid flying in areas where rescue teams are actively using the airspace.

\*The flying altitude restriction varies in different jurisdictions. DO NOT fly above the maximum altitudes set forth in your local laws and regulations.

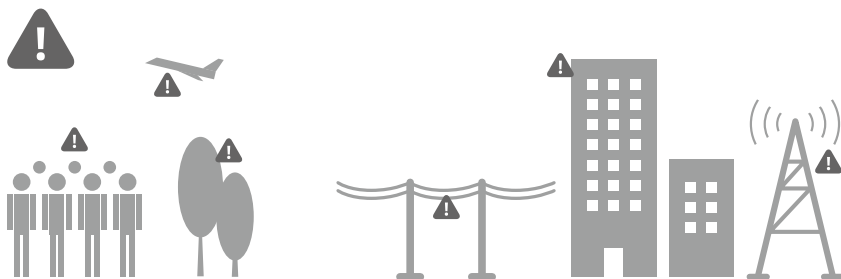

Avoid flying over or near crowds, trees or airports.

Strong electromagnetic sources such as power lines, base stations, and tall buildings may affect the onboard compass. It is recommended to use Matrice 210 RTK V2. Always stay alert about surroundings in flight.



DO NOT use the aircraft in adverse weather conditions such as rain, snow, fog and wind speeds exceeding 12 m/s or 27 mph.

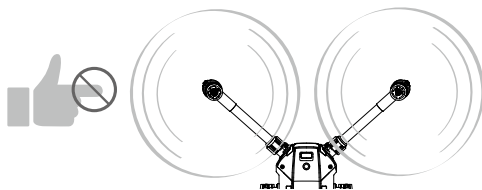

Stay away from the rotating propellers and motors.



Learn more at:  
<https://flysafe.dji.com>



## NOTICE

All instructions and other collateral documents are subject to change at the sole discretion of SZ DJI TECHNOLOGY CO., LTD ("DJI"). For up-to-date product information, visit <http://www.dji.com> and check on the product page.

## Glossary

The following terms are used throughout this document literature to indicate various levels of potential harm when operating this product:

**NOTICE** NOTICE: Procedures, which if not properly followed, create a possibility of physical property damage AND a little or no possibility of injury.

**CAUTION** CAUTION: Procedures, which if not properly followed, create the probability of physical property damage AND a possibility of serious injury.

**WARNING** WARNING: Procedures, which if not properly followed, create the probability of property damage, collateral damage, and serious injury OR create a high probability of serious injury.



### WARNING

**Read the ENTIRE user manual to become familiar with the features of**

**this product before operation. Failure to operate the product as instructed by the user manual may result in damage to the product or personal property and cause serious injury.**

**This is a sophisticated product. It must be operated with caution and common sense and requires some basic mechanical ability. Failure to operate this product in a safe and responsible manner could result in injury or damage to the product or other property. This product is not intended for use by children. DO NOT use incompatible components or alter this product in any way unless otherwise allowed by relevant documents provided by SZ DJI TECHNOLOGY CO., LTD. These Safety Guidelines contain instructions for safety, operation and maintenance. It is important to read and follow all of the instructions and warnings in the user manual, prior to assembly, setup or use, in order to operate the product safely and avoid damage or serious injury.**

AGE RECOMMENDATION: NOT FOR CHILDREN UNDER THE AGE OF 18. THIS IS NOT A TOY.

## Pre-flight Checklist

1. Ensure that you are using only genuine parts and that all parts are in mint condition.
2. Ensure the remote controller, Intelligent Flight Battery, and mobile device are fully charged.
3. Ensure that there is no foreign object stuck to the camera lens, the microSD card has been inserted into the aircraft or the gimbal camera (when Zenmuse XT/XT2/Z30 is in use), and the gimbal can rotate freely before powering it on.
4. Ensure the propellers and mounting plates are securely mounted onto the motors, and the motors can start and function normally.
5. Follow the on-screen instructions to calibrate the compass.
6. Ensure the DJI Pilot app and aircraft's firmware have been upgraded to the latest version.
7. Ensure that your flight area is outside the GEO Zones and flight conditions are suitable for flying the aircraft.
8. Be sure that you are NOT flying under the influence of alcohol, drugs or any substance that may impair your cognitive abilities.
9. Be familiar with the selected flight mode and understand all safety functions and warnings.
10. Be sure to observe all local regulations, obtain appropriate authorizations, and understand the risks. REMEMBER: It is solely your responsibility to comply with all applicable regulations.
11. Please MAINTAIN VISUAL LINE OF SIGHT (WITH YOUR EYES)

OF YOUR AIRCRAFT AT ALL TIMES. Please DO NOT only rely on first person view camera to control your aircraft.

12. Ensure the DJI Pilot app is properly launched to assist your operation of the aircraft. Without the flight data recorded by the DJI Pilot app, in certain situations (including the loss of your aircraft) DJI may not be able to provide aftersales support to you or assume liability.
13. Always test the hovering performance of the aircraft if the aircraft will fly with payload. Make sure the total take-off weight does not exceed 6.14 kg.

## Disclaimer and Warning

This product is NOT a toy and is not suitable for children under the age of 18. Adults should keep the aircraft out of the reach of children and exercise caution when operating this aircraft in the presence of children.

While the product adopts advanced technology, inappropriate use of the product could result in personal injury or property damages. Please read the materials associated with the product before your first use of the product. These documents are included in the product package and are also available online on the DJI product page at <http://www.dji.com>.

The information in this document affects your safety and your legal rights and responsibilities. Read this entire document carefully to ensure proper configuration before use. Failure to read and follow the instructions and warnings in this document may result in product loss, serious injury to you, or damage to your aircraft.

By using this product, you hereby signify that you have read this disclaimer carefully and that you understand and agree to abide by the terms and conditions herein. EXCEPT AS EXPRESSLY PROVIDED IN DJI AFTER-SALES SERVICE POLICIES AVAILABLE AT ([HTTP://WWW.DJI.COM/SERVICE/POLICY](http://www.dji.com/service/policy)), THE PRODUCT AND ALL MATERIALS, AND CONTENT AVAILABLE THROUGH THE PRODUCT ARE PROVIDED "AS IS" AND ON AN "AS AVAILABLE" BASIS, WITHOUT WARRANTY OR CONDITION OF ANY KIND, EITHER EXPRESS OR IMPLIED. DJI DISCLAIMS ALL WARRANTIES OF ANY KIND, EXCEPT AS EXPRESSLY PROVIDED IN DJI AFTER-SALES SERVICE POLICIES, WHETHER EXPRESS OR IMPLIED, RELATING TO THE PRODUCT, PRODUCT ACCESSORIES, AND ALL MATERIALS, INCLUDING: (A) ANY IMPLIED WARRANTY OF MERCHANTABILITY, FITNESS FOR A PARTICULAR PURPOSE, TITLE, QUIET ENJOYMENT, OR NON-INFRINGEMENT; AND (B) ANY WARRANTY ARISING OUT OF COURSE OF DEALING, USAGE, OR TRADE. DJI DOES NOT WARRANT, EXCEPT AS EXPRESSLY PROVIDED IN DJI LIMITED WARRANTY, THAT THE PRODUCT, PRODUCT ACCESSORIES, OR ANY PORTION OF THE PRODUCT, OR ANY MATERIALS, WILL BE UNINTERRUPTED, SECURE, OR FREE OF ERRORS, VIRUSES, OR OTHER HARMFUL COMPONENTS, AND DO NOT WARRANT THAT ANY OF THOSE ISSUES WILL BE CORRECTED.

NO ADVICE OR INFORMATION, WHETHER ORAL OR WRITTEN, OBTAINED BY YOU FROM THE PRODUCT, PRODUCT ACCESSORIES, OR ANY MATERIALS WILL CREATE ANY WARRANTY REGARDING DJI OR THE PRODUCT THAT IS NOT EXPRESSLY STATED IN THESE TERMS. YOU ASSUME ALL RISK FOR ANY DAMAGE THAT MAY RESULT FROM YOUR USE OF OR ACCESS TO THE PRODUCT, PRODUCT ACCESSORIES, AND ANY MATERIALS. YOU UNDERSTAND AND AGREE THAT YOU USE THE PRODUCT AT YOUR OWN DISCRETION AND RISK, AND THAT YOU ARE SOLELY RESPONSIBLE FOR ANY PERSONAL INJURY, DEATH, DAMAGE TO YOUR PROPERTY (INCLUDING YOUR COMPUTER SYSTEM OR MOBILE DEVICE OR DJI HARDWARE USED IN CONNECTION WITH THE PRODUCT) OR THIRD PARTY PROPERTY, OR THE LOSS OF DATA THAT RESULTS FROM YOUR USE OF OR INABILITY TO USE THE PRODUCT.

SOME JURISDICTIONS MAY PROHIBIT A DISCLAIMER OF WARRANTIES AND YOU MAY HAVE OTHER RIGHTS THAT VARY FROM JURISDICTION TO JURISDICTION.

DJI accepts no liability for damage, injury or any legal responsibility incurred directly or indirectly from the use of this product. The user shall observe safe and lawful practices including, but not limited to, those set forth in these Safety Guidelines.

### Data Storage and Usage

When you use our mobile app or our products or other software, data regarding the use and operation of the product, such as flight telemetry data (e.g., speed, altitude, battery life, and information about the gimbal and camera) and operations records, may be provided to DJI. The internal storage device incorporated into the product stores various types of data, including flight telemetry data. You may also provide flight telemetry data and other data to us when you manually transmit that information from the internal storage device to us.

Please refer to DJI Privacy Policy (available at <http://www.dji.com/policy>) for more information.

## Before You Begin

This product is an aircraft that offers easy flight when in good working order as set forth below. Visit <http://www.dji.com> for the most current instructions and warnings and <http://knowbeforeyoufly.org/> for more information about flight safety and compliance.

The following documents have been produced to help you safely operate and make full use of your aircraft:

In the Box  
Disclaimer and Safety Guidelines  
Intelligent Flight Battery Safety Guidelines  
Quick Start Guide  
User Manual

Check all of the included parts listed in the In the Box document and read the Disclaimer and Safety Guidelines before flight. Then prepare for your first flight by using the Quick Start Guide and watching all of the tutorial videos on DJI's official website (<http://www.dji.com>). If you have questions, refer to the User Manual in the app or on DJI's official website for more comprehensive information. Make sure you fully understand the functionality of each individual part, the flight condition requirements, the key contingency warning functions/systems, and all government regulations before each flight. If you have any questions or problems during the assembly, maintenance or use of this product, please contact DJI or a DJI authorized dealer.

## Individual Parts

### Regarding Genuine and Functional Parts

#### **WARNING**

To avoid component malfunction, serious injury, and property damage, observe the following rules:

1. Use only genuine DJI parts or parts certified by DJI. Unauthorized parts or parts from non-DJI certified manufacturers may cause system malfunctions and compromise safety.
2. Ensure there are no foreign objects (such as water, oil, soil, sand, etc.) inside of the aircraft or its components.
3. Ensure the aircraft and its components – including but not limited to the remote controller, camera, gimbal, compass, propulsion system, and battery – are all in good working order, damagefree, and functioning well. Refer to the remaining sections in this document for more details on how to ensure the functionality of these components.
4. DO NOT modify or alter the aircraft, its components, and parts. Unauthorized modification may cause malfunctions and affect the aircraft's functionality and safety.
5. All the accessories that would be used together with M200 Series V2, including but not limited to gimbals, external GPS modules, should only be used with the aircraft. Users take full responsibility for the damages caused by the accessories that have been used with other non-official products.

### Video Transmission System

#### **WARNING**

Only enable "Custom" mode under the guidance of professionals. Otherwise, the video transmission signal may lag or even get lost due to interference.

### Remote Controller

#### **NOTICE**

1. Ensure the remote controller is fully charged before each flight.
2. If the remote controller is powered on and has NOT been used for 5 minutes, it will sound an alert. After 6 minutes it will automatically power off. Move the sticks or perform some other action to cancel the alert.
3. Adjust the clamp of the mobile device holder to allow a firm grip on your mobile device.
4. Ensure the mobile device holder is firmly in place and does not slip.
5. Ensure the antennas of the remote controller are unfolded and adjusted to the proper position to achieve optimal transmission quality.
6. Repair or replace the remote controller if damaged. A damaged remote controller antenna will greatly decrease performance.
7. Linking is required if you wish to replace your remote controller or receiver or add a new remote controller. Refer to the User Manual for details.
8. Make Sure that you first switch off the aircraft (after it is safe to do so), then switch off the Remote Controller. Otherwise it may cause the loss of control of the aircraft.
9. Fully charge the battery at least once every three months to maintain battery health.
10. Ensure to use officially recommended SDI cables when the SDI Port is in use. Otherwise, there may be signal interference which will degrade the flight distance. Refer to the User Manual to see the officially recommended cables type.

### Compass

#### **CAUTION**

To avoid possible serious injury and property damage, observe the following rule:

Land immediately when obvious drifting occurs in flight, i.e., the aircraft does NOT fly in straight lines.

#### **NOTICE**

Only calibrate the compass when the DJI Pilot app or the status indicator prompt you to do so. Observe the following rules when calibrating your compass:

1. DO NOT calibrate your compass where there is magnetic interference, such as interference by magnetite, parking structures, or steel reinforcements underground.
2. DO NOT carry ferromagnetic materials with you during calibration such as cellular phones.
3. The DJI Pilot app will prompt you to resolve the compass issue if the compass is affected by strong interference after calibration is complete. Follow the prompted instructions to resolve the compass issue.

### Propulsion Systems

#### **WARNING**

To avoid serious injury to yourself or others, which may be caused by the rotating propellers and motors, observe the following rules:

#### Propellers

1. DO NOT use aged, chipped, or broken propellers.
2. Always power off the aircraft before touching the propellers.
3. Be aware of the sharp edges of the propellers when mounting or removing the propellers. Wear gloves or take other protective measures when touching the propellers.

4. Ensure the propellers are securely mounted to prevent them from falling off the motors.
5. DO NOT turn on the motors when propellers are mounted and there are other people or animals in the immediate vicinity.
6. Using third-party propellers may compromise the aerodynamics of the aircraft. For a better and safer flight experience, we recommend you to use original DJI propellers only.
7. Wipe the propellers to make them dry before each flight where the surrounding temperature is around 0°C (32°F) to avoid the propellers from having frosted.

#### Motors

1. Ensure the motors are securely mounted and rotating smoothly.
2. DO NOT attempt to modify the structure of the motors.
3. DO NOT touch or let your hands or body come in contact with the motors after flight as they may be hot.

#### CAUTION

To avoid possible serious injury and property damage, observe the following rules:

1. DO NOT block any of the ventilation holes on the motors.
2. DO NOT block any of the ventilation holes on the frame arm of the aircraft.

#### NOTICE

#### Motors

1. Keep the motors free of dust.
2. If a motor is stuck and unable to rotate freely, execute the CSC (Combination Stick Command) to stop the motors immediately.

#### DJI Pilot App

#### NOTICE

1. Be sure to fully charge your tablet or mobile device before launching the app. CRYSTALSKY™ is recommended for a better experience.
2. If you are using a phone as your mobile display device, be sure to continue flying safely when the phone receives an incoming call. DO NOT accept phone calls during flight.
3. Mobile cellular data is required when using the DJI Pilot app. Please contact your wireless carrier for data charges.
4. Read all prompted safety tips, warning messages, and disclaimers carefully. Be familiar with the related regulations in your area. You are solely responsible for being aware of all relevant regulations and flying in a way that is compliant.
  - a. Read and understand the warning messages before using the Auto-take off and Auto-land feature.
  - b. Read and understand the warning messages before resetting your Home Point.
  - c. Read and understand the warning messages and disclaimer before setting the altitude beyond the regulatory limit.
  - d. Read and understand the warning messages and disclaimer before switching between the flights modes.
5. Land your aircraft immediately at a safe location if there is an alert shown on the app.
6. Examine and check all warning messages on the checklist displayed in the app prior to each flight.
7. Use DJI ASSISTANT™ 2 for Matrice to practice your flight skills if you have never operated an aircraft or if you do not feel comfortable operating the aircraft.
8. Cache the map data of the area where you intend to fly the aircraft by connecting to the Internet before each flight.
9. The app is designed to assist your operation. Please use your sound discretion and DO NOT rely on the app to control your aircraft.
10. Your use of the app is subject to the DJI Pilot app Terms of Use and DJI Privacy Policy. Please read them carefully in the app.

#### Firmware

#### WARNING

To avoid serious injury to children and animals, observe the

following rule:

Keep children and animals at a safe distance during any firmware upgrade, system calibration, and parameter setting procedures.

#### NOTICE

1. For safety, always update the firmware to the latest version when an upgrade notification is shown in the DJI Pilot app.
2. When new firmware upgrades are available, you will be notified through notifications. Please carefully read and understand the information shown. If you dismiss the update, the firmware will stay at the current version.
3. Be sure to update the remote controller's firmware to the latest version after you update the aircraft's firmware.
4. The remote controller may become unlinked from the aircraft after updating.
5. Be sure to check all connections and remove the propellers from the motors before performing the firmware update.

#### Camera (Optional)

#### WARNING

To avoid possible serious injury and property damage, observe the following rule:

DO NOT block any ventilation holes on the camera as the heat generated may hurt you and damage the device.

#### NOTICE

1. Check camera settings before use to make sure you can adjust them to fit your needs.
2. Test the camera by shooting a few test images and check that it is operating correctly before shooting important pictures or videos.
3. DO NOT remove the microSD card from the aircraft or from the gimbal camera when it is powered on. Please use officially recommended microSD cards.
4. Be sure to power off the Intelligent Flight Battery correctly and DO NOT remove the battery when the aircraft is powering on, otherwise your camera parameters will NOT be saved and any recorded videos may be damaged.
5. Regardless of the reason, DJI will not be responsible for any failure of an image or video to be recorded or having been recorded in a way that is not machine readable.

#### Gimbal (Optional)

#### NOTICE

1. Precision elements in the gimbal may be damaged in a collision or impact, which may cause the gimbal to function abnormally.
2. DO NOT apply external force to the gimbal after the gimbal is powered on.
3. DO NOT add any payloads to the gimbal, as this may cause the gimbal to function abnormally or even lead to motor damage.
4. The gimbal and gimbal connector are very delicate. Handle with care and DO NOT touch the gimbal connector, as any damage will cause it to function abnormally.
5. Hold the gimbal firmly when detaching or reattaching it, so it does not drop.
6. When use single upward gimbal and dual downward gimbals, ensure to strictly follow the instruction on the User Manual, mounting compatible gimbal cameras correctly, or the image transmission may fail.

## Product Care

### Storage and Transportation

#### WARNING

To avoid serious injury to children and animals, observe the following rule:

Small parts, such as cables and straps, are dangerous if swallowed. Keep all parts out of reach of children and animals.

**NOTICE**

1. Store the Intelligent Flight Battery and remote controller in a cool, dry place away from direct sunlight to ensure the built-in LiPo battery does NOT overheat. Recommended storage temperature: between 71° and 86° F (22° and 30° C) for storage periods of more than three months. Never store in environments outside the temperature range of 14° to 104° F (-10° to 40° C).
2. DO NOT allow the camera to come into contact with, or become immersed in, water or other liquids. If it gets wet, wipe dry with a soft, absorbent cloth. Turning on an aircraft that has fallen into water may cause permanent component damage. DO NOT use substances containing alcohol, benzene, thinners or other flammable substances to clean or maintain the camera. DO NOT store the camera in humid or dusty areas.
3. Detach the gimbal from the aircraft when storing for a long period of time or transporting over long distances.
4. DO NOT connect this product to any USB interface that is older than version 2.0. DO NOT connect this product to any "power USB" or similar devices.
5. The D-RTK™ antenna must be unfolded to the original place during transportation, or it will be damaged.

**Maintenance and Upkeep****NOTICE**

1. Please contact DJI recommended service centers for product inspection or repair after any crash or violent impact. Operating damaged aircraft is very dangerous and may cause bodily injury or property damage.
2. Charge or discharge the battery to 50% ~ 65% if NOT intended to be used for 10 days or more. Fully charge and discharge the battery at least once every three months to maintain battery health.
3. It is recommended to schedule a maintenance service every 50 hours of flight time for flight safety and reliability.
4. Regularly check the Battery Level Indicators to see the current battery level and overall battery life. The battery is rated for 200 cycles. It is not recommended to continue use afterward. Refer to the Intelligent Flight Battery Safety Guidelines for more information about the safe use and maintenance of the battery.

**Flight Condition Requirements****Weather Conditions and Surrounding Environment****⚠ WARNING**

The aircraft is designed to operate in good to moderate weather conditions. To avoid collision, serious injury and property damage, observe the following rules:

1. DO NOT use the aircraft in severe weather conditions. These include wind speeds exceeding 12 m/s, snow, rain, smog, heavy wind, hail, lightning, tornadoes or hurricanes.
2. Keep the aircraft at least 30 feet (10 meters) away from obstacles, people, animals, buildings, public infrastructure, trees, and bodies of water when in flight. Stay even further away from the above objects as your altitude increases.
3. Be EXTRA cautious when operating the aircraft indoors. Some features of the aircraft, especially the stabilization feature, may be impacted.
4. Be sure to enable the Vision System when flying indoors. Note that the Vision System may NOT work properly when it is flying over water, over surfaces without a clear pattern, or in a dim environment.

**NOTICE**

1. Aircraft and battery performance is subject to environmental factors such as air density and temperature. DO NOT operate the aircraft when the temperature is outside the range of -4° to 122° F (-20° to 50° C).
2. DO NOT use the aircraft near accidents, fire, explosions, floods, tsunamis, avalanches, landslides, earthquakes, dust, or sandstorms.

**Interference with Communications****NOTICE**

1. Fly in open areas. Tall buildings or steel structures may affect the accuracy of the on-board compass and block the GPS signal.
2. Avoid interference between the remote controller and other wireless equipment. Make sure to turn off the Wi-Fi on your mobile device.
3. Be extremely alert when fly near areas with magnetic or radio interference and M210 RTK V2 is recommended in such environment. These include but are NOT limited to: high voltage lines, large scale power transmission stations or mobile base stations and broadcasting towers. Failing to do so may compromise the transmission quality of this product or cause remote controller and video transmission errors which may affect flight orientation and location accuracy. The aircraft may behave abnormally or go out of control in areas with too much interference.

**Operating the Aircraft Responsibly****⚠ WARNING**

To avoid serious injury and property damage, observe the following rules:

1. Make sure you are NOT drunk, or under the influence of drugs, anesthesia, or suffering from dizziness, fatigue, nausea or any other conditions, whether physical or mental, that could impair your ability to operate the aircraft safely.
2. Pulling the left stick to the bottom inside corner and pressing the RTH button at the same time will stop the motor when the aircraft is airborne. The landing function of the aircraft will not be triggered. DO NOT perform the aforementioned combination command unless in an emergency situation.
3. Upon landing, power off the aircraft first, then switch off the remote controller.
4. DO NOT drop, launch, fire or otherwise project any dangerous payloads on or at any buildings, persons or animals, or which could cause personal injury or property damage.
5. DO NOT use the aircraft that has been crashed or accidently hit, or the aircraft that is not in good condition.

**NOTICE**

1. Make sure you have been sufficiently trained and are fully aware of any contingency plans before accidents happen.
2. Make sure you have a flight plan and never fly the aircraft recklessly.
3. Respect the privacy of others when using the camera. Make sure you comply with local privacy laws, regulations, and moral standards.
4. DO NOT use this product for any reason other than general personal use. DO NOT use it for any illegal or inappropriate purpose (such as spying, military operations, or unauthorized investigations).
5. DO NOT use this product to defame, abuse, harass, stalk, threaten or otherwise violate the legal rights (such as the right of privacy and publicity) of others.
6. DO NOT trespass into private property of others.

**Flight Modes, Functions and Warnings****Flight Modes****⚠ WARNING**

To avoid serious injury and property damage, observe the following rule:

DO NOT switch from P-mode to either A-mode or S-mode unless you are sufficiently familiar with the aircraft's behavior for each flight mode, since disabling GPS may result in being unable to land the aircraft safely. The aircraft will enter A-mode in the following two instances:

1. Passive: When there is weak GPS signal or when the compass experiences interference where the Vision System is unavailable.

## 2. Active: Users toggle the flight mode switch to A-mode.

In A-mode, the Vision System is disabled. Therefore, the aircraft cannot position or auto-brake in this mode and is easily affected by its surroundings, which may result in horizontal shifting. Use the remote controller to position the aircraft.

Maneuvering the aircraft in A-mode can be difficult. Before switching the aircraft into A-mode, make sure you are comfortable flying in this mode. DO NOT fly the aircraft too far away as you might lose control and cause a potential hazard.

Avoid flying in areas where GPS signal is weak, or in confined spaces. The aircraft will otherwise be forced to enter A-mode, leading to potential flight hazards, please land it in a safe place as soon as possible.

### NOTICE

P-mode or S-mode is preferred for most flight scenarios. Users can switch to A-mode if P-mode or S-mode is unavailable. When flying in A-mode, take EXTRA precautions because some features are NOT available in A-mode. When flying indoors, the aircraft cannot perform precision hovering when flying above the surfaces that do not have a clear pattern. Refer to the "Vision System and Infrared Sensing System" section for complete indoor flying criteria.

- P-mode (Positioning):** P-mode works best when the GPS signal is strong. The aircraft utilizes the GPS and Vision System to automatically stabilize itself.
- S-mode (Sports):** S-mode is identical to P-mode in terms of flight controller settings, except that the handling gain values of the aircraft are adjusted in order to enhance the maneuverability of the aircraft. The maximum flight speed of the aircraft is increased in this mode.
- A-mode (Attitude):** When neither the GPS nor the Vision System is available, the aircraft will only use its barometer for positioning to control the attitude.

## Failsafe and Return to Home

### NOTICE

- The Return to Home feature will NOT work if the GPS signal is insufficient (GPS signal less than three bars) or if GPS is not active.
- Press the RTH (Return to Home) Button on the remote controller to initiate the Return to Home process instead of turning off the remote controller.
- Tall buildings may adversely affect the Failsafe function. Please adjust the aircraft location, altitude and speed while returning home to avoid obstacles. Aircraft will stop ascending and immediately return to the Home Point if you move the left stick if the aircraft reaches 65 feet (20 meters) altitudes or beyond during Failsafe.
- Make sure to operate the aircraft within the transmission range of the remote controller.
- Only use the Failsafe and Return to Home functions in case of emergency. Such functions may be affected by the weather, the environment, or any nearby magnetic fields.
- The aircraft cannot avoid obstacles during the Failsafe RTH when lighting condition is not ideal. Therefore, it is important to set an appropriate Failsafe altitude before each flight.
- If the battery life so allows, the aircraft may first return to the last position where it had connection with the remote controller during the Failsafe RTH. As a result, you may observe the aircraft first flying away from you, then returning to the home point.

## Low Battery

### NOTICE

- When the Critical Battery Level Warning activates and the aircraft is descending automatically, you may push the throttle up to maintain the aircraft's altitude and navigate it to a more appropriate location for landing.
- When battery warnings are triggered, promptly bring the aircraft back to the Home Point or land to avoid losing power during flight and causing damage to the aircraft, property, animals, and people.

## D-RTK (For M210 RTK V2)

### NOTICE

- Only use genuine DJI parts or parts certified by DJI. Unauthorized parts or parts from non-DJI-certified manufacturers may cause the system to malfunction and compromise safety.
- It is recommended to operate in an open environment free from radio interference. The antennas should be kept at the same height and SHOULD NOT obstruct each other when used.
- DO NOT bend or fold the antenna cable excessively.

## Vision System and Infrared Sensing System

### NOTICE

- The Vision System cannot work properly over surfaces that do NOT have clear pattern variations. The Vision System is only effective when the aircraft is at altitudes of 0.5 to 10 meters.
- The Vision System may NOT function properly when the aircraft is flying over water.
- Keep your pets away from the aircraft when the Vision System is activated, as the sonar sensors emit a high frequency sound that is only audible to some pets.
- Operate the aircraft cautiously when in any of the following situations:
  - Flying over monochrome surfaces (e.g., pure black, pure white, pure red, pure green).
  - Flying over highly reflective surfaces.
  - Flying at high speeds (over 14m/s at 2 meters or over 5m/s at 1 meter).
  - Flying over water or transparent surfaces.
  - Flying over moving surfaces or objects.
  - Flying in an area where the lighting changes frequently or drastically.
  - Flying over extremely dark (< 15 lux) or bright (> 10,000 lux) surfaces.
  - Flying over surfaces that can absorb sound waves (e.g., thick carpet).
  - Flying over surfaces without clear patterns or texture.
  - Flying over surfaces with identical repeating patterns or textures (e.g. tiles with same design).
  - Flying over inclined surfaces that will deflect sound waves away from the aircraft.
    - Tiny obstacles (with less infrared reflection energy).
- In the event of loss of the remote controller's signal and the GPS signal is weak, if the aircraft cannot detect the Home Point, the aircraft will hover for 8 seconds and then auto-land if it is in "P" mode.
- Vision System calibration is required if the aircraft suffers from crashing. Calibrate the Vision System if the DJI Pilot app prompts you to do so.
- Please be mindful of blind spots (grey) of the Vision System and Infrared Sensing System.

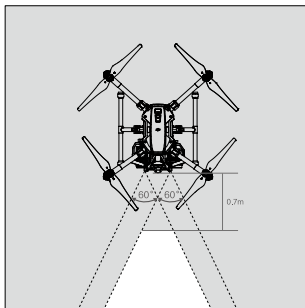

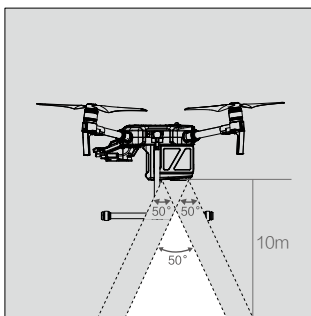
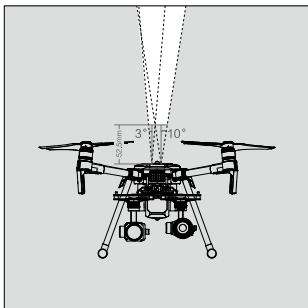

Downward vision system is only used for positioning.

- DO NOT use other ultrasonic devices with frequency of 40 KHz or more/less when Vision System is in operation. Keep the sensors clean and at all times. DO NOT temper with the sensors.
- Due to inertia, the aircraft must be controlled carefully to ensure that it can brake within a safe distance to the obstacle. Therefore, the aircraft must fly at no more than 33 mph (54 kph) with an altitude angle no larger than 25°.

## Regulations & Flight Restrictions

### Regulations

#### **WARNING**

To avoid serious injury and property damage, observe the following rules:

- DO NOT operate in the vicinity of manned aircraft, regardless of altitude. (Land immediately if necessary)
- DO NOT fly the aircraft in densely populated areas, including cities, sporting events, exhibitions, performances, etc.
- DO NOT fly the aircraft above the authorized altitude. Remain well clear of and DO NOT interfere with manned aircraft operations. Be aware of and avoid other aircraft and obstacles at all times.

#### **CAUTION**

To avoid non-compliant behavior, serious injury and property damage, observe the following rules:

- DO NOT fly the aircraft near or inside no fly zones specified by local laws and regulations. The no fly zone list includes: airports, borders between two sovereign countries or regions, major cities/regions, etc., and is continuously updated. DO NOT fly around sensitive infrastructure or property such as power stations, water treatment facilities, correctional facilities, heavily

traveled roadways, government facilities, military zones, etc.

- DO NOT fly the aircraft above the authorized altitude
- ALWAYS keep your aircraft within visual line of sight (VLOS), and use an observer to assist if needed.
- NEVER use the aircraft to carry illegal or dangerous goods/payloads.

#### **NOTICE**

- Make sure you understand the nature/type of your flight operation (such as for recreation, for public use, or for commercial use) and have obtained corresponding approval and clearance from the related government agencies before flight. Consult with your local regulators for comprehensive definitions and specific requirements. For users operating their aircraft in the United States, please first visit <http://www.knowbeforeyoufly.org/> and take the most appropriate action that suits your circumstances.
- Please note that remote controlled aircraft may be banned from conducting commercial activities in certain countries and regions. Check and follow all local laws and ordinances before flying as those rules may differ from those stated here.
- Respect the privacy of others when using the camera. DO NOT conduct surveillance operations such as image capture or video recording on any person, entity, event, performance, exhibition, and property without authorization or where there is an expectation of privacy, even if the image or video is captured for personal use.
- Please be advised that in certain areas, the recording of images and videos from events, performances, exhibitions, or commercial properties by means of a camera may contravene copyright or other legal rights, even if the image or video was shot for personal use.

### Flight Restrictions

#### **NOTICE**

DJI always stresses safety during flight, and has therefore developed various aids to help users comply with local rules and regulations while flying. We strongly recommend that you update the firmware to the latest version to ensure the following features are fully updated:

### GEO Zones

- All GEO Zones are listed on the DJI official website at <http://www.dji.com/flysafely>. GEO Zones are divided into different categories and include but are not limited to locations such as airports, flying fields where manned aircraft operate at low altitudes, borders between countries, sensitive locations such as power plants, and areas where major events are being held.
- Flight restrictions vary by zone. Depending on the restrictions in a particular zone, warnings may appear in the DJI GO 4 app, takeoff may be forbidden, the flight altitude may be limited, or the aircraft may take action automatically such as landing automatically.
- Functions related to flying actions will be affected to some extent when the aircraft is near or inside a GEO Zone. These effects include but are not limited to: the aircraft may slow down, it may not be possible to create a flight task, and a flight task in progress may be interrupted.
- Operating with the GEO Zones restrictions does not guarantee your compliance with all applicable laws, regulations, and temporary flight restrictions. Consult with your lawyer or local authorities to ensure your compliance.

### Altitude Limit

- Fly NO higher than 120 meters (400 feet)\* above ground level and stay away from any surrounding obstacles.
- If you intend to fly above the default altitude limit, you are required to accept the prompted disclaimer to enable the new altitude limit.

\* The flight altitude restriction varies in different nations. DO NOT fly above the maximum altitudes set forth in your local laws and regulations.

## 安全概要

### 1. 环境

- 在远离人群和建筑物的开阔场地飞行。
- 在 -20 至 50°C，建议于天气良好（非下雨，刮风，或极端天气）的环境中飞行。
- 在合法区域飞行，详见第 6 条。
- 室内飞行时请特别小心，部分功能可能无法使用。
- 飞行器仅能承受 12 米 / 秒以下风速，当风速大于等于 12 米 / 秒时，请勿飞行。

### 2. 检查

- 确保各设备的电量充足。
- 确保螺旋桨无破损并且安装牢固。
- 确保飞行器电机清洁无损。
- 确保相机镜头清洁完好。
- 根据 DJI Pilot App 提示进行飞行前检查并校准指南针。
- 切勿自行对飞行器的零配件进行改装。务必严格按照官方要求安装符合规格的外接设备，并确保安装后飞行器重量不超过 6.14kg。外接设备的安装位置务必合理，确保飞行器重心平稳。

### 3. IP43 防护等级

M200 V2 系列飞行器配合专用电池（TB55）使用，在受控实验室条件下测试，可达到 IEC60529 标准下 IP43 防护等级。防护等级并非永久有效，可能会因长期使用导致磨损而下降。

- 请勿在雨量大于 10mm/ 天的情况下飞行；
- 请勿在雨中折叠机臂；
- 雨中使用时，请确保机身平面与地平面最大倾角不超过  $\pm 30^\circ$  ；
- 飞行前，请确认电池接口、电池仓接口、电池表面、电池仓表面干燥无水，再将电池插入机身；
- 请确保电池接口及电池表面干燥无水，再对电池进行充电；
- 请将机身表面擦拭干净，确保无水滴后，再放入包装；
- 由于浸入液体而导致的损坏不在保修范围之内。

以下几种情况不具备 IP43 防护等级：

- 机臂呈折叠状态；
- 机身倒置；
- 未使用 M200 V2 系列专用 TB55 电池；
- 接口保护盖未安装到位；
- 使用外置 GPS；
- 上盖防水胶套松动；
- SD 卡槽盖子未完全闭合；
- 机身出现其他可能的破损，如外壳开裂、防水胶失效等；

### 4. 操作

- 请正确关闭飞行器电源，开机状态下切勿直接取出电池。
- 切勿靠近工作转动中的螺旋桨和电机。
- 在视距内飞行（VLOS）。
- 空中停止电机方式：向内拨左摇杆的同时按下返航按键。



使用 DJI™ MATRICE™ 200 V2 系列飞行器具有一定的安全风险，不适合未满 18 岁的人士使用。安全概要仅包含部分的飞行安全知识，请务必仔细阅读本《免责声明和安全操作指引》和《用户手册》的全部内容。

空中停止电机将会导致飞行器坠毁。仅当飞行器在空中检测到严重故障时，才可执行以上动作以紧急停机。

- 飞行过程中请勿拨打电话、发送短信，或使用其他可能干扰您操作飞行器的移动设备功能。切勿在神志受到酒精或药物的影响下操作飞行器。
- 飞行器依靠视觉定位飞行时注意避开水面或雪地等镜面反射区域。
- 低电量警示时请尽快返航。
- 在失控返航过程中，若光照条件欠佳时，飞行器将无法自主躲避障碍物，如果遥控信号正常，可通过遥控器控制飞行航向。
- 降落前先关闭飞行器再关闭遥控器，以免造成遥控器信号丢失，启动返航模式。
- 请全程保持对飞行器的控制，切勿完全依赖视觉系统和红外感知系统及 DJI Pilot App 提供的信息。在特定飞行模式下或特定飞行环境中，视觉系统和红外感知系统将无法正常工作，主动刹车等功能将不可用。请依靠肉眼观察，合理判断飞行状况，及时躲避障碍物，并根据飞行环境设置相应飞行及返航高度。
- 降落保护功能旨在帮助用户减少误操作，以优化用户操控体验。但是在特定飞行环境中（如光线不好），视觉系统可能无法正常工作，且地表检测存在一定的误检概率，因此，切勿完全依赖系统功能，请务必全程保持对飞行器的控制并对飞行安全负责。
- M210 V2/M210 RTK V2 飞行器的尾部对外电源接口（XT30）最大可提供 4A 电流。若超功率使用，可能会影响飞行性能。

### 5. 保养

- 请在每一次飞行前检查并及时更换变形或破损的螺旋桨。
- 飞行器与智能飞行电池适合在 22°C 至 30°C 的环境中长期存放。
- 智能飞行电池保养事宜详见《智能飞行电池安全使用指引》。

### 6. 限飞与当地法规

- 严禁在限飞区域中飞行。浏览该地址 <http://flysafe.dji.com/> 以获取 DJI 建议的限飞区域列表。
- 控制飞行高度在 120 米以下\*，飞行时需严格遵守当地法律法规。

\* 各国/地区的限飞高度有所不同，请联系当地的航空管理部门了解实际限高。

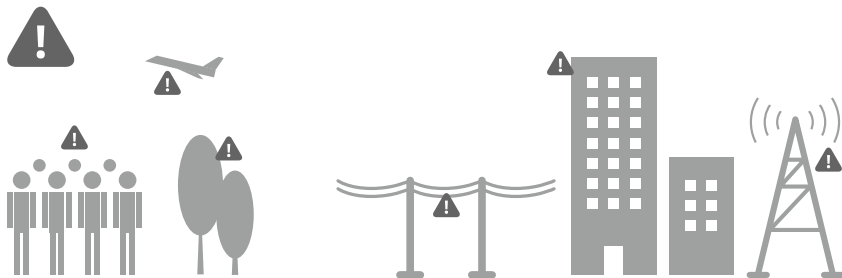

飞行时请远离人群、树木和机场。

无线电发射塔、高压线、变电站、高大建筑物以及具有磁性的大块金属可能会对遥控器信号及指南针产生干扰，推荐使用 M210 RTK V2，飞行时务必注意安全。



下雨、大雾、下雪、雷电、大风（风速每秒 12 米及以上）等天气请勿飞行。

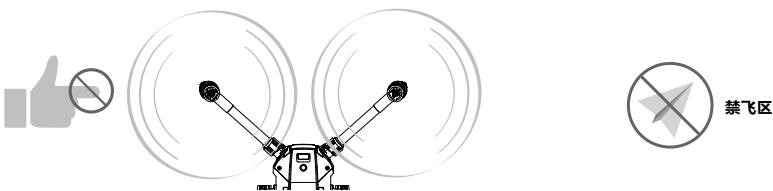

切勿接触工作旋转中的螺旋桨，否则可能受到严重人身财产损害。

详情请访问以下网址：  
<https://flysafe.dji.com>

## 词汇表

本产品使用以下词条对因操作不当可能带来的潜在危险分级加以说明。

**[注意]** 注意：如果不遵循说明进行操作，可能会导致财产损失和轻微伤害。

**[小心]** 小心：如果不遵循说明进行操作，可能会导致财产损失和较严重伤害。

**[警告]** 警告：如果不遵循说明进行操作，可能会导致财产损失、重大事故和严重伤害。

**[警告]** 通过阅读整个用户手册，熟悉产品的功能之后再进行操作。如果没有正确操作本产品可能会对自身或他人造成严重伤害，或者导致产品损坏和财产损失。本产品较为复杂，需要经过一段时间熟悉后才能安全使用，并且需要具备一些基本常识后才能进行操作。如果没有强烈的安全意识，不恰当的操作可能会导致产品损坏和财产损失，甚至对自身或他人造成严重伤害。本产品不适合儿童使用。切勿使用非 DJI 提供或建议的部件，必须严格遵守 DJI 的指引安装和使用产品。本指引文档包含安全、操作和维护等说明。在进行组装、设置和使用之前务必仔细阅读用户手册中的所有说明和警告。



## 飞行前检查列表

1. 仅使用 DJI 正品部件并保证所有部件工作状态良好。
2. 确保遥控器、智能飞行电池以及移动设备电量充足。
3. 确保无任何异物粘附于相机镜头上并且已将存储卡插入飞行器或云台相机（使用 Zenmuse XT/XT2/Z30 时）。确保云台能够无阻碍地活动。
4. 确保所有螺旋桨和桨座皆无破损、老化，并正确安装至电机上，且电机能够正常启动。
5. 根据 DJI Pilot App 及飞行器提示进行指南针校准。
6. 确保固件以及 DJI Pilot App 已经更新至最新版本。
7. 确保飞行场所处于飞行限制区域之外，且飞行场所适合进行飞行。
8. 用户应确保自己不在酒精、药物影响下操控飞行器。
9. 熟悉了解每种飞行模式。熟悉失控返航模式下飞行器的行为。
10. 用户应自行了解当地有关飞行器的法律法规。如有必要，用户需自行向有关部门申请授权使用飞行器。
11. 当使用视觉定位时，避开在纹理重复度很高的物体表面上空飞行。更多关于使用视觉定位的信息，请参考“视觉系统与红外感知系统”一节。
12. 确保 DJI Pilot App 已运行以辅助飞行。如在飞行时未运行 DJI Pilot App，在特定情况下（包括飞行器丢失）DJI 将无法向您提供售后支持或承担相应责任。
13. 若用户自行挂载负载于飞行器，起飞前请对飞行器悬停性能进行测试，确保负载未超过正常起飞重量。飞行器的最大起飞重量为 6.14Kg。

## 免责声明与警告

本产品并非玩具，不适合未满 18 岁的人士使用。请勿让儿童接触飞行器，在有儿童出现的场景操作时请务必特别小心注意。使用本产品之前，请仔细阅读本产品。本声明对安全使用本产品以及您的合法权益有着重要影响。

本产品是一款多旋翼飞行器，在电源正常工作及各部件未损坏的情况下将提供轻松自如的飞行体验。访问 <http://www.dji.com> 获取最新说明和警告。DJI 保留更新本免责声明的权利。最新的免责声明，请以 [www.dji.com](http://www.dji.com) 官网上及您邮件接收的版本为准。

务必在使用产品之前仔细阅读本文档，了解您的合法权益、责任和安全说明；否则，可能带来财产损失、安全事故和人身安全隐患。一旦使用本产品，即视为您已理解、认可和接受本声明全部条款和内容。使用者承诺对自己的行为及因此而产生的所有后果负责。使用者承诺仅出于正当目的使用本产品，并且同意本条款及 DJI 可能制定的任何相关政策或者准则。您了解并同意，在无 DJI Pilot App 飞行记录的情况下，DJI 可能无法分析您的产品损坏或事故原因，并无向您提供 DJI 售后服务。

在法律允许的最大范围内，在任何情况下，DJI 均不对任何间接性、后果性、惩罚性、偶然性、特殊性或惩罚性的损害，包括您购买、使用或不能使用本产品而遭受的损失，承担责任（即使 DJI 已被告知该等损失的可能性亦然）。

某些国家的法律可能会禁止免除担保类条款，因此您在不同的国家的相关权利可能会有所不同。

在遵从法律法规的情况下，DJI 享有对上条款的最终解释权。DJI 有权在不事先通知的情况下，对本条款进行更新，改版或终止。

## 使用前须知

为了能让您更安全使用本产品，DJI 为用户提供了以下文档资料：

1. 《物品清单》
2. 《免责声明和安全操作指引》
3. 《智能飞行电池安全使用指引》
4. 《快速入门指南》
5. 《用户手册》

建议用户首先按照《物品清单》核对文档资料、物品是否齐全。然后仔细阅读本文档，再观看教学视频、使用《快速入门指南》了解使用过程，飞行前务必仔细阅读《智能飞行电池安全使用指引》和《用户手册》。请确保使用本产品前，您已熟悉本产品各部件的功能，并且了解有关飞行限制的信息，了解紧急返航的过程及与当地飞行有关的法律及相关政策。如果您在使用本产品时有任何疑问，请联系 DJI 或者 DJI 的授权经销商。

## 部件使用须知

### 原厂配件

#### ⚠警告

为避免可能的伤害和损失，务必遵守以下各项：

1. 使用原厂配件或经过 DJI 认证的配件。使用非原厂配件有可能对飞行器的安全使用造成危险。
2. 飞行器及各部件内部没有任何异物（如：水、油、沙、土等）。
3. 确保飞行器及其各部件，包含但不限于遥控器、指南针、动力系统以及电池皆工作正常。
4. 切勿自行改装飞行器及其相关部件，否则可能影响飞行器性能，甚至引发飞行事故。
5. M200 V2 系列飞行器所适配的配件，包括但不限于上置云台、外置 GPS 模块等，请仅与 M200 V2 系列飞行器搭配使用，勿做其他用途。若因为适配配件与其他非官方推荐的产品搭配使用，造成配件或者飞行器的损坏，用户需自行承担。

### 图传系统

#### ⚠注意

请勿随意采用“自定义”模式，否则可能由于所选频点所受干扰较强，从而导致图传信号卡顿，甚至丢失。

### 遥控器

#### ⚠注意

1. 每次飞行前，确保遥控器电量为满电量状态。
2. 遥控器闲置 5 分钟后将发出报警，闲置超过 6 分钟将自动关机。拨动摇杆可让遥控器恢复为正常工作状态。
3. 使用遥控器上的移动设备支架时，务必压紧避免移动设备滑落。
4. 确保遥控器的移动设备支架安装牢固。
5. 确保遥控器天线展开并调整到合适的位置，以获得最佳的通信效果。
6. 遥控器天线如有损坏将影响使用性能，请及时返修。
7. 如更换遥控器，需要重新对频才能使用。具体对频步骤请参考用户手册。
8. 确保每次先关闭飞行器电源，再关闭遥控器。
9. 请确保每隔二个月对遥控器进行完全充电一次。
10. 使用遥控器 SDI 接口（视频输出口）时，请使用官方指定的线材，避免产生信号干扰，影响飞行器飞行距离。有高速传输需求的用户，请查阅《用户手册》遥控器部件章节，查看官方对 SDI 线缆的要求。

### 指南针

#### ⚠小心

为避免可能的伤害和损失，务必遵守以下各项：

飞行过程中，一旦出现明显的漂移情况（如飞行器无法飞直线），请马上降落。

#### 注意

请依据 DJI Pilot App 或飞行器状态指示灯的提示进行指南针校准。校准注意事项如下：

1. 请勿在强磁场区域或大块金属附近校准，如磁矿、停车场、带有地下钢筋的建筑区域等。
2. 校准时请勿随身携带铁磁物质，如手机等。
3. 指南针校准成功后，将飞行器放回地面时，如果受到磁场干扰，DJI Pilot App 会显示处理方法，请按显示的方法进行相应操作。

## 动力系统

#### 警告

高速旋转的螺旋桨和电机可能给人带来伤害或者损失，务必遵守以下各项：

### 螺旋桨

1. 每次飞行前请务必检查各螺旋桨是否完好。如有老化、破损或变形，请更换后再飞行。
2. 确保在飞行器电源保持关闭状态下才对螺旋桨进行任何操作。
3. 由于桨叶较薄，安装时请小心操作，以防意外划伤。
4. 每次飞行前请检查螺旋桨是否安装正确和紧固。
5. 请勿贴近旋转的螺旋桨和电机（例如用手去接正在降落的飞行器），以免割伤。
6. 请务必使用 DJI 原厂螺旋桨。
7. 当飞行器在 0°C 左右的温度下进行飞行时，请提前使用干布擦拭桨叶，以免桨叶在飞行过程中结霜。

### 电机

1. 确保电机安装牢固且能自由旋转。
2. 请勿自行改装电机物理结构。
3. 电机停止转动后，请勿立刻用手直接接触电机，否则可能造成烫伤。

#### 小心

为避免可能的伤害和损失，务必遵守以下各项：

1. 请勿遮挡电机通风孔。
2. 请勿遮挡飞行器壳体上的通风孔。

#### 注意

### 电机

1. 确保电机内无异物。
2. 若电机无法自由转动，请立刻执行掰杆动作以停止电机转动。

## DJI Pilot App

#### 注意

1. 使用 DJI Pilot App 前请确保移动设备电量为满电量。推荐使用 CrystalSky™ 以获得最佳体验。
2. 当您在手机上使用 DJI Pilot App 时，请将注意力集中在操控飞行器上，切勿在飞行过程中接听来电。
3. 使用 DJI Pilot App 需要使用蜂窝移动数据，请联系您的移动设备数据提供商获取最新的数据流量资费标准。
4. 在使用 DJI Pilot App 期间，仔细阅读所有弹出的安全提示、警示信息以及免责声明。务必了解当地的相关法律法规。您将对所有违反当地法律法规的飞行行为负责。
  - a. 阅读并理解在重设返航点时弹出的警示信息。
  - b. 阅读并理解在设定超过高度限定范围时弹出的警示信息以及免责声明。

- c. 阅读并理解在切换飞行模式时弹出的警示信息以及免责声明。
5. 当 DJI Pilot App 提示用户需降落飞行器时，务必及时将飞行器降落至安全地点。
6. 每次飞行前，务必根据 DJI Pilot App 提供的飞行前检查列表进行各项检查。
7. 如果您从未操作过同类飞行器，则推荐 DJI ASSISTANT™ 2 for Matrice 自带的模拟器练习飞行器操控技巧。
8. 地图界面中使用的地图需从互联网下载。使用该功能前，建议将移动设备接入互联网以下载离线地图。
9. DJI Pilot App 主要用于辅助操作，切勿完全依赖于 App，同时请开启设备声音。
10. 使用 DJI Pilot App 前，您须同意 DJI Pilot App 使用条款及 DJI 隐私政策。该使用条款及隐私政策限制了 DJI 的部分法律责任，请在 App 内仔细阅读。

## 固件

#### 警告

为避免可能的伤害和损失，务必遵守以下各项：  
在固件升级、校准系统以及设定参数时务必使飞行器远离人群或动物。

#### 注意

1. 务必将固件版本更新至最新以保证飞行安全。
2. 当 DJI Pilot App 检测到有新版本的固件时，将会显示提示信息，用户阅读并理解提示信息的全部内容。用户了解并同意后，若选择不升级固件，固件版本将保持原来版本不变。
3. 一旦升级飞行器，务必将遥控器也升级到最新固件。
4. 固件升级完成后，遥控器有可能与飞行器连接断开。
5. 升级固件前确保螺旋桨已经被移除。

## 相机（选配）

#### 警告

为避免可能的伤害和损失，务必遵守以下各项：  
确保相机的散热孔无遮挡；否则高温可能导致相机损坏，甚至烫伤您或他人。

#### 注意

1. 在使用相机拍摄前检查相机参数设置，确保参数正确。
2. 在使用本设备拍摄重要影像时，请在实际拍摄之前进行数次测试拍摄，以确保设备处于正常的工作状态。
3. 先关闭飞行器电源，再插拔机身（或云台相机内）的 microSD 卡。请使用标配或官方推荐的 microSD 卡。
4. 请正确关闭飞行器电源，开机状态下切勿直接取出电池。否则相机的参数将不能保存，且正在录制的视频会损坏。
5. DJI 对无法获取视频和相片造成的损失不承担任何责任，比如 SD 卡损坏、SD 卡内素材丢失。

## 云台（选配）

#### 注意

1. 云台含有精密部件，若受到碰撞或损伤，精密部件会损坏，可能会导致云台性能下降。请爱护相机云台免受物理损伤。
2. 云台工作时切勿对其施加外力。
3. 请勿在相机云台上增加任何物体，否则可能会影响云台性能，甚至烧毁电机。
4. 云台与飞行器之间的连接件以及减震球属于易损部件，务必小心处置。
5. 在移除与安装相机云台时，务必用手握住相机云台。

6. 当使用双云台或上云台系统时，请按照《用户手册》里的说明安装云台相机到合适的云台接口。安装错误将无图传信号。

## 产品保养

### 存储与运输

#### ⚠警告

为避免可能的伤害和损失，务必遵守以下各项：

由于线材和小零件可能会对儿童造成危险，所以务必让儿童远离飞行器的部件。

#### 注意

1. 将智能飞行电池存放于干燥通风处，减少阳光直射以防止电池过热。若需存放超过三个月，则推荐的存放温度区间为 22℃ 至 30℃。切勿将电池存放于温度高于 40℃ 或低于 -10℃ 的环境下。
2. 切勿让相机接触到液体或浸入水中。若相机入水，请及时用松软干布擦拭。切勿在飞行器落水后立刻开启电源，否则将会对飞行器造成永久损坏。切勿使用含酒精等易挥发成分的液体清洁相机镜头。切勿将相机存放于潮湿的场所。
3. 若需要长期存放或长途运输飞行器及相机，则需要将相机从飞行器上取下，否则可能导致减震球损坏。
4. 切勿使用不符合 USB 2.0 规格的数据连接线。
5. 如需运输飞行器，请确保 M210 RTK V2 于运输前已将飞行器上方 D-RTK™ 天线收回原位。天线不处于展开状态，否则可能造成运输过程中天线损坏。

### 维护

#### 注意

1. 检查飞行器的各个部件是否曾经受到强烈撞击。如有疑问，请联系 DJI 售后服务获得技术支持。
2. 超过 10 天不使用电池，请将电池充电或放电至 50%~65% 电量存放，可延长电池的使用寿命。每隔 3 个月左右重新充放电一次可以更好地保持电池活性。
3. 对于 Matrice 飞行器的用户，建议每经过 50 小时飞行时长后对飞行进行一次保养。具体保养内容请参考对应的保养手册。
4. 定期检查智能飞行电池电量。当电池循环使用超过 200 次，请更换新电池否则可能会影响飞行安全。智能飞行电池保养事宜详见《智能飞行电池安全使用指引》。

## 飞行条件要求

### 天气以及环境要求

#### ⚠警告

请在天气情况以及环境条件良好的情况下进行飞行。为避免可能的伤害和损失，务必遵守以下各项：

1. 恶劣天气下请勿飞行，如大风（风速 12 米 / 秒及以上）、下雪、下雨、有雾天气等。
2. 飞行时，请保持在视线范围内控制，使飞行器时刻与障碍物、人群、水面等物体保持至少 10 米以上的距离。
3. 在室内操作飞行器时需格外注意。由于 GPS 系统、视觉系统及红外感知系统在室内可能无法正常工作，飞行器的飞行稳定将会受到较大影响，可能危及人身或财产安全。
4. 在室内飞行时，确保视觉系统已经开启并工作正常。请注意，视觉系统在由于视觉系统容易受光照强度，物体表面纹理情况的影响，在水面，或纹理重复度很高的物体表面等场景下请谨慎使用视觉系统。

#### 注意

1. 智能飞行电池性能会受到空气密度以及环境温度的影响。不推荐在低于 -20℃ 或高于 50℃ 的环境下使用飞行器。
2. 在遭遇火灾、爆炸、雷击、暴风、龙卷风、暴雨、洪水、地震、沙尘等灾害时不得使用飞行器。

### 无线通信需求

#### 注意

1. 确保在开阔空旷处操控飞行器。高大的钢筋建筑物、山体、岩石、树林有可能对飞行器上的指南针和 GPS 信号造成干扰。
2. 为防止遥控器与其他无线设备相互干扰，务必在关闭其它无线设备后再使用飞行器遥控器。
3. 在电磁干扰源附近飞行时请务必保持谨慎，推荐使用 M210 RTK V2。电磁干扰源附近飞行时请包括但不限于：高压电线、高压输电站、移动电话基站和电视广播信号塔。在上述场所飞行时，飞行器的无线传输性能将有可能受到干扰影响，若干扰源过大，飞行器将无法正常飞行。

### 安全飞行

#### ⚠警告

为避免可能的伤害和损失，务必遵守以下各项：

1. 用户不得在饮酒、吸毒、药物麻醉、头晕、乏力、恶心等其他身体状态不佳或精神状况不佳的情况下操控本产品。
2. 除非发生特殊情况（如飞行器在空中检测到严重故障时），禁止在飞行途中同时向内拨动左摇杆并按下返航按键。
3. 降落后务必先关闭飞行器然后关闭遥控器。
4. 禁止使用本产品向建筑物、人群或动物投掷、发射任何危险物体。
5. 用户须立即停止使用发生事故（例如碰撞或倾覆等）或飞行状况异常的飞行器。在由 DJI 或其推荐维修中心进行维修前，用户不得继续使用该飞行器。

#### 注意

1. 用户应确保已经对飞行器有足够程度的了解，并清楚所有的紧急返航措施。
2. 每次飞行前，用户应当准备好飞行计划。请勿鲁莽、即兴、随意操控本产品。
3. 在使用本产品的相机拍摄前，请务必尊重他人隐私权。确保在使用飞行器的相机前，用户已清楚并理解当地有关隐私的法律法规。
4. 禁止使用本产品进行任何违法及不当行为（包括但不限于间谍、军事行动以及非法调查工作）。
5. 禁止使用本产品进行任何违反他人隐私权的行为。
6. 禁止使用本产品侵犯他人物权。

## 飞行模式和警示

### 飞行模式

#### ⚠警告

为避免可能的伤害和损失，务必遵守以下各项：

务必在您熟悉飞行器的特性和各种飞行模式之后，才能进行 P 模式切换到 A 模式或者 S 模式的操作。不使用 GPS 可能会使飞行器降落存在安全隐患。

以下两种情况飞行器将进入 A 模式：

1. 被动方式：GPS 卫星信号差或者指南针受干扰，并且不满足视觉定位工作条件。
  2. 主动方式：用户将遥控器飞行模式档位切到 A 位置。
- A 模式下，飞行器容易受外界干扰，从而在水平方向会产生飘移；并且视觉系统将无法使用。因此，该模式下飞行器自身

无法实现定点悬停以及自主刹车，需要用手动操控遥控器才能实现飞行器悬停。

此模式下飞行器的操控难度将大大增加，如需使用该模式，务必熟悉该模式下飞行器的行为并且能够熟练操控飞行器，使用时切勿将飞行器飞出较远距离，以免因为距离过远，丧失对飞行器姿态的判断从而造成风险。一旦被动进入该模式，则应当尽快降落到安全位置以避免发生事故。同时应当尽量避免在 GPS 卫星信号差以及狭窄空间飞行，以免被动进入 A 模式，导致飞行事故。

#### 注意

尽可能使用 P 模式进行飞行。在无法使用 P 模式时，用户可切换至 A 模式，某些在 P 模式下具备的功能在 A 模式下将无法使用。所以在使用 A 模式时需格外小心。在室内飞行时，飞行器将无法在纹理重复度很高的物体表面上空精确悬停。更多关于使用视觉定位的信息，请参考“视觉系统与红外感知系统”一节。

- P 模式（定位）：**使用 GPS 模块和视觉系统以实现精确悬停。飞行器的感度值被适当调低。
- S 模式（运动）：**使用 GPS 模块和视觉系统以实现精确悬停。该模式下飞行器的感度值将适当调高，最大飞行速度将会提升。请特别注意，S 模式下飞行器无法主动刹车和躲避障碍物。请预留至少 50 米的刹车距离以保障飞行安全。
- A 模式（姿态）：**不使用 GPS 模块与视觉系统进行定位，仅提供姿态增稳，若 GPS 卫星信号良好可实现返航，否则，返航功能将不能实现。

#### 自动返航

#### 注意

- 失控返航在 GPS 信号欠佳（GPS 信号强度低于三格）的情况下将失效。
- 长按智能返航按键以启动智能返航，启动智能返航后，飞行器将会返回最近记录的返航点。请勿采用关闭遥控器电源的方式强制启动返航功能。
- 若返航路线上存在高大建筑物会对飞行器返航安全造成影响，因此在使用失控返航功能前需要预先设定合理的返航高度。返航过程中，当飞行器上升至 20 米以后但没达到预设返航高度前，若用户推动油门杆，飞行器将会停止上升并从当前高度返航。
- 确保在遥控器通讯范围内操控飞行器。
- 返航功能会受天气、环境以及地磁等因素影响。
- 在失控返航过程中，若光照条件欠佳（光照小于 15lux 或者光照大于 10,000lux）时，飞行器将不能自主躲避障碍物。切勿依赖视觉系统。请保持对飞行器的监控，必要时建议用户操控遥控器躲避障碍物，或短按遥控器智能返航按键以取消返航。
- 失控返航时，如电量允许，飞行器将首先返回至无线信号中断前的位置点，再直线返回最近记录的返航点。因此，在启动失控返航之后，飞行器有可能向返航点的反方向飞行。

#### 低电量

#### 注意

- 严重低电量报警发出后，飞行器将自行下降。此时，用户仍可以推油门杆拉升飞行高度并控制飞行器航向，使之飞行至合适场所再降落。
- 当低电量报警发出时，务必将飞行器在安全地点降落，以防止飞行器失去动力后对飞行器、人以及动物造成危险。

#### D-RTK（适用于 M210 RTK V2）

#### 注意

- 使用原厂配件或经过 DJI 认证的配件。使用非原厂配件有可能对系统的安全使用造成危险。
- 建议在开阔、不受无线电干扰的环境中使用 D-RTK。使用过程中切勿遮挡 D-RTK 天线，并保持 D-RTK 天空端的天线高度一致。
- 请勿过度弯曲和折叠 D-RTK 天线馈线。

#### 视觉系统与红外感知系统

#### 注意

- 视觉系统无法在没有纹理特征的表面上正常工作，使用视觉系统时，飞行器最高飞行高度为 10 米。在 0.5 米以下快速飞行时，视觉系统可能无法正常工作。
- 视觉系统在水面上可能无法正常工作。因此，当降落功能触发时，飞行器可能无法主动回避下方水域。建议用户对飞行保持全程控制，并根据周围环境进行合理判断，不过度依赖视觉系统。
- 由于超声波传感器会发出人耳无法识别的超声波，该超声波或会引起动物不安，使用时请远离动物。
- 在以下场景下视觉系统无法正常工作：
  - 纯色表面（例如纯黑、纯白、纯红、纯绿）。
  - 有强烈反光或者倒影的表面。
  - 飞行器速度不宜过快，如离地 1 米处时飞行速度不可超过 5 米/秒，离地 2 米不可超过 14 米/秒。
  - 水面或者透明物体表面。
  - 运动物体表面（例如人流上方、大风吹动的灌木或者草丛上方）。
  - 光照剧烈快速变化的场景。
  - 在特别暗（光照小于 15lux）或者特别亮（光照大于 10,000lux）的物体表面。
  - 对超声波有很强吸收作用的材料表面（例如很厚的地毯）。
  - 纹理特别稀疏的表面。
  - 纹理重复度很高的物体表面（例如颜色相同的小格子砖）。
  - 倾斜角度超过 30 度的物体表面（不能收到超声波回波）。
  - 细小的障碍物（红外反射能量较少）。
- 如果遥控器与飞行器断开，且此时 GPS 信号较差，且飞行器失去对返航位置的判断，但视觉系统工作正常，则飞行器将悬停 8 秒后自动降落。
- 如果飞行器受到强烈碰撞，则有可能导致需要视觉系统重新校准。详情请参照用户手册。
- 请注意视觉系统与红外感知系统的盲区（灰色）。飞行器无法主动规避存在于盲区内的障碍物。

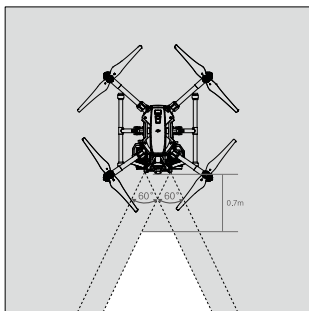

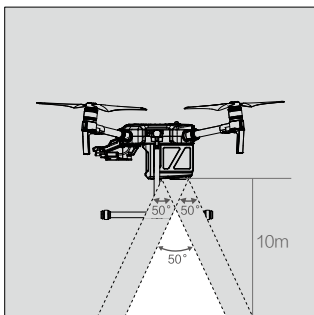
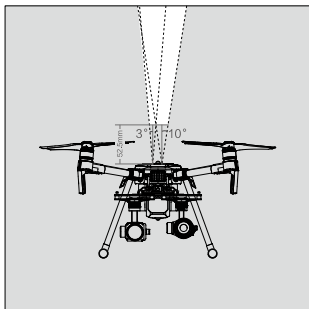

下视视觉系统仅用来进行定位。

- 请勿以任何方式干扰视觉系统及红外感知系统（在飞行器附近开启其他 40 KHz 超声波设备将干扰视觉系统），并确保传感器镜头清晰无污点。
- 由于惯性关系，需要控制飞行器在有效距离内刹车，飞控系统 will 限制飞行器的姿态角不超过 25 度，且最高飞行速度低于 15 米 / 秒。

## 法律规范与飞行限制

### 法律规范

#### ⚠警告

为避免违法行为、可能的伤害和损失，务必遵守以下各项：

- 切勿在载人飞机附近飞行。必要时立即降落。
- 禁止在人口密集地区使用飞行器。这些地区包括但不限于：城市、体育比赛场馆、展会、演唱会、车站和临时举行活动区域。
- 确保飞行器飞行时不会对航线上的大型载人飞行器造成影响。时刻保持警惕并躲避其他飞行器。

#### ⚠小心

为避免违法行为、可能的伤害和损失，务必遵守以下各项：

- 禁止操控飞行器使之进入法律法规规定的禁飞区和敏感建筑设施附近。可能包括：机场、边境线、主要城市、发电站、水电站、监狱、交通要道、政府大楼以及军事设施。
- 禁止在超过限定高度的空域飞行。
- 确保飞行器在您的视距范围内飞行，若有必要可安排观察

员帮助您监控飞行器位置。

- 禁止使用飞行器搭载任何违法危险物品。

#### 注意

- 确保您已清楚了解飞行活动的类别（例如：娱乐、公务或商务）。在飞行前务必获取相关部门颁发的许可证。如有必要，可向当地法务工作者咨询飞行活动类别的详细定义说明。请注意，在某些地区与国家禁止使用飞行器进行任何形式的商业行为。
- 使用飞行器进行拍摄时务必尊重他人隐私权。禁止使用本产品进行任何未经授权的监视活动，这些活动包括但不限于对他人、团体、活动、表演、展会或楼宇进行监视。
- 请注意，在某些地区与国家，尽管不是出于商业目的，但是使用相机对他人、团体、活动、表演、展会等进行录像或者拍照也将侵犯版权、隐私权或者他人的其他合法权益。在某些地区与国家，小型航拍模型亦被禁止参与任何商业行为。因此，使用之前请仔细了解并遵循当地法律法规。

### 飞行限制

#### 注意

DJI 一贯强调飞行安全，为了达到该目的，DJI 提供了多种技术手段以协助用户能够在符合本地法律法规的框架下安全使用飞行器。强烈建议用户从 DJI 官方渠道下载并安装最新版本的固件，以确保飞行限制功能可以正常使用。飞行限制功能包括：

#### 限飞区

- 限飞区包括但不限于世界上主要的机场、主要城市 / 地区和临时举行活动区域。用户可以通过访问 <https://www.dji.com/flysafe> 查询关于限飞区的完整列表。起飞前，请咨询当地飞行管理部门，以遵守当地法律法规。
- 在不同限飞区将受到不同程度的飞行限制，包括但不限于：警告、禁止起飞、飞行高度限制、限飞区迫降等。
- 所有和飞行相关功能在飞行器靠近限飞区或处于限飞区内时均会受到不同程度的影响。包括但不限于：靠近限飞区时飞行器会被减速、无法设置飞行任务、正在执行的飞行任务会被中断等。

#### 高度限制

- 保持飞行高度在 120 米以下\*，飞行时飞行器应远离任何高大建筑物。
- 如果需要在默认限定高度以上的场所飞行，用户需要阅读了解并点击从 App 中弹出的免责声明信息后方可进行余下的操作。

\* 各国 / 地区的限飞高度有所不同，请联系当地的航空管理部门了解实际限高。

# 安全總覽

## 1. 環境

- 在遠離人群和建築物的開闊場地飛行。
- 在 -20 至 50°C，天氣良好（非下雨、颶風或極端天氣）的環境中飛行。
- 在合法區域飛行，詳情請見第 5 條。
- 室內飛行時請特別小心，部分功能可能無法使用。
- 航拍機僅能承受 12 公尺 / 秒以下風速，當風速大於或等於 12 公尺 / 秒時，請勿飛行。

## 2. 檢查

- 確保各裝置的電量充足。
- 確保螺旋槳無破損並且安裝牢固。
- 確保航拍機馬達清潔無損。
- 確保相機鏡頭清潔完好。
- 根據 DJI Pilot 應用程式提示，進行飛行前檢查並校準指南針。
- 切勿自行對航拍機的零配件進行改裝。務必嚴格按照官方要求安裝符合規格的外接裝置，並確保安裝後航拍機重量不超過 6.14 kg。外接裝置的安裝位置務必合理，確保航拍機重心平穩。

## 3. IP43 防護等級

- M200 V2 系列航拍機配搭專用電池 (TB55) 使用，在受控實驗室條件下測試，可達到 IEC60529 標準的 IP43 防護等級。防護等級並非永久有效，可能會因長期使用導致磨損而下降。
- 請勿在雨量大於每天 10mm 的情況下飛行；
  - 請勿在雨中折疊機臂；
  - 在雨中使用時，請確保機身平面與地平面最大傾角不超過 30°；
  - 飛行前，請確認電池連接埠、電池盒連接埠、電池表面和電池盒表面乾燥無水，再將電池插入機身；
  - 請確保電池連接埠及電池表面乾燥無水，再對電池進行充電；
  - 請將機身表面擦拭乾淨，確保無水滴後再放入收納包中；
  - 因液體滲入而導致的損壞不在保固範圍之內。

以下幾種情況不具備 IP43 防護等級：

- 機臂折疊狀態；
- 機身倒置；
- 未使用 M200 V2 系列專用 TB55 電池；
- 連接埠保護蓋未安裝就位；
- 使用外接 GPS；
- 上蓋膠塞鬆脫；
- SD 卡蓋未完全閉合；
- 機身出現其他可能的破損，如外殼開裂、防水膠失效等。

## 4. 操作

- 請正確關閉航拍機電池，切勿於開機狀態下直接取出電池。
- 切勿靠近運轉中的螺旋槳和馬達。
- 在視線內飛行 (MLOS)。
- 空中停止馬達方式：向內撥動左搖桿，同時按下返航按鈕。空中停止電機將會導致飛行器墜毀。僅當飛行器在空中檢測到嚴重故障時，才可執行以上動作以緊急停機。



使用 DJI™ MATRICE™ 200 V2 系列航拍機具有一定程度的安全風險，因此不適合未滿 18 歲者使用。安全總覽僅包含部分的飛行安全知識，請務必仔細閱讀本《免費聲明與安全指導方針》和《使用者手冊》的全部內容。

- 飛行過程中請勿接聽電話、發送簡訊，或使用其他可能干擾您操作航拍機的行動裝置功能。切勿在有意識受到酒精或藥物的影響下操作航拍機。
- 航拍機依靠視覺定位飛行時，請注意避開水面或雪地等鏡面反射區域。
- 發出低電量警告時請立即返航。
- 在故障安全返航過程中，若光照條件欠佳時，航拍機將不能自行躲避障礙物，如果遙控訊號正常，可透過遙控器控制飛行航向。
- 降落後，請先關閉航拍機再關閉遙控器，以免造成遙控器訊號遺失而啟動返航模式。請確保馬達完全停止後，再關閉航拍機和遙控器的電源。
- 請全程保持對航拍機的控制，切勿完全依賴視覺系統、紅外線感知系統及 DJI Pilot 應用程式提供的資訊。在特定飛行模式下或特定飛行環境中，視覺系統和紅外線感知系統將無法正常運作，而主動剎車等功能也無法使用。請依靠肉眼觀察，合理判斷飛行狀況，及時躲避障礙物，並根據飛行環境來設定相應飛行及返航高度。
- 降落保護功能（於航拍機自動降落且離地約 2 公尺時，開始檢測下方地形）旨在幫助使用者減少不當操作，以優化使用者操控體驗。但是在特定飛行環境中（如光線不好），視覺系統或許無法正常運作，且地表檢測存在一定的誤檢機率，因此，切勿完全依賴系統功能，請務必全程保持對航拍機的控制並對飛行安全負責。
- M210 V2 及 M210 RTK V2 航拍機的尾部對外電源接口 (XT30) 最大可提供 4A 電流。若超功率使用，可能會影響飛行性能。

## 5. 保養

- 每一次飛行前，請檢查並及時更換變形或破損的螺旋槳。
- 航拍機與智能飛行電池適合在 22°C 至 30°C 的環境中長期存放。
- 如需智能飛行電池保養事宜的相關資訊，請見《智能飛行電池安全使用指南》。

## 6. 禁航與當地法規

- 嚴禁在禁航區中飛行。請參閱 <http://flysafe.dji.com/> 以取得 DJI 建議的禁航區清單。
- 將飛行高度控制在 120 公尺以下\*，並且飛行時應嚴格遵守當地法律規定。

\*各國家 / 地區的限制高度有所不同，請聯絡當地的航空管理部門以瞭解實際限高。





在開闊無遮擋的  
環境中飛行

+



GPS 信號良好

+



在目視範圍內飛行

+



控制飛行高度  
低於 120 米

=



飛行時請遠離人群、樹木和機場。

無線電發射塔、高壓線、變電站、高大建築物及具有磁性的大型金屬物體均可能對遙控器訊號及指南針產生干擾，建議使用 Matrice 210 RTK V2，飛行時請務必注意安全。



請勿在下雨、起大霧、下雪、打雷閃電、颶風（風速每秒 12 公尺以上）等天氣下飛行。

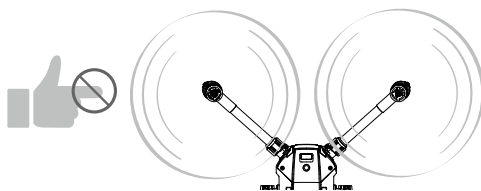

請遠離正在旋轉的螺旋槳和馬達，  
否則可能會嚴重危及人身及財產安全。



禁航區

詳情請參閱以下網址：  
<https://flysafe.dji.com>

## 詞彙表

下列詞彙廣泛用於本產品文件中，針對因操作不當可能帶來的潛在危險分級加以說明。

**[注意]** 注意：如果未按照說明進行操作，可能會導致財產損失和輕微傷害。

**[小心]** 小心：如果未按照說明進行操作，可能會導致財產損失和較嚴重的傷害。

**[警告]** 警告：如果未按照說明進行操作，可能會導致財產損失、重大事故和嚴重傷害。



### 警告

於操作前，請務必詳讀整份使用者手冊，以熟悉產品功能。若未能以安全負責的態度操作本產品，可能會導致人員受傷、產品受損，或造成其他財物損失。本產品較為複雜，需要經過一段時間熟悉後才能安全使用，並且需要具備一些基本常識後才能進行操作。如果沒有強烈的安全意識，不恰當的操作可能會導致產品損壞和財產損失，甚至對自身或他人造成嚴重傷害。本產品不適合兒童使用。切勿使用非 DJI 提供或建議的零組件，必須嚴格遵守 DJI 的指南安裝和使用產品。本指南文件包含安全、操作和維護等說明。在進行組裝、設定和使用之前，務必仔細閱讀使用者手冊中的所有說明和警告。

## 飛行前檢查表

1. 僅使用 DJI 原廠零組件，並確定所有零組件運作狀態良好。
2. 確定遙控器、智能飛行電池及行動裝置電池的電量充足。
3. 確保無任何異物粘附於相機鏡頭上並且已將儲存卡插入航拍機或雲台相機（使用 Zenmuse XT/XT2/Z30 時）。確保雲台能夠無阻礙地活動。
4. 確保所有螺旋槳和機座皆無破損、老化並已正確安裝至馬達上，且馬達能夠正常啟動。
5. 根據提示，進行指南針校正。根據 DJI Pilot 應用程式及航拍機提示，進行指南針校正。
6. 確定軟體及 DJI Pilot 應用程式均已更新至最新版本。
7. 確定飛行場地不在飛行限制區域之內，且該飛行場地適合進行飛行。
8. 使用者應確保自己在操控航拍機時，未受到酒精和藥物影響。
9. 熟悉並瞭解每種飛行模式。熟悉故障安全返航模式下航拍機的行為。
10. 使用者應自行瞭解當地對於航拍機的相關法規。如有必要，使用者需自行向相關部門申請授權使用航拍機。
11. 使用視覺定位時，應避免在紋理重複度很高的物體表面上空飛行。如需更多關於使用視覺定位的資訊，請參考「視覺系統與紅外線感知系統」一節。
12. 確保 DJI Pilot App 已運作以協助飛行。如在飛行時未執行 DJI Pilot App，在特定情況下（包括航拍機遺失），DJI 將無法向您提供售後支援或承擔相應責任。
13. 若用戶自行掛載負載物於航拍機，起飛時請對航拍機懸停性能進行測試，確保負載未超過正常起飛重量。航拍機的最大起飛重量為 6.14Kg。

## 免責聲明與警告

本產品並非玩具，不適合未滿 18 歲的人士使用。請勿讓兒童碰觸航拍機；有兒童在場時，請務必特別小心注意。使用本產品之前，請仔細閱讀本文。本聲明收關產品使用安全性以及您的法律權益。

本產品是一款多旋翼航拍機，在電源正常運作且各零組件未損壞的情況下，可提供安全可靠的飛行體驗。請前往 <http://www.dji.com> 取得最新說明和警告。DJI 保留更新本免責聲明的權利。最新的免責聲明，則以 [www.dji.com](http://www.dji.com) 官網版本及您所接收到的郵件版本為準。

使用產品之前務必仔細閱讀本文，瞭解您的法律權益、責任和安全說明；否則，可能導致財產損失、安全事故和人身安全隱憂。使用本產品，即表示您據此表明已仔細詳讀本免責聲明，且您瞭解並同意受此處條款與條件之約束。使用者承諾對自己的行為及因此而產生的所有後果負責。使用者承諾僅基於正當目的使用本產品，並且同意本條款及 DJI 可能制定的任何相關政策或準則。您瞭解並同意，在無 DJI Pilot 應用程式飛行記錄的情況下，DJI 可能無法分析您的產品損壞或事故原因，並無法向您提供 DJI 售後服務。

在法律允許的最大範圍內，在任何情況下，對於任何間接性、後果性、懲罰性、偶然性、特殊性或刑罰性的損害，包括因您購買、使用或無法使用本產品而遭受的損失，DJI 均不承擔任何責任（即使 DJI 已獲知該等損失的可能性亦然）。

某些國家的法律可能會禁止免除擔保條款，因此您在不同國家的相關權利可能會有所不同。

在遵循法律法規的情況下，DJI 擁有對以上條款的最終解釋權。DJI 有權在不事先通知的情況下，對本條款進行更新、改版或終止。

## 在您開始之前

為了使您能更安全地使用本產品，DJI 為使用者提供以下文件資料：

1. 《組件清單》
2. 《免責聲明與安全指導方針》
3. 《智能飛行電池安全使用指南》
4. 《快速入門指南》
5. 《使用者手冊》

建議使用者首先按照《組件清單》核對文件資料、物品是否齊全。然後詳細閱讀本文件，再觀看教學影片、使用《快速入門指南》瞭解使用過程。飛行前務必仔細閱讀《智能飛行電池安全使用指南》和《使用者手冊》。請確保您在使用本產品前，已熟悉本產品各零組件的功能，並且瞭解飛行限制相關資訊、緊急返航的過程及與飛行有關的當地法律及相關政策。如果您在使用本產品時有任何疑問，請聯絡 DJI 或 DJI 的授權經銷商。

## 零組件使用須知

### 原廠配件

#### ⚠警告

為避免可能的傷害和損失，務必遵守以下各項規定：

1. 使用原廠配件或經過 DJI 認證的配件。使用非原廠配件有可能危及航拍機的使用安全。
2. 確定航拍機及各零組件內部沒有任何異物（例如：水、油、沙、土等）。
3. 確保航拍機及其各零組件，包含但不限於遙控器、指南針、動力系統及電池皆運作正常。
4. 切勿自行改裝航拍機及其相關零組件，否則可能影響航拍機性能，甚至引發飛行事故。
5. M200 V2 系列航拍機所適配的配件，包括但不限於上置雲台、外置 GPS 模組等，請僅與 M200 V2 系列航拍機搭配使用，勿用於其他用途。若因為將適配件與其他非官方推薦的產品搭配使用，造成配件或者航拍機的損壞，用戶需自行承擔責任。

### 影像傳輸系統

#### ⚠注意

請勿隨意採用「自定義類點」模式，否則可能由於所選類點所受干擾較強，從而導致影像傳輸訊號卡頓，甚至丟失。

### 遙控器

#### ⚠注意

1. 每次飛行前，請確保遙控器處於滿電狀態。
2. 遙控器開置 5 分鐘後將發出警告，開置超過 6 分鐘將自動關機。撥動搖桿可讓遙控器恢復至正常運作狀態。
3. 使用遙控器上的行動裝置支架時務必緊繫，以免行動裝置掉落。
4. 確定遙控器的行動裝置支架安裝牢固。
5. 確定遙控器天線已展開並調整到合適位置，以取得最佳通訊效果。
6. 遙控器天線如有損壞將影響使用性能，請及時送修。
7. 如要更換遙控器，需要重新配對才能使用。如需具體配對步驟，請參閱使用者手冊。
8. 確保每次都是先關閉航拍機電源，再關閉遙控器。
9. 請確保每隔三個月對遙控器進行完全充電一次。
10. 使用遙控器 SDI 連接埠（影像輸出連接埠）時，請使用官方指定的線材，避免產生訊號干擾，影響航拍機飛行距離。有高速傳輸需求的使用者，請查閱《使用者手冊》中的「遙控器部件」章節以了解 DJI 官方對於 SDI 線纜的要求。



## 指南針

### 小心

為避免可能的傷害和損失，務必遵守以下各項規定。在飛行過程中，一旦出現明顯的漂移情況（例如航拍機無法直線飛行），請立即降落。

### 注意

請依照 DJI Pilot 應用程式或航拍機狀態指示燈的提示，進行指南針校準。校準注意事項如下所示：

1. 請勿在磁場強烈的區域或具有磁性的大型金屬物體附近進行校準，例如磁鐵、停車場、帶有地下鋼筋的建築區域等。
2. 進行校準時，身上請勿放有強磁性物體，例如手機等。
3. 指南針校準成功後，將航拍機放回地面時，如果受到磁場干擾，DJI Pilot 應用程式會顯示處理方法，請按照所顯示的方法進行對應操作。

## 動力系統

### 警告

高速旋轉的螺旋槳和馬達可能造成人員受傷和損失，因此請務必遵守以下各項規定：

#### 螺旋槳

1. 每次飛行前，請務必檢查各螺旋槳狀況是否完好。如有老化、破損或變形情況，請予以更換，然後再起飛。
2. 確定在航拍機電源保持關閉狀態下，才對螺旋槳進行操作。
3. 由於槳葉較薄，安裝時請小心操作，以防意外劃傷。
4. 在每次飛行前，請檢查螺旋槳是否安裝正確和緊固。
5. 請勿靠近旋轉中的螺旋槳和馬達（例如用手去接正在降落的航拍機），以免割傷。
6. 請務必使用 DJI 原廠螺旋槳。
7. 當航拍機在 0°C 左右的溫度下進行飛行時，請先使用乾布擦拭槳葉，以免槳葉在飛行過程中結霜。

#### 馬達

1. 確定馬達安裝牢固並能自由旋轉。
2. 請勿自行改裝馬達的物理結構。
3. 馬達停止轉動後，請勿立刻用手直接接觸馬達，否則可能燙傷。

### 小心

為避免可能的傷害和損失，務必遵守以下各項規定：

1. 請勿遮蔽馬達通風孔。
2. 請勿遮蔽航拍機殼體上的通風孔。

### 注意

#### 馬達

1. 確定馬達內無異物。
2. 若馬達無法自由轉動，請立刻執行「綜合控制桿指令」，以停止馬達轉動。

## DJI Pilot 應用程式

### 注意

1. 使用 DJI Pilot 應用程式前，請確保行動裝置電源充足。建議使用 CRYSTALSKY™，以獲得最佳體驗。
2. 當您在手機上使用 DJI Pilot 應用程式時，請將注意力集中在操控航拍機上，請勿在飛行過程中接聽來電。
3. 使用 DJI Pilot 應用程式需要使用行動數據，請聯絡您的行動裝置數據供應商，以取得最新的數據流量資費標準。
4. 使用 DJI Pilot 應用程式期間，請仔細閱讀所有彈出的安全提示、警告資訊及免責聲明。務必瞭解相關的當地法律規定。您將對所有違反當地法律規定的飛行行為負責。
  - a. 閱讀並瞭解在使用自動起飛和降落時彈出的警告資訊。

- b. 閱讀並瞭解在重設返航點時彈出的警告資訊。
  - c. 閱讀並瞭解在設定超過高度限定範圍時彈出的警告資訊及免責聲明。
  - d. 閱讀並瞭解在切換飛行模式時彈出的警告資訊及免責聲明。
5. 當 DJI Pilot 應用程式提示使用者需讓航拍機降落時，務必及時將航拍機降落至安全地點。
  6. 每次飛行前，務必根據 DJI Pilot 應用程式提供的飛行前檢查表進行各項檢查。
  7. 如果你從未操作過同類航拍機，則推薦您使用 DJI ASSISTANT™ 2 for Matrice 內建的模擬器練習航拍機操控技巧。
  8. 地圖介面中所使用的地圖需上網下載。使用該功能前，建議將行動裝置連線至實際網路以下載離線地圖資料。
  9. DJI Pilot 應用程式主要用於輔助操作，切勿完全依賴應用程式，同時請開啟裝置聲音。
  10. 使用 DJI Pilot 應用程式前，您必須同意 DJI Pilot 應用程式的使用條款及 DJI 隱私政策。該使用條款及隱私政策對於 DJI 的部分法律責任設有限制，請於應用程式內詳閱其內容。

## 韌體

### 警告

為避免可能的傷害和損失，務必遵守以下各項規定：在升級韌體、校準系統及設定參數時，務必讓航拍機遠離人類或動物。

### 注意

1. 務必將韌體更新至最新版本，以確保飛行安全。
2. 當 DJI Pilot 應用程式偵測到有新韌體版本時，將會顯示提示資訊，使用者應閱讀並瞭解提示資訊的全部內容。使用者瞭解後同意，若選擇不升級韌體，韌體將保持原來版本不變。
3. 升級航拍機後，務必將遙控器也升級到最新韌體。
4. 韌體升級完成後，遙控器有可能與航拍機中斷連結。升級完成後需要重新配對。
5. 升級韌體前，請確定已取下螺旋槳。

## 相機（選配）

### 警告

為避免可能的傷害和損失，務必遵守以下各項規定：確保未遮擋相機的散熱孔，否則高溫可能導致相機損壞，甚至燙傷您或他人。

### 注意

1. 在使用相機拍攝前檢查相機參數設置，確保參數正確。
2. 在使用本裝置拍攝重要影像時，請在實際拍攝之前進行數次測試拍攝，以確保裝置處於正常的工作狀態。
3. 先關閉航拍機電源，再插拔機身（或雲台相機內）的 microSD 卡。請使用標準或官方推薦的 microSD 卡。
4. 必須開啟智能飛行電池，才能複製相片或者影片。
5. 請正確關閉航拍機電池，切勿於開機狀態下直接取出電池。否則將無法保存相機參數，並且會損壞正在錄製的影片。
6. DJI 對無法擷取影片和相片所造成的損失不承擔任何責任，例如 SD 卡損壞、SD 卡內素材遺失。

## 雲台（選配）

### 注意

1. 雲台含有精密零組件，若受到碰撞或損傷，精密零組件會損壞，可能會導致雲台性能下降。請愛護相機雲台，避免遭受物理損傷。
2. 雲台工作時切勿對其施加外力。

- 請勿在相機雲台上增加任何物體，否則可能會影響雲台性能，甚至損毀馬達。
- 雲台與航拍機之間的連接件和減震球屬易損零件，請務必小心使用。
- 在移除與安裝相機雲台時，請務必手握住相機雲台。
- 當使用雙雲台或上雲台系統時，請按照《使用者手冊》裡的說明將雲台相機安裝到合適的雲台上。安裝錯誤將無影像傳輸訊號。

## 產品保養

### 存放與運輸

#### △警告

為避免可能的傷害和損失，務必遵守以下各項規定：線材和小型零件可能會對兒童構成危險，因此務必讓兒童遠離航拍機的零組件。

#### 注意

- 請將智能飛行電池存放在乾燥通風處，並減少陽光直射，以免電池過熱。如需存放超過三個月，則建議的存放溫度範圍為 22°C 至 30°C。切勿將電池存放在低於零下 10°C 或高於 40°C 的場所。
- 切勿讓相機接觸到液體或滲入水中。若相機滲入水中，請及時用鬆軟布擦拭。切勿在航拍機落水後立刻開關電源，否則將會對航拍機造成永久損壞。切勿使用含酒精等易揮發成分的液體清潔相機鏡頭。切勿將相機存放在潮濕的場所。
- 若需要長期存放或長途運輸航拍機及相機，則需要將相機從航拍機上取下，否則可能導致韌體損壞。
- 切勿使用不符合 USB 2.0 規格的數據連接線。
- 如需運輸航拍機，請確保 M210 RTK V2 於運輸前已將航拍機上方 D-RTK™ 天線收回原位，天線不是展開狀態，否則可能在運輸過程中造成天線損壞。

### 維護

#### 注意

- 檢查航拍機的各個零組件是否有受到強烈撞擊的跡象。如有疑問，請聯絡 DJI 技術支援人員或 DJI 授權代理商。
- 將電量保持在 40% 到 65% 之間，電池可存放三個月。請每 3 個月左右重新充電一次，以保持電池活性。
- 對於 Matrice 航拍機的使用者，建議每飛行 50 小時，即對航拍機進行一次保養。請參考對應的保養手冊中具體的保養內容。
- 定期檢查智能飛行電池的電量。當電池循環使用超過 200 次時，請更換電池，否則可能會影響飛行安全。如需智能飛行電池保養事宜的相關資訊，請見《智能飛行電池安全使用指南》。

## 飛行環境要求

### 天候與環境要求

#### △警告

請在天氣情況及環境條件良好的情況下飛行。為避免可能的傷害和損失，務必遵守以下各項規定：

- 請勿在惡劣天候狀況下飛行，例如強風（風速 12 公尺/秒（含）以上）、下雪、下雨、起霧等天氣。
- 飛行時，請讓航拍機保持在視線範圍內，並隨時與障礙物、人群、水面等物體保持至少 10 公尺以上的距離。
- 在室內操作航拍機時，應格外小心。由於 GPS 系統、視覺系統及紅外感知系統在室內可能無法正常運作，航拍機的飛行穩定將會受到較大影響，可能危及人身或財產安全。
- 在室內飛行時，應確保視覺系統已經開啟並正常運作。請注

意，由於視覺系統容易受到光照強度及物體表面紋理情況的影響，因此在水面或紋理重複度很高的物體表面等情況下操作時，請謹慎使用視覺系統。

#### 注意

- 智能飛行電池的性能會受到空氣密度及環境溫度的影響。不建議在攝氏 -20 度以下或攝氏 50 度以上的環境下使用航拍機。
- 在遭遇火災、爆炸、雷擊、暴風、龍捲風、暴雨、洪水、地震、沙暴等災害時，不得使用航拍機。

### 無線通訊需求

#### 注意

- 務必在開關空曠處操控航拍機。高大的鋼筋建築物、山體、岩石、樹林可能對航拍機的指南針和 GPS 訊號造成干擾。
- 為防止遙控器與其他無線裝置相互干擾，請務必在關閉其他無線裝置之後，再使用航拍機遙控器。
- 在磁磁干擾源附近飛行時請務必保持謹慎，建議使用 M210 RTK V2。磁磁干擾源包括但不限於：高壓電線、高壓輸電站、行動電話基地台和電視廣播訊號塔。在上述場所飛行時，航拍機的無線傳輸性能可能會受到干擾影響，若干擾源過大，航拍機將無法正常飛行。

### 安全飛行

#### △警告

為避免可能的傷害和損失，務必遵守以下各項規定：

- 使用者不得在飲酒、吸毒、藥物麻醉、頭暈、四肢無力、噁心等其他身體狀況不佳或精神不濟的情況下操控本產品。
- 除非發生特殊情況（如航拍機在空中檢測到嚴重故障時），禁止在飛行途中同時向左撥動左搖桿並按下返航按鍵。
- 降落後，務必先關閉航拍機電源，再關閉遙控器電源。
- 禁止使用本產品向建築物、人群或動物投放或發射任何危險物品。
- 使用者必須立即停止使用發生事故（例如碰撞或傾覆等）或飛行狀態異常的航拍機。在由 DJI 或其推薦的維修中心進行維修前，使用者不得繼續使用該航拍機。

#### 注意

- 使用者應確保自己對航拍機已有充分瞭解，並清楚知道所有的緊急返航措施。
- 每次飛行前，使用者應準備好飛行計畫。嚴禁漫無目的、即興、隨意亂飛。
- 在使用本產品的相機拍攝前，請務必尊重他人隱私權。確定在使用航拍機的相機前，使用者已清楚並瞭解當地有關隱私的法律規定。
- 禁止使用本產品進行任何違法及不當行為（包括但不限於間諜、軍事行動及非法調查工作）。
- 禁止使用本產品進行任何違反他人隱私權的行為。
- 禁止使用本產品侵入他人私有土地。

## 飛行模式和警告

### 飛行模式

#### △警告

為避免可能的傷害和損失，務必遵守以下各項規定：

務必在您熟悉航拍機的特性和各種飛行模式之後，才能從 P 模式切換到 A 模式或 S 模式。不使用 GPS 可能導致航拍機無法安全降落。

航拍機會在以下兩種情況進入姿態模式：

- 被動方式：GPS 衛星訊號差或是指南針受干擾，而且不符

合視覺定位運作條件。

2. 主動方式：使用者將遙控器飛行模式檔位切到 A 位置。姿態模式下，航拍機容易受外界干擾，從而在水平方向產生飄移，而視覺系統也將無法使用。因此在該模式下，航拍機本身無法執行定點懸停及自主制車，使用者必須手動操控遙控器，才能執行航拍機懸停。

在此模式下，航拍機的操控難度將大幅增加，如需要使用該模式，請務必熟悉航拍機在該模式下的行為，而且要能熟練航拍機的操控，使用時切勿讓航拍機飛出超遠距離，以免因為距離過遠，喪失對航拍機姿態的判斷，從而造成風險。一旦被動進入該模式，則應儘快降落到安全位置，以免發生事故。同時應儘量避免在 GPS 衛星訊號差及狹窄的空間飛行，以免被動進入姿態模式，導致飛行事故。

#### 注意

儘可能使用 P 模式飛行。無法使用 P 模式時，使用者可切換至 A 模式，但 P 模式提供的某些功能將無法於 A 模式下使用。有鑑於此，使用 A 模式時請格外小心。在室內飛行時，航拍機將無法在紋理重複度很高的物體表面上空精確懸停。如需要更多關於使用視覺定位的資訊，請參考「視覺系統與紅外線感知系統」一節。

1. P 模式（定位）使用 GPS 模組和視覺系統以執行精確懸停。航拍機的感受度值將適當調低。
2. S 模式（運動）使用 GPS 模組和視覺系統以實現精確懸停。在此模式下，航拍機的感受度值將適當調高，最大飛行速度將會提升。請特別注意，S 模式下的航拍機無法主動制車和避開障礙物。請預留至少 50 公尺的制車距離以保障飛行安全。
3. A 模式（姿態）不使用 GPS 模組與視覺系統進行定位，僅提供姿態增穩功能，若 GPS 衛星訊號良好，即可執行返航，否則無法執行這項功能。

#### 故障安全返航

#### 注意

1. 在 GPS 訊號欠佳 (GPS 訊號強度低於三格) 的情況下，無法使用「故障安全返航」功能。
2. 長按智能返航按鈕以啟動智能返航後，航拍機將會飛回至最近一次記錄的返航點。請勿採用關閉遙控器電源的方式強制啟動返航功能。
3. 若返航路線上存在高大建築物，這會對航拍機返航安全造成影響，因此在使用故障安全與返航功能前，需要預先設定合理的返航高度。在返航過程中，當航拍機上升至 20 公尺以上，但未達到預設的返航高度前，若使用者推動油門桿，航拍機會停止上升並從目前高度返航。
4. 務必在遙控器通訊範圍內操控航拍機。
5. 返航功能會受到天氣、環境及地磁等因素影響。
6. 在故障安全返航過程中，若光照條件欠佳（光照小於 15 lux 或者光照大於 10,000 lux）時，航拍機將無法自主避開障礙物。切勿依賴視覺系統。請持續監控航拍機，建議使用者在必要時操控遙控器以避開障礙物，或短按遙控器的智能返航按鈕以取消返航。
7. 故障安全返航時，若電量允許，航拍機將首先返回至無線訊號中斷前的位置點，再直線返回最近記錄的返航點。因此，啟動故障安全返航之後，航拍機有可能往返航點的反方向飛行。

#### 低電量

#### 注意

1. 系統發出嚴重低電量警告後，航拍機將自行下降。此時，使用者仍可以上推油門以提升飛行高度並控制航拍機航向，使之飛行至合適場所再降落。
2. 當發出低電量警告時，務必讓航拍機降落在安全地點，以防止失去動力後對航拍機、他人及動物造成危險。

#### D-RTK（適用於 M210 RTK V2）

#### 注意

1. 使用原廠配件或經過 DJI 認證的配件。使用非原廠配件可能造成系統故障或造成危險。
2. 推薦在不受無線電干擾的開闊環境中使用 D-RTK。使用過程中切勿避擋 D-RTK 天線，並保持 D-RTK 航空系統的天線高度一致。
3. 請勿過度彎曲和折疊 D-RTK 天線纜線。

#### 視覺系統與紅外線感知系統

#### 注意

1. 視覺系統無法在沒有紋理特徵的表面上正常運作，使用視覺系統時，航拍機最高的飛行高度為 10 公尺。在 0.5 公尺以下高度快速飛行時，視覺系統可能無法正常運作。
2. 視覺系統在水面上可能無法正常運作。因此，當觸發降落功能時，航拍機可能無法主動避開下方水域。建議使用者全程控制飛行狀況，並根據周圍環境做出合理判斷，切勿過度依賴視覺系統。
3. 由於超聲波傳感器會發出人耳無法識別的超聲波，該類超聲波可能會引起動物不安，使用時請遠離動物。
4. 在下列情況下，視覺系統無法正常運作：
  - a. 純色表面（例如純黑、純白、純紅、純綠）。
  - b. 有強烈反光或者倒影的表面。
  - c. 航拍機速度不宜過快，如離地 1 公尺處時飛行速度不可超過 5 公尺 / 秒，離地 2 公尺不可超過 14 公尺 / 秒。
  - d. 水面或者透明物體表面。
  - e. 運動物體表面（例如人流上方、大風吹動的灌木或者草叢上方）。
  - f. 光照劇烈快速變化的場景。
  - g. 在特別暗（光照小於 15 lux）或者特別亮（光照大於 10,000 lux）的物體表面。
  - h. 對超聲波有很強吸收作用的材質表面（例如很厚的地毯）。
  - i. 紋理特別稀疏的表面。
  - j. 紋理重複度很高的物體表面（例如顏色相同的小格子磚）。
  - k. 傾斜度超過 30 度的物體表面（不能收到超聲波回波）。
  - l. 細小的障礙物（紅外反射能量較少）。
5. 在遙控器與航拍機斷開的情況下，若此時 GPS 訊號較差，且航拍機失去對返航位置的判斷，但視覺系統可正常運作，則航拍機將懸停 8 秒後自動降落。
6. 如果航拍機受到強烈碰撞，則有可能需要重新校準視覺系統。詳情請參照使用者手冊。
7. 請注意視覺系統與紅外線感知系統的盲區（灰色）。航拍機無法主動避開盲區內的障礙物。

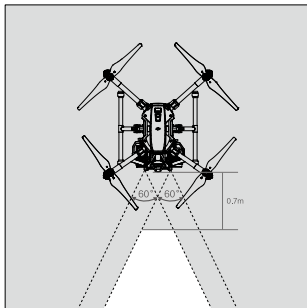

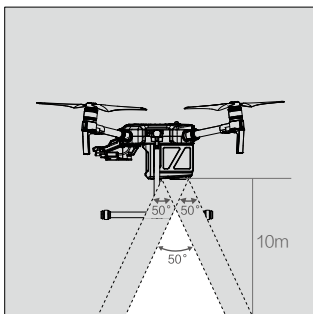
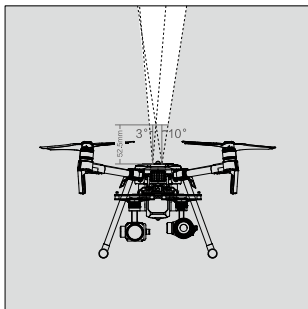

下視視覺系統僅用來進行定位。

- 請勿以任何方式干擾視覺系統及紅外線感知系統（在航拍機附近開啟其他 40 KHz 超聲波裝置將會干擾視覺系統），並確保感測器鏡頭清晰無污點。
- 由於慣性關係，需控制航拍機在有效距離內刹車，飛控系统將限制航拍機的姿態角不超過 25°，且最高飛行速度低於 15 米 / 秒。

## 法律規範與飛行限制

### 法律規範

#### ⚠警告

為避免違法行為、可能的傷害和損失，務必遵守以下各項規定：

- 請勿在飛機附近操作航拍機。必要時立即降落。
- 禁止在人口密集地區使用航拍機。這些地區包括但不限於：市區、運動賽事、展覽、演唱會、車站和臨時舉行活動的區域。
- 確定航拍機飛行時，不會對航線上的大型飛機造成影響。隨時保持警覺並避開其他航拍機。

#### ⚠小心

為避免違法行為、可能的傷害和損失，務必遵守以下各項規定：

- 禁止讓航拍機飛入法律規定的禁航區和敏感建築設施附近。可能包括：機場、邊境線、主要城市、發電站、水電站、監獄、交通要道、政府大樓以及軍事設施。
- 對於設有高度限制的空域，飛行禁止超過高度限制。
- 確保航拍機在您的視線範圍內飛行，如有必要，可安排觀察員幫助您監控航拍機位置。

- 禁止使用航拍機搭載任何違法危險物品。

#### 注意

- 確定您已清楚了解飛行活動的類別（例如娛樂、公務或商業用途）。在飛行前務必取得主管機關頒發的許可證。如有必要，可向當地主管機關諮詢飛行活動類別的詳細定義說明。請注意，在某些地區與國家禁止使用航拍機進行任何形式的商業行為。
- 使用航拍機進行拍攝時，務必尊重他人隱私權。禁止使用本產品進行任何未經授權的監視活動，這些活動包括但不僅限於對他人、團體、活動、表演、展覽與不動產進行監視。
- 請注意，在某些地區與國家，儘管不是出於商業目的，但是使用相機對他人、團體、活動、表演、展覽等進行錄影或拍照，也會侵犯版權、隱私權或他人的其他合法權益。在某些國家 / 地區，亦禁止小型航拍模型參與任何商業行為。因此，使用之前請仔細了解並遵循當地法律規定。

### 飛行限制

#### 注意

DJI 一向強調飛行安全，為了達到此目的，DJI 提供了多種技術措施，協助使用者能夠在符合本地法律法規的情況下，安全使用航拍機。我們強烈建議使用者從 DJI 官方管道下載並安裝最新版本的韌體，以確保飛行限制功能可正常使用。飛行限制功能包括：

#### 禁航區

- 禁航區包括但不限於世界上主要的機場、主要城市 / 地區和臨時舉行活動的區域。使用者可以前往 <https://www.dji.com/fliesafe> 查詢關於禁航區的完整列表。起飛前，請諮詢當地飛行管理部門，以免違反當地法律法規。
- 在不同禁航區將受到不同等級的飛行限制，包括但不限於：警告、禁止起飛、飛行高度限制、禁航區迫降等。
- 所有和飛行相關的功能在航拍機靠近禁航區或處於禁航區內時，均會受到不同程度的影響。包括但不限於：靠近禁航區時航拍機會被減速、無法設置飛行任務、正在執行的飛行任務會被中斷等。

#### 高度限制

- 建議將飛行高度控制在 120 公尺以下\*，飛行時航拍機應遠離任何高大建築物。
- 若飛行高度需要超過預設的限定高度，使用者應先閱讀、了解並接受應用程式中彈出的免責聲明資訊，方可進行後續操作。

\* 各國家 / 地區的限制禁航高度有所不同，請聯絡當地的航空管理部門以了解實際限高。

## 安全についての概要

### 1. 環境に関する考慮事項

- 必ず建物などの障害物がない場所で飛行させてください。
- 大勢の人が集まっている場所やその付近では飛行させないでください。
- 150m以上の高度\*での飛行は避けてください。
- 気温-20〜50°Cの穏やかな気象条件で飛行させてください。
- 屋内で飛行させる場合は、機体の安定化機能が阻害されることがあるため特に注意してください。
- 風速が12m/sを超えるときは、飛行させないでください。

### 2. フライト前チェックリスト

- 送信機と機体のバッテリーが完全に充電されていることを確認します。
- プロペラの状態が良好で、しっかりと締め付けられているかを確認します。
- モーターに障害がない確認します。
- カメラのレンズがきれいで、汚れがない確認してください。
- コンパスのキャリブレーションは、DJI Pilot アプリまたはステータスインジケータから促された場合にのみ実施してください。
- 安全性を確保するため、機体の部品に変更や改造を加えないでください。互換性のある外付け装置を装着する際は、DJI の公式説明書を厳守し、装着後の機体総重量が 6.14kg を超えないようにしてください。外付け装置は、公式説明書の指示通り必ず正しい位置に搭載し、機体の重心がずれないようにしてください。

### 3. IP43

装着した環境下で、TB55 インテリジェント フライト バッテリー 装着時の Matrice 200 V2 シリーズは、IEC60529 標準の IP43 保護等級を達成しています。ただし、この保護等級は恒久的なものでもなく、長期使用することで時間とともに効果が減衰することがあります。

- 日の降雨量が 10 mm を超える場合は飛行させないでください。
- 雨が降っている状況下で、フレームアームを折れたままないでください。
- 雨天時の飛行では、機体と地面の傾斜角は± 30°を超えないでください。
- バッテリーを挿入する前に、バッテリーポート、バッテリー収納部ポート、バッテリーの表面、バッテリー収納部表面が乾燥していることを確認してください。
- バッテリーを充電する前に、バッテリーポートおよびバッテリー表面に水分が一切付着していないことを確認してください。
- 機体をキャリーケースに収納する前に、入念に拭いて水分が残らないようにしてください。
- 水による損傷は製品保証の対象となりません。

次のいずれかに該当する場合、機体は IP43 保護等級を確保できません。

- フレームアームが折れたままっている。
- 機体を上下逆さまにしている。
- M200 V2 シリーズの TB55 インテリジェント フライト バッテリー以外のバッテリーを使用しています。
- 機体背面のポートおよびボタンのカバーが正しく取り付けられていない。
- 外付け GPS モジュールを使用している。
- 耐候性の機体上部プラグが機体上部にしっかりと取り付けられていない。
- microSD カードスロットのカバーがしっかりと取り付けられていない。
- 機体シェルの破損や耐水性接着剤の塗布不良などのさまざまな原因により、機体が故障している。

### 4. 動作

- インテリジェント フライト バッテリーの電源は、必ず正しい手順でオフにしてください。また、機体の電源がオンの場合は、バッテリーを取り外さないでください。



DJI® MATRICE™ 200 V2 シリーズ機体は玩具ではありません。また、18 歳未満の子供を対象としていません。「安全」についての概要については、安全に関するセクションの概要を紹介しています。本書の残りのセクションにも目を通し、よく理解してください。

- 回転中のプロペラやモーターには近づかないでください。
  - 常に、機体を目視できる範囲で操作してください。
  - 飛行中にモーターを停止させるには、左スティックを内角下方向に引きながら、RTH ボタンを押します。飛行中にモーターが停止すると、機体は墜落します。フライトコントローラーが深刻なエラーを検出したときに限り、飛行中にモーターが停止することがあります。
  - 飛行中は、電話に出たり、メール等に答えるなど、機体操作の妨げになるモバイルデバイスの機能を使用しないでください。
  - 飲酒または服薬時には、飛行させないでください。
  - 水や雪などの反射面のすぐ上は、ビジョンシステムの性能が影響を受けることがあるため、飛行させないでください。
  - バッテリー不足の警告が表示された場合には、安全な場所に着陸してください。
  - Return-to-Home プロセス実行中は、飛行高度を調整して、障害物を避けることができます。
  - 着陸後、まずモーターを停止させ、次にインテリジェント・フライト・バッテリーをオフにし、その後送信機をオフにしてください。
  - 本製品には先進技術が採用されていますが、飛行中は操縦者の適切な裁量が必要になります。障害物回避、正確な着陸、着陸保護など、安全やフライトの支援機能が操縦者の操作をアシストしますが、これに代わるものではありません。照明や障害物の質感など、環境的要因がビジョンシステムの性能に影響を及ぼすことがあります。
  - DJI Pilot アプリで、Return-to-Home 高度を、周辺の障害物より高い高度に設定してください。
  - 着陸保護 (地上 2m 地点で、地面が着陸に適しているかを検知) 機能は、最適な操作の補助に用いられます。ビジョンシステムは特定の状況下 (照明状態が悪かったり、障害物の表面模様不明瞭な場合など) では機能しないこと、地表面検知がうまくいかないことがあるので、機体制御中は常に気を配ってください。
  - M210 V2 および M210 V2 RTK の拡張電源ポート (XT30) は、最大 4A の電流を供給できます。他の機器を接続時に電流が最大値を超えると、飛行性能に悪影響を及ぼす恐れがあります。
- ### 5. メンテナンスと保管
- 古くなったり欠けたり損傷したプロペラは使用しないでください。
  - 推奨保管環境温度: 22 ~ 30°C
  - バッテリーの安全な使用に関する詳細情報については、「インテリジェント・フライト・バッテリー安全ガイドライン」を参照してください。
- ### 6. 現地法および規制の順守
- GEO 区域では飛行させないでください。GEO 区域に関する情報は、<http://flysafe.dji.com/> でご覧いただけます。GEO 区域の完全リストについては、地元の航空当局にお問い合わせください。
  - 高度制限は管轄区によって異なります。現地法および規制が定める最大高度を超えて飛行させてはいけません。
  - 救助隊などが航空機を使って活動中の空域では、飛行させないでください。

\* 高度制限は管轄区によって異なります。現地法および規制が定める最大高度を超えて飛行させてはいけません。

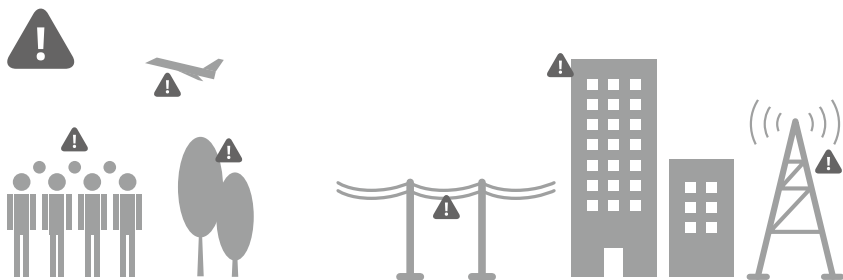

人混み、樹木、空港の近くや上空を飛行しないでください。  
電線、基地局、高層ビルなど、強い電磁波の発生源により、機体搭載のコンパス性能が影響を受けることがあります。Matrice 210 RTK V2 の使用をお勧めします。飛行中は常に周囲の状況に気を配ってください。



雨、雪、霧、風速 12m/s 超などの悪天候時に機体を使用しないでください。

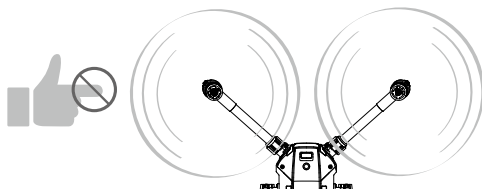

回転中のプロペラやモーターから離れてください。



詳細については、以下をご覧ください。  
<https://flysafe.dji.com>



## 注記

手順書および付属書はすべて、SZ DJI TECHNOLOGY CO., LTD (DJI) 独自の裁量で変更されることがあります最新の製品情報については、<http://www.dji.com> にアクセスして、製品ページをご覧ください。

## 用語集

本書では、以下の用語で製品操作時に起こりうる危険のレベルを示しています。

**[注記]** 注記: 手順を正しく実行しないと、物的損害が発生する可能性があります。負傷の可能性は全くないか、あってもごく軽微です。

**[注意]** 注意: 手順を正しく実行しないと、物的損害が発生するとともに、重傷を負うおそれがあります。

**[危険]** 警告: 手順を正しく実行しないと、物的損害、巻き添え事故、および人的な重度の負傷の可能性が生じることが、または重度の負傷を負う可能性がより高まります。



### 警告

ユーザーマニュアル全文をよく読んで、機能に習熟してから、本製品を操作してください。本製品をユーザーマニュアルの指示に従って操作しないと、本製品や個人の財産の損害や重傷を引き起こすおそれがあります。本製品は高度な機能を備えています。慎重かつ良識を持った操作とともに、基本的な機械知識が求められます。本製品を安全かつ責任を持って操作しないと、傷害や本製品またはその他の財産の損害を招くおそれがあります。本製品は子供の使用を想定していません。互換性のない部品を使用しないでください。また、SZ DJI TECHNOLOGY CO., LTD が提供する関連資料に記載されていない方法で本製品を改造しないでください。本安全ガイドラインには、安全、操作、メンテナンスの手順を記載しています。本製品を安全に操作し、損害や重傷を避けるためには、組み立て、設定、使用を開始する前に、本ユーザーマニュアルに記載する手順と警告をすべて読み、これに従うことが重要です。

推奨年齢: 18 歳未満は対象外です。これは玩具ではありません。

## フライト前チェックリスト

- 純正部品のみを使用しており、すべての部品が新品同様の状態であること。
- 送信機、インテリジェント・フライト・バッテリー、およびモバイルデバイスが完全に充電されているか確認すること。
- 電源を入れる前に、カメラレンズに異物が付着しておらず、microSD カードが機体またはジンバルカメラ (Zenmuse XT/XT2/Z30 を使用の場合) に挿入されていて、ジンバルが自由に回転することを確認してください。
- プロペラおよび取り付けプレートがモーターにしっかりと取り付けられて、モーターが正常に始動して機能するかを確認すること。
- 画面に表示される指示に従って、コンパスキャリブレーションをすること。
- DJI Pilot アプリと機体のファームウェアが最新バージョンにアップグレードされていること。
- 飛行エリアが GEO 区域外にあり、飛行条件が機体を飛行させるのに適していること。
- 飲酒時、服薬時など、認知能力が損なわれる可能性のある状態では、飛行を行わない。
- 選択したフライトモードに習熟し、すべての安全機能と警告を理解している。
- 現地規制をすべて順守し、認可を適切に取得し、リスクを理解している。確認事項: 適用される全規制の順守は、ユーザーの責任となります。
- 操縦者は機体を常に視野内 (目視) に捉えること。一人称視点のカメラだけに頼って機体を操作しないこと。
- DJI Pilot アプリが、機体の操作をアシストできるときに適切に起動していることを確認すること。DJI Pilot アプリによって記録されたフライトデータがない場合、機体の紛失など特定の状況下では、DJI はアフターセールスサポートを提供したり、責任

を負うことができない場合があります。

- 機体に積載して飛行する場合は、機体のホバリング性能を常にテストしてください。総離陸重量が 6.14 kg を超えないようにしてください。

## 免責事項および警告

本製品は玩具ではなく、18 歳未満の方の利用は前提としていません。機体は子供の手の届かない場所に保管してください。また、子供がいるところで機体を操作する場合は十分に注意してください。

製品には先進技術が採用されていますが、製品の不適切な使用により、けがや物的損害を引き起こすおそれがあります。製品を使用する前に、製品に関連する資料をお読みください。これらの文書は製品パッケージに含まれますが、オンラインの DJI 製品ページ (<http://www.dji.com>) でも入手できます。

本書では、ユーザーの安全と法的権利と責任に関する情報を取り扱っています。ご使用前に、この文書のすべての内容をよくお読み頂き、確実に適切な設定ができるようにしてください。本書の手順と警告を正しく理解して実行しない場合、本製品の損失、ユーザーの重傷、機体の損害を招くおそれがあります。

本製品を使用する前に、本書の免責事項をよく読み、記載される条件を理解し、これを順守することに同意したとみなされます。DJI アフターセールス・サービス・ポリシー (<http://www.dji.com/service/policy>) に掲載) に明示的な規定がない限り、製品およびすべての資料、製品を通して得られるコンテンツは「現状のまま」および「提供されているまま」で提供され、明示、黙示を問わず、いかなる種類の保証も条件も伴いません。明示、黙示を問わず、DJI アフターセールス・サービス・ポリシーに明示的に規定がない限り、製品、製品アクセサリ、すべての資料に限り、DJI は以下を含む、いかなる種類の保証も一切行いません。(A) 商品性、特定目的の適切性、権限、平和享有権、非侵害に対する黙示的保証、および (B) 取引の過程、使用、商品償から生ずる保証。DJI 限定保証に明示的な規定がない限り、製品、製品アクセサリ、製品の一部、資料が、中断のないこと、安全で、エラー、ウイルス、その他有害なコンポーネントがないことを DJI は保証しません。また、それらの問題の修正も保証しません。

本規約に明示的な記載がない限り、口頭であれ書面であれ、製品、製品アクセサリ、資料から得られる助言や情報により、DJI または製品に関する保証は発生しません。製品、製品アクセサリ、資料の使用またはアクセスに起因するあらゆる損害に対するすべてのリスクは、すべてお客様が負うものとします。お客様の重量とリスクにおいて本製品を使用し、けが、死亡、お客様の財産への損害 (本製品と接続して使用したコンピュータシステム、モバイルデバイス、DJI ハードウェアを含む)、第三者の財産への損害、本製品使用による、あるいは使用不能によるデータの損失に対して、お客様が単独で責任を負うことについてお客様は理解し、合意するものとします。保証の免責を認めないお客様は理解し、合意するものとします。保証の詳細については、DJI のプライバシーポリシーを参照してください。

本製品の使用により直接または間接的に発生する損害、傷害に対して、DJI は一切責任を負いません。ユーザーは、本安全ガイドラインの規定 (ただしこれに限定しない) をはじめとする、安全で合法的な使用を順守するものとします。

### データの保管と使用方法

当社のモバイルアプリ、製品、その他のソフトウェアの使用で、フライトテレメトリデータ (速度、高度、バッテリー寿命、ジンバルとカメラに関する情報) と操作記録など、製品の使用と操作に関するデータは DJI に提供されることがあります。本製品の内蔵ストレージデバイスにも、フライトテレメトリデータなどの各種データを保存できます。内蔵ストレージデバイスから手動で情報を転送して、フライトテレメトリデータなどのデータを当社サーバーに保存することもできます。

詳細については、DJI のプライバシーポリシー (<http://www.dji.com/policy>) に掲載) を参照してください。

## 使用を開始する前に

本製品は、以下のように正常に操作できる状態であれば、簡単に飛行させることができる機体です最新の注意事項と警告については、<http://www.dji.com> をご覧ください。安全な飛行と法令順守の詳

細については、<http://knowbeforeyoufly.org/> をご覧ください。機体を安全に操作し、活用いただくため、以下の資料をご用意しています。

#### 同梱物

免費事項と安全に関するガイドライン  
インテリジェント・フライト・バッテリー安全ガイドライン  
クイックスターガイド  
ユーザーマニュアル

同梱の資料に記載される部品をすべて確認して、フライト前に免費事項と安全ガイドラインを読んでください。次に、クイックスターガイドと DJI 公式ウェブサイト (<http://www.dji.com>) でチュートリアルビデオをすべて視聴して、初フライトに備えてください。ご不明な点があれば、アプリまたは DJI 公式ウェブサイトのユーザーマニュアルで包括的な情報をご覧ください。フライト前に、各部の機能、フライトの必須条件、主な緊急警告機能/システム、政府所管官庁の規制をすべて十分に理解しておくようにしてください。本製品の組み立て、メンテナンス、使用で不明な点や問題がある場合は、DJI または DJI 正規販売店にお問い合わせください。

## 各部部品

### 純正部品と機能部品について

#### ⚠警告

パーツの不具合、重傷、物的損害を避けるため、以下の規則を順守してください。

- 必ず DJI の純正部品または DJI が認定する部品をお使いください。非正規の部品や DJI 認定メーカー以外が製造した部品を使用すると、システムに不具合が発生し、安全性を損なうおそれがあります。
- 機体やパーツ内に異物(水、オイル、土、砂など)がないか確認します。
- 機体とコンポーネント(送信機、カメラ、ジンバル、コンパス、推進システムバッテリー)などがすべて問題なく作動し、損傷がなく、十分に機能するか確認します。パーツの機能を確実に維持する方法の詳細については、本書の他のセクションを参照してください。
- 機体およびそのパーツを変更、改造してはいけません。改造すると、不具合が生じたり、機体の機能や安全性に影響するおそれがあります。
- ジンバルや外部 GPS モジュールなどの M200 V2 シリーズと併用するアクセサリは、M200 V2 シリーズの機体のみを使用してください。純正以外の他製品に使用したアクセサリによって生じた損害は、ユーザーがその全責任を負うこととなります。

### 映像伝送システム

#### ⓘ 注記

専門家の指導の下のみ、「カスタム」モードを有効にします。そうしない場合、映像伝送信号は干渉によって遅延したり失われたりする場合があります。

### 送信機

#### ⓘ 注記

- 送信機が完全に充電されているか、必ず確認してから、フライトしてください。
- 送信機の電源がオンの状態で 5 分間操作されない、アラートが鳴ります。6 分経過すると、自動的に電源がオフになります。ステックを動かさず、他の操作をすると、アラートは止まります。
- モバイルデバイスをしっかりとし、変えらるよう、モバイルデバイスホルダーのクラブを調整します。
- モバイルデバイスホルダーが滑らないよう、しっかりと固定されているか確認します。
- 送信機のアンテナを展開し、最適な伝送品質を維持できるよう、正しい位置に調整します。
- 送信機に損傷があれば、修理するか、交換します。送信機のアンテナに損傷があると、性能が大幅に低下します。
- 送信機またはレシーバーを交換したり、新しい送信機を追加した

りる場合には、リンクが必要です。詳細については、ユーザーマニュアルを参照してください。

- (安全を確認後) 必ず機体のスイッチを切ってから、送信機のスイッチを切ってください。そうしないと、機体の制御が失われるおそれがあります。
- バッテリーを良好な状態に保つために、少なくとも 3 ヶ月に 1 回はバッテリーを完全に充電してください。
- SDI ポートを使用する場合、公式に推奨されている SDI ケーブルを使用してください。それ以外のケーブルを使用すると、飛行距離を低下させる信号干渉が生じることがあります。ユーザーマニュアルを参照して、公式に推奨されるケーブルタイプを確認してください。

## コンパス

#### ⓘ 注意

予想される重傷や物的損害を避けるため、以下の規則を順守してください。機体がまっすぐに飛行できないなど、フライト中に明らかなドリフトが発生した場合には、すぐに着陸させてください。

#### ⓘ 注記

コンパスのキャリブレーションは、DJI Pilot アプリまたはステータスインジケータから促された場合に行ってください。コンパスのキャリブレーションを実施する場合、次のルールを順守してください。1. 磁鉄鉱、駐車場ビル、補強鋼を使用した地下階層など、磁性干渉のある場所でコンパスのキャリブレーションを実施しないでください。2. キャリブレーション中には、携帯電話などの強磁性体を身に着けないでください。3. キャリブレーションの完了後にコンパスが強力な干渉を受けた場合、DJI Pilot アプリはコンパスの問題点を解決するよう促します。表示される指示に従ってコンパスの問題点を解決してください。

## 推進システム

#### ⚠警告

回転中のプロペラとモーターにより、操縦者や周囲の人が重傷を負わないよう、以下の規則を順守してください。

### プロペラ

- 欠けたり、損傷したり、古くなったプロペラは使用しないでください。
- 必ず機体の電源をオフしてから、プロペラに触れてください。3. プロペラを取り付ける、または取り外す際には、プロペラの鋭い先端に気をつけてください。プロペラに触れる際には、手袋を着用するなどの保護対策を講じてください。
- プロペラがモーターから脱落しないように、しっかりと取り付けられていることを確認してください。
- プロペラを取り付けた状態で、付近に他人や動物がいる場合には、モーターの電源をオンにしないでください。
- サポートバーティカルプロペラを使用すると、機体の空気力学的効果が損なわれるおそれがあります。より適切で安全なフライトサポートのために、DJI 純正プロペラのみを使用することを勧めます。
- 周囲温度が 0℃ くらいの場合には、プロペラに霜が付くのを防ぐために、各フライト前にプロペラを拭いて乾燥させてください。

### モーター

- モーターがしっかりと取り付けられ、スムーズに回転することを確認してください。
- モーターの構造を改造しないでください。
- フライト後、モーターが高温になっていることがあるため、モーターに触れたり手や体が接触したりしないようにしてください。

#### ⓘ 注意

予想される重傷や物的損害を避けるため、以下の規則を順守してください。

- モーターの通気孔を塞がないでください。
- 機体のフレームアームにある通気孔は塞がないでください。



**【注記】****モーター**

1. モーターにほごりが付かないようにしてください。
2. モーターが動かす、自由に回転しない場合は、CSC(コンビネーション・スティック・コマンド)を実行して、モーターを緊急停止します。

**DJI Pilot アプリ****【注記】**

1. アプリを起動する前に、タブレットやモバイルデバイスを完全に充電しておいてください。より優れた体験には、CRYSTAL SKY™をお勧めします。
2. 携帯電話をディスプレイとして使用している場合は、電話に着信があっても安全に飛行を続けられるようにしてください。フライト中は、着信があっても、決して出ないでください。
3. DJI Pilot アプリ使用の際は、携帯電話のデータ容量を使用します。データチャージについてはお使いの通信会社にお問い合わせください。
4. 画面に表示される安全性に関するヒント、警告メッセージ、および免責事項をよくお読みください。お使いの地域の関連規制を事前に確認しておいてください。ユーザーには、関連規制をすべて認識のうえ、これを順守して飛行する責任があります。
  - a. 自動着陸機能と自動着陸機能を使用する場合は、あらかじめ警告メッセージを読んで理解しておいてください。
  - b. ホームポイントを再設定する場合は、あらかじめ警告メッセージを読んで内容を確認しておいてください。
  - c. 規制による上限よりも高い高度に設定する前に、警告メッセージと免責事項を読んで理解しておいてください。
  - d. フライトモードを切り替える場合は、あらかじめ警告メッセージと免責事項を読んで理解しておいてください。
5. アプリにアラートが表示された場合は、機体をただちに安全な場所へ着陸させてください。
6. アプリに表示されるチェックリストで必ず警告メッセージをすべて確認してから、フライトしてください。
7. これまでに機体の操作をしたことがない場合、または機体を快適に操作できない場合には、DJI ASSISTANT™ 2 for Matrice を使って、飛行スキルを向上させてください。
8. インターネットに接続して、飛行地域の地図データをキャッシュしてから、フライトしてください。
9. このアプリは、操作をアシストするために設計されています。アプリに頼りすぎず、ご自身の裁量に基づいて機体を制御してください。
10. アプリの使用は、DJI Pilot アプリの利用規約と DJI プラバシーポリシーの対象となります。アプリでこれらをよくお読みください。

**ファームウェア****【警告】**

子供や動物が重傷を負わないように、以下の規則を順守してください。ファームウェアのアップグレード、システムキャリブレーション、パラメータ設定の作業中は、安全確保のため、子供や動物を近づけないでください。

**【注記】**

1. 安全のために、ファームウェアのアップグレード通知が DJI Pilot アプリに表示された場合は、必ず最新バージョンに更新してください。
2. 新しいファームウェアがある場合は、ファームウェアをアップグレードするように通知されます。表示される内容を読んで理解していただく必要があります。
3. 機体のファームウェアを更新した後は、必ず送信機のファームウェアを最新バージョンに更新してください。
4. 更新後、送信機と機体とのリンクが切れる場合があります。その場合、送信機と機体を再リンクします。
5. ファームウェアを更新する前に、接続をすべてチェックし、モーターからプロペラを取り外してください。

**カメラ(別売品)****【警告】**

予想される重傷や物的損害を避けるため、以下の規則を順守してください。カメラの通気孔をふさがないでください。熱が発生して、負傷したり、機器が損傷したりするおそれがあります。

**【注記】**

1. 使用前にカメラ設定を確認して、用途に合わせて調整できるか確認します。
2. カメラをテストします。重要な写真やビデオを撮影する場合は、事前に何枚かテスト撮影をして、カメラが正常に動作するか確認してください。
3. 電源を入れた状態で、機体またはジンバルカメラから microSD カードを抜かないでください。公式に推奨される microSD カードを使用してください。
4. インテリジェント フライト バッテリーの電源は、必ず正しい手順でオフにしてください。また、機体の電源がオンの場合は、バッテリーを取り外さないでください。誤った手順で電源をオフにすると、カメラのパラメータが保存されず、撮影されたビデオが損傷するおそれがあります。
5. インテリジェント・フライト・バッテリーの電源は必ず正しい手順でオフにしてください。誤った手順で電源をオフにすると、カメラのパラメータが保存されず、録画されたビデオが損傷するおそれがあります。
6. 理由の如何を問わず、機械が読み取れない方式で記録される、または記録された画像やビデオの不具合に対して、DJI は一切責任を負いません。

**ジンバル(別売品)****【注記】**

1. 衝突や衝撃によりジンバルの部品が損傷する可能性があり、それによりジンバルの機能が異常を示すことがあります。
2. ジンバルの電源をオンにした後は、ジンバルに負荷をかけないでください。
3. ジンバルに負荷をかけると、ジンバルの機能異常やモーターが損傷するおそれがあります。
4. ジンバルおよびジンバルコネクタは大変繊細な装置です。慎重に取り扱い、ジンバルコネクタには触れないようにしてください。わずかな損傷であっても正常に機能しなくなる可能性があります。
5. ジンバルを着脱する際は、ジンバルを落さないようにしっかり持ってください。
6. 上向き単一ジンバルと下向きデュアルジンバルを使用する場合は、ユーザーマニュアルの手順を厳守し、対応するジンバルカメラを正しく搭載してください。そうしないと画像転送がうまくいきません。

**本製品の手入れ****保管と輸送****【警告】**

子供や動物が重傷を負わないように、以下の規則を順守してください。ケールやストラップなどの小さな部品を飲み込むと危険です。部品はすべて、子供や動物の手の届かない場所に保管してください。

**【注記】**

1. 内蔵の LiPo バッテリーが加熱しないように、インテリジェント・フライト・バッテリーと送信機は直射日光の当たらない、涼しくて乾燥した場所に保管してください。3 か月以上の期間にわたって保管する場合には、22 ~ 30°C の保管環境温度を推奨します。温度が -10 ~ 40°C の範囲を超える環境では保管しないでください。
2. カメラは水などの液体に接触させたり、浸さないでください。カメラが濡れた場合には、柔らかく吸水性の高い布で拭き取ります。水に落ちた機体の電源をオフにすると、コンポーネントに回復不能な損傷が発生するおそれがあります。アルコール、ベンゼン、シンナーなどの可燃性物質を含有するものをカメラのクリーニングや保守に使用しないでください。湿気や埃の多い

場所にカメラを保管しないでください。

3. 長期間保管する場合や長距離運搬する場合は、ジンバルを機体から取り外してください。
4. 本製品はバージョン 2.0 よりも古い USB インターフェイスに接続しないでください。本製品を「USB 電源」や類似の機器に接続しないでください。
5. 移送中は D-RTK™ アンテナを元の場所に折りたたんでください。損傷する恐れがあります。

## メンテナンスと保管

### 【注記】

1. 墜落や激しい衝撃を受けた場合は、DJI 推奨のサービスセンターに連絡して製品の点検、修理を受けてください。損傷した機体进行操作することは非常に危険であり、怪我や物的損害を引き起こすことがあります。
2. バッテリーを 10 日以上使用しない場合には、50 ~ 65% までバッテリーを充電してください。バッテリーを良好な状態に保つために、少なくとも 3 ヶ月に 1 回はバッテリーを完全に充電 / 充電してください。
3. フライトの安全性と信頼性を維持するために、50 時間のフライトごとに定期的に保守点検を行うことをお勧めします。
4. バッテリー残量インジケータを定期的に確認して、現在のバッテリー残量とバッテリー寿命全体を確認してください。バッテリーの定格は 200 サイクルです。それ以後の使用は推奨していません。バッテリーの安全な使用とメンテナンスに関する詳細情報については、「インテリジェント・フライト・バッテリー安全ガイドライン」を参照してください。

## フライトの必須条件

### 気象条件と周辺環境

#### 【警告】

機体は、穏やかな気象条件で正常に動作するように設計されています。墜落、重傷、物的損害を回避するため、以下の規則を順守してください。

1. 悪天候時に機体を使用しないでください。厳しい気象条件とは、風速 12m/s 超、雪、雨、スモッグ、強風、雷、霰、竜巻やハリケーンなどです。
2. フライト時には、機体を障害物、人、動物、建造物、公共インフラ、樹木、水域から 10m 以上離してください。高度が上昇するに従って、障害物上部からの安全距離をより長く確保するようにしてください。
3. 機体を屋内で操作する場合には、特に注意してください。機体の機能の一部、特に安定化機能が影響を受ける場合があります。
4. 屋内で飛行させる場合はビジョンシステムを必ずオンにしてください。機体が水上、はつきりした模様がない地表の上、または薄暗い環境で飛行するときは、ビジョンシステムが適切に機能しないことがあるので注意してください。

### 【注記】

1. 機体やバッテリーの性能は、空気密度や気温などの環境要因に左右されます。気温が -20 ~ 50°C の範囲外の場合は機体进行操作しないでください。
2. 事故、火災、爆発、洪水、津波、雪崩、地滑り、地震、粉塵、砂塵の環境下では、機体を使用しないでください。

### 通信との干渉

#### 【注記】

1. 障害物のない開けた場所で行ってください。高いビルや鉄骨の建物は、機体内に搭載するコンパスや GPS 信号の精度に影響を及ぼすおそれがあります。
2. 送信機と他のワイヤレス機器との干渉を避けてください。モバイルデバイスの Wi-Fi を必ずオフにしてください。
3. 磁性干渉や電波障害のある領域付近を飛行する場合は特に気を配ってください。そのような環境では M210 RTK V2 の使用をお勧めします。こうした地域には高電圧線、大規模送電局、モバイル基地局、放送塔などがあります。これらに限定されません。磁性干渉や無線干渉のある地域で使用すると、本製品の伝送品質の低下、送信機およびビデオ伝送のエラーが発生す

るおそれがあり、その場合、フライト方向と位置精度に影響することがあります。過度な干渉がある地域では、機体が異常な挙動をしたり、制御できなくなったりすることがあります。

## 責任ある機体操作

### 【警告】

重傷や物的損害を回避するため、以下の規則を順守してください。

1. 飲酒、服薬、麻酔などの影響はないか、めまい、疲労、吐き気などの症状がないか、あるいは身体的、精神的に、機体を安全に操作する能力があることを確認してください。
2. 機体が飛行しているとき、左スティックを内角下方向に引きながら同時に RTH ボタンを押すと、モーターが停止します。機体の着陸機能は作動しません。緊急事態でない限り、上述の組み合わせコマンドを実行しないでください。
3. 着陸したら、まず機体の電源をオフにし、次に送信機のスイッチをオフにしてください。
4. 機体を落下打ち上げ発射したり危険な積荷を積載したり建物、人、動物に向けて操作しないでください。これにより、人的傷害や物的損害が生じるおそれがあります。
5. 墜落したり、接触事故を起こしたこのある飛行や、状態の良くない機体を使用しないでください。

### 【注記】

1. 十分なトレーニングを受けて、事故に備えて、緊急時の対応策をすべて認識しておいてください。
2. 飛行計画が策定されており、無謀な飛行でないことを確認してください。
3. カメラを使用するときは、他者のプライバシーを尊重してください。現地のプライバシー法規制と道徳的規程を必ず順守してください。
4. 一般的な個人使用以外の理由で本製品を使用しないでください。違法な目的や不適切な目的（スパイ行為、軍事作戦、不正捜査など）に使用しないでください。
5. 本製品を中傷、虐待、嫌がらせ、ストーキング行為、脅迫など、他人の法的権利（プライバシー権やパブリシティ権など）を侵害する行為に使用しないでください。
6. 他人の私有地に侵入しないでください。

## フライトモード、機能と警告

### フライトモード

#### 【警告】

重傷や物的損害を回避するため、以下の規則を順守してください。各フライトモードでの機体の挙動を十分に習得していないかぎり、P モードから A モードまたは S モードに切り替えしないでください。GPS が無効になるため、安全に機体を着陸させられなくなるおそれがあります。

次の 2 通りの場合には機体は A モードになります：

1. パッシブ：GPS 信号が弱い場合、あるいはコンパスが干渉を受けてビジョンシステムを利用できない場合。
2. アクティブ：ユーザーがフライトモードスイッチを A モードに切り替えた場合。

A モード中は、ビジョンシステムが無効になります。そのため、このモードでは位置取りや自動ブレーキを使用できません。また、機体が周囲の状況に影響されやすくなり、結果として水平方向に移動することがあります。送信機を使用して機体の位置を調整します。A モードで機体进行操作するのは困難です。機体を A モードに切り替える前に、このモードでも安定して飛行させることができることを確認してください。機体と自分との距離が離れすぎないようにしてください。コントロールを失って危険を引き起こす恐れがあります。GPS 信号の弱いエリアや狭いスペースでの飛行は避けてください。飛行させると、機体は強制的に A モードになり、飛行上の危険につながる恐れがあります。危険を避けるためにすぐに安全な場所に着陸させてください。

### 【注記】

ほとんどのフライトには、P モードまたは S モードが適しています。P モードや S モードを利用できない場合には、A モードに切り替えることができます。A モードでの飛行では一部機能を利用できないため、十分に注意してください。屋内で飛行させる場合、パターン

が明確でない地表の上空を飛行させることになるため、機体は高精度でホバリングできません。屋内での飛行基準については、「ビジョンシステムおよび赤外線センサーシステム」のセクションを参照してください。

1. P モード (ポジショニング) : P モードは、強い GPS 信号受信時に最適に動作します。機体は GPS とビジョンシステムを利用して自動的に安定します。
2. S モード (スポーン) : S モードでは、P モードとフライトコントローラー設定は全く同じですが、機体のゲイン調整が行われるため、機体の操縦性が高まります。このモードでは、機体の最大速度が上がります。
3. A モード (姿勢) : GPS やビジョンシステムを利用できない場合、機体の位置決めには気圧計のみを使用し、高度を制御します。

## フェイルセーフと Return-to-Home

### 【注記】

1. GPS 信号が不十分な場合 (GPS 信号バーが 3 本未満)、または GPS が有効ではない場合は Return-to-Home が機能しません。
2. Return-to-Home プロセスを起動するには、送信機をオフにするのではなく、送信機の RTH (Return-to-Home) ボタンを押します。
3. 高層ビルは、フェイルセーフ機能に悪影響を及ぼすことがあります。ホームに戻るまでに障害物を避けられるよう、機体の位置、高度および速度を調整してください。フェイルセーフ中、機体が高度 20m を超えている場合にスロットルスティックを動かすと、機体は上昇を停止し、速やかにホームポイントに戻ります。
4. 常に送信機の伝送域内で機体を操作してください。
5. フェイルセーフ機能と Return-to-Home 機能は、緊急時のみ使用してください。これらの機能は、気候や環境、周辺の磁気の影響を受けることがあります。
6. 照明状況が十分でない場合は、フェイルセーフ RTH 中に機体は障害物を回避できません。そのため、フライト前に適切なフェイルセーフ高度を設定しておくことが重要です。
7. フェイルセーフ Return-to-Home 中、バッテリー残量に余裕がある場合は、機体はまず送信機との接続があった最後の位置に戻ることがあります。このため、機体はいったん操縦者がいる地点から遠ざかることがあります。この場合は、送信機と接続があった最後の地点を経由してからホームポイントに戻ろうとします。

## ローバッテリー

### 【注記】

1. 重大なバッテリーローレベル警告が起動して機体が自動的に降下する場合も、スロットルを押し上げて機体の高度を維持して、より適切な着陸地点へ機体を誘導することができます。
2. バッテリーに関する警告が発信された場合には、機体をホームポイントに速やかに戻すか、着陸させてください。そうしないと、フライト中に電池切れになり、機体の損傷、物的損害、動物や人への傷害が発生するおそれがあります。

## D-RTK (M210 RTK V2 用)

### 【注記】

1. DJI の純正部品または DJI が認定する部品のみお使いください。非正規の部品や DJI 認定メーカー以外が製造した部品を使用すると、システムに不具合が発生し、安全性を損なうおそれがあります。
2. 無線干渉のない開けた環境での使用をお勧めします。アンテナは同じ高さには保つようにし、使用時に双方が干渉しないようにしてください。
3. アンテナケーブルを過度に折り曲げたり、折りたんだりしないでください。

## ビジョンシステムおよび赤外線検知システム

### 【注記】

1. ビジョンシステムは、はっきりとしたパターンの変化がない地表の上空では適切に機能しません。ビジョンシステムは、機体が高度 0.5 ~ 10m にある場合にのみ有効です。
2. 機体が水面の上空を飛行している場合は、ビジョンシステムが

適切に機能しないことがあります。

3. ビジョンシステムを有効にする、超音波センサーから一部のベットのみに聞こえる高周波音が発生するため、ベットを機体に近づけないでください。
4. 以下のいずれかの状況では、機体を慎重に操作してください。
  - a. モノクロ (黒一色、白一色、赤一色、緑一色など) の地表の上空を飛行させる場合。
  - b. 反射率が高い地表面上を飛行させる場合。
  - c. 高速 (高度 2m で 14m/s 以上、または高度 1m で 5m/s 以上) で飛行させる場合。
  - d. 水面または透明な地表の上空を飛行させる場合。
  - e. 動くまたは物体の上空を飛行させる場合。
  - f. 照明が頻繁または急激に変化するエリアを飛行させる場合。
  - g. 非常に暗い (15 ルクス未満) 地表や非常に明るい (10,000 ルクス超) 地表の上空を飛行させる場合。
  - h. 音波を吸収する (厚いカーペットなど) 面の上空を飛行させる場合。
  - i. はっきりしたパターンや構造がない面の上空を飛行させる場合。
  - j. 同じパターンや構造が繰り返している (同じデザインのタイルなど) 地表の上空を飛行させる場合。
  - k. 音波を機体から偏向する斜面の上空を飛行させる場合。
  - l. 微小な障害物 (赤外線反射エネルギーが小さい)。
5. 送信機の信号が消失し GPS 信号が弱い状況では、機体がホームポイントを検知できない場合は、「P」モードならば、機体は 8 秒間ホバリングした後、自動着陸します。
6. 機体が墜落した場合は、ビジョンシステムのキャリブレーションが必要です。DJI Pilot アプリから要求された場合は、ビジョンシステムをキャリブレーションしてください。
7. ビジョンシステムおよび赤外線センサーシステムの死角 (一部) に留意してください。

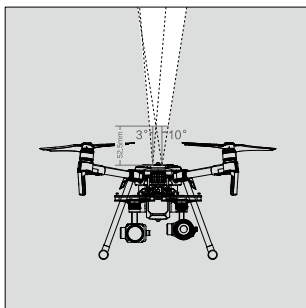
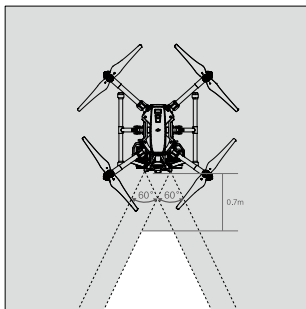

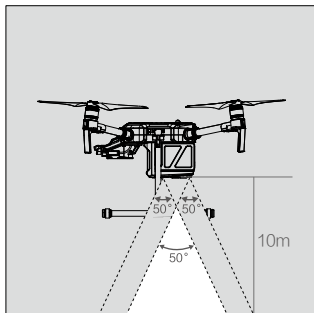

下方ビジョンシステムはポジショニングのためだけに使用されます。

- ビジョンシステムが作動しているときは、他の超音波デバイスを周波数 40kHz 付近で使用しないでください。センサーは常にきれいな状態に保ってください。センサーを覆ったり、近づいたりしないでください。
- 慣性により、機体は障害物に対して安全な距離の範囲内でブレーキをかけられるよう、慎重に操作してください。そのため、機体は、25°以下の高度角度で、時速は 54 km/h 以下で飛行させる必要があります。

## 規制と飛行制限

### 規制

#### ⚠警告

重傷や物的損害を回避するため、以下の規則を順守してください。

- 高度に関係なく、有人の航空機周辺で操作しないでください。必要であれば、速やかに着陸させてください。
- 都市部、スポーツイベント、展示会、公演など、多くの人が集まる地域では飛行させないでください。
- 認可を受けた高度を超えて飛行させないでください。有人の航空機の航路から十分な距離を保ち、運行を妨げないでください。常に他の航空機や障害物に注意して、回避してください。

#### 注意

法令不履行、重傷、物的損害を避けるため、以下の規則を順守してください。

- 現地法および規制に指定された飛行禁止区域内やその近くでは機体を飛行させないでください。飛行禁止区域には、空港、2つの主権国または地域の国境、大都市/地域間の境界などがあり、常に更新されています。発電所、水処理施設、矯正施設、交通量の多い道路、政府施設、軍事用区域など、慎重な対処が求められる基幹施設や敷地周辺を飛行しないでください。
- 認可を受けた高度を超えて飛行させないでください。
- 常に機体を視界内に捉え、必要であれば、補助員に支援を要請してください。
- 違法または危険な物品/貨物の運搬に機体を使用しないでください。

#### 注記

- 実施するフライトの内容/種類(レクリエーション、公共利用、商業的使用など)を理解して、関係官庁から飛行に関連する承認と認可を受けていることを確認してから、飛行してください。包括的な定義と個別の要件については、現地の規制当局にお問い合わせください。米国で機体を操作する場合は、まず <http://www.knowbeforeyoufly.org/> にアクセスして、状況に合う最も適切な措置を講じてください。
- 特定の国と地域では、リモート制御の航空機を使った商業活動を禁止している場合がありますので、ご注意ください。実際の規則が本書の記載と異なることがあるため、フライト前に現地の法規制や条例をすべて確認し、これらに従ってください。

- カメラを使用するときは、他者のプライバシーを尊重してください。いかなる人物、団体、イベント、パフォーマンス、展示会、敷地においても、認可を受けないかぎり画像撮影やビデオ録画などの調査を実施しないでください。個人的目的で画像やビデオを撮影する場合でも、プライバシーに関わる場合には、同様の配慮が必要です。
- 特定の地域では、イベント、パフォーマンス、展示会、商用の不動産物件の画像またはビデオをカメラで記録する場合に、たとえ個人使用の目的であっても、著作権またはその他の法的権利を侵害することがありますのでご注意ください。

### 飛行制限

#### 注記

DJIは常にフライト中の安全を重視しており、ユーザーが現地規則と規制を順守して飛行できるよう、さまざまな補助ツールを開発しています。ファームウェアを最新バージョンに更新して、以下の機能がすべて更新されていることを必ず確認することを強く推奨します。

### GEO 区域

- すべての GEO 区域は、DJI 公式ウェブサイト <http://www.dji.com/flysafe> に一覧表示されています。GEO 区域は、異なるカテゴリーに分けられており、空港、有人飛行機が低空で操縦されている飛行場、国境、発電所、大規模なイベントが開催されている場所などの要注意区域が含まれていますが、これらの場所に限定されません。
- 飛行制限は場所に応じて変わります。特定の区域での制限に応じて、DJI GO 4 アプリに警告が表示され、離陸が禁止される場合があります。また、飛行高度が制限されるか、機体を自動着陸するなどの処置が自動的に実行される場合があります。
- 機体が GEO 区域の付近または区域内にある場合、飛行に関連する機能はある程度影響を受けます。これらの影響には、機体が減速する、飛行タスクを作成することができない、実行中の飛行タスクが中断するなどがありますが、これらに限りません。
- GEO 区域制限に基づいて操作しても、適用されるすべての法律、規制および一時的な飛行制限の順守は保証されません。法を順守するために、弁護士または地域の管轄当局にお問い合わせください。

### 高度制限

- 高度 120m より上には飛行させないでください。また、周辺の障害物からは安全な距離を確保してください。
- 初期設定の高度制限を超えて飛行しようとする、新しい高度制限を有効にするよう免責事項が表示され、これらに同意する必要があります。

\* 高度制限は国によって異なります。現地法および規制が定める最大高度を超えて飛行させてはいけません。

## 안전 지침 요약

### 1. 환경적 고려 사항

- 항상 건물과 기타 장애물이 없는 장소에서 비행하십시오.
- 사람들이 많은 장소 주변 또는 위에서 비행하지 마십시오.
- 120m(400 피트) 고도를 초과하여 비행하지 마십시오\*.
- 온도가 -20° ~50° C(-4° ~122° F) 사이의 일반적인 날씨 조건에서 비행하십시오.
- 기체 안정화 기능이 방해받을 수 있으므로 실내에서 비행하는 동안에는 더욱 주의를 기울이십시오.
- 풍속이 12m/초 (27mph)를 초과할 경우 비행하지 마십시오.

### 2. 비행 전 체크리스트

- 조종기 및 기체 배터리가 완전히 충전되었는지 확인하십시오.
- 항상 비행하기 전에 프로펠러가 양호한 상태이고 단단히 고정되었는지 확인하십시오.
- 모터 회전을 방해하는 요소가 없는지 확인하십시오.
- 카메라 렌즈가 깨끗한 상태이고 얼룩이 없는지 확인하십시오.
- DJI Pilot 앱 또는 상태 표시기에서 콤팩스를 캘리브레이션했다고 알리는 경우에만 콤팩스를 캘리브레이션하십시오.
- 기체의 부품을 개조 또는 변경하면 안정성이 영향을 받을 수 있습니다.
- DJI의 공식 지침을 엄격히 준수하여 호환되는 외부 장비를 연결하고 연결 후 기체의 전체 중량이 6.14kg을 초과하지 않도록 하십시오. 외부 부속은 기체의 무게 중심이 바뀌지 않도록 공식 지침에 나와있는 올바른 위치에 장착해야 합니다.

### 3. IP43

- 안정적인 실험실 조건에서 Matrice 200 V2 시리즈는 TB55 인텔리전트 플라이드 배터리 장착 시 IEC60529 표준을 기준으로 IP43 보호 등급을 만족합니다. 그러나 이 보호 등급은 영구적인 것이 아니며 정기 사용 후 성능이 저하될 수 있습니다.
- 알감수량이 10mm가 넘는 날에는 비행하지 마십시오.
  - 비가 내릴 때는 프레임 암을 접지 마십시오.
  - 비가 내리는 날에 비행할 때는 기체 본체와 지면의 경사각이 ±30°를 초과해서는 안됩니다.
  - 배터리를 삽입하기 전에 배터리 포트, 배터리 칸 포트, 배터리 표면, 배터리 칸 표면이 건조한 상태인지 확인하십시오.
  - 배터리를 충전하기 전에 배터리 포트와 배터리 표면에 물기가 없는지 확인하십시오.
  - 기체를 운반 케이스에 넣기 전에 물기를 잘 닦아 내어 건조한 상태로 보관하십시오.
  - 물에 의한 손상에는 제품 워런티가 적용되지 않습니다.

다음 상황에서는 기체의 IP43 보호 등급을 보장하지 않습니다.

- 프레임 암이 접힌 경우
- 기체가 뒤집힌 경우
- M200 V2 시리즈의 TB55 인텔리전트 플라이드 배터리 및 다른 배터리를 사용한 경우
- 포트 덮개와 기체 후면의 버튼이 적절히 부착되지 않은 경우
- 외부 GPS 모듈을 사용 중인 경우
- 웨더프루프 상단 쉘 플러그가 상단 쉘에 단단히 부착되지 않은 경우
- microSD 카드 슬롯의 덮개가 단단히 부착되지 않은 경우
- 기체 쉘 고정, 방수 접착제 손상 등 다양한 이유로 기체가 고정 난 경우

### 4. 조작

- 인텔리전트 플라이드 배터리 전원이 제대로 꺼졌는지 확인합니다. 기체 전원이 켜지는 동안 절대 배터리를 분리하지 마십시오.
- 회전하는 프로펠러와 모터에서 멀리 떨어져 계십시오.



DJI "M" MATRICE™ 200 V2 시리즈 기체는 장난감이 아니며 18세 미만의 어린이가 사용하기에 적합하지 않습니다. 안전 지침 요약은 안전 관련 주제에 대한 간략한 개요만 제공합니다. 이 문서의 나머지 부분도 읽고 이해해야 합니다.

- 항상 기체를 시야에서 놓치지 말고 관찰하십시오.
- 비행 중에 모터를 중지하려면 원격 스틱을 안쪽 아래 모서리로 당기면서 동시에 RTH 버튼을 누릅니다. 비행 중 모터를 중지하면 기체가 추락하게 됩니다. 비행 컨트롤러에서 심각한 오류를 감지한 경우에만 비행 도중에 모터를 중지할 수 있습니다.
- 멀리 오는 전화를 받거나, 문자 메시지에 응답하거나 다른 모바일기기 기능을 사용하는 등, 비행 중에 기체 조종을 방해할 수 있는 행동을 하지 마십시오. 술을 마시거나 약물을 복용한 상태에서는 비행하지 마십시오.
- 물 또는 눈과 같이 반사가 잘 되는 표면에 근접해서 비행하지 마십시오. 이런 지형은 비전 시스템의 성능에 영향을 줄 수 있습니다.
- 배터리 부족 경고가 표시되는 경우 기체를 즉시 안전한 장소에 착륙시킵니다.
- 리턴 투 홈 절차 중에 장애물을 피하기 위해 비행 고도를 조정할 수 있습니다.
- 착륙시킨 후에는 먼저 모터를 정지한 다음 인텔리전트 플라이드 배터리를 끄고 조종기를 끄십시오.
- 첨단 기술을 사용하고 있기는 하지만 비행하는 동안 조종사의 적절한 상황 판단이 요구됩니다. 장애물 회피, 정확한 착륙 및 착륙 보호와 같은 안전 및 비행 지원 기능은 작동을 지원하기 위해 설계된 것이며, 조종을 대체해주는 것이 아닙니다. 조종과 장애물의 절감에포함한 환경 조건은 비전 시스템 성능에 영향을 미칠 수 있습니다.
- DJI Pilot 앱에서 리턴 투 홈 고도를 주변 장애물보다 높게 설정하십시오.
- 착륙 보호 (지면 위 2미터 고도에서 지면이 착륙하기에 적합한 경우감지)는 작동 환경을 최적화하는 데 사용됩니다. 특정 상황 (예: 조종이 어려거나 장애물 표면 패턴이 불명분한 경우)에서 비전 시스템이 비활성화되어 지표면을 감지할 수 없는 경우에는 기체 제어에 항상주의하십시오.
- M210 V2와 M210 V2 RTK의 확장 전원 포트(XT30)가 제공하는 최대 전류는 4A입니다. 다른 기기에 연결 시 전류가 최대값을 넘는다면 비행 성능에 부정적인 영향을 줄 수 있습니다.

### 5. 정비 및 유지 관리

- 오래되고 굵이 가거나 파손된 프로펠러는 사용하지 마십시오.
- 권장 보관 온도: 22° ~30° C(71° ~86° F)
- 안전한 배터리 사용 방법에 대한 자세한 내용은 인텔리전트 플라이드 배터리 안전 가이드를 참조하십시오.

### 6. 현지 법률 및 규정 준수

- GEO 구역에서 비행하지 마십시오. 이러한 구역에 관한 정보는 <http://flysafe.dji.com/>에서 확인할 수 있습니다. GEO 구역의 전체 목록 및 규정은 해당 지역의 항공 당국에 확인하십시오.
- 비행 고도 제한은 관할 구역에 따라 달라질 수 있습니다. 현지 법률 및 규정에 명시된 최대 고도를 넘어 비행하지 마십시오.
- 구조대가 영공을 사용 중인 지역에서는 비행하지 마십시오.

\* 비행 고도 제한은 국가에 따라 달라질 수 있습니다. 현지 법률 및 규정에 명시된 최대 고도를 넘어 비행하지 마십시오.



시야가 확보된 넓은  
지역에서 비행

+



강력한 GPS 신호

+



시야 유지

+



120m(400 피트) 고도  
미만에서 비행

=

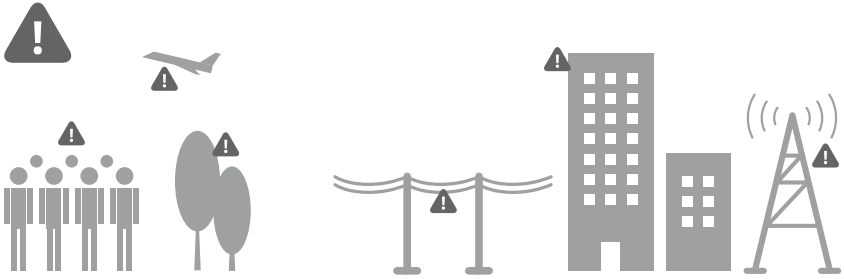

사람이 많은 장소, 나무 또는 공항 위 또는 주변에서는 비행하지 마십시오.  
전선, 기지국 및 높은 빌딩에서 발생하는 강력한 전자기는 내장 컴파스에 영향을 줄 수 있습니다. Matrice 210 RTK V2 를 사용하는 것이 좋습니다. 비행 중에는  
항상 주변을 잘 살피십시오.

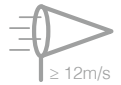

비, 눈, 안개, 12m/ 초 (27mph) 이상의 강풍이 부는 악천후에서는 기체를 사용하지 마십시오.

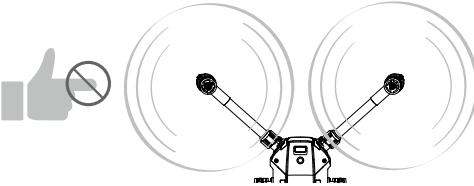

회전하는 프로펠러와 모터에서 멀리 떨어져 계십시오.



GEO 구역

자세한 정보:  
<https://flysafe.dji.com>

## 알림

모든 지침 및 기타 자료 문서는 SZ DJI TECHNOLOGY CO., LTD("DJI")의 단독 재량에 따라 변경될 수 있습니다. 최신 제품 정보를 확인하려면 <http://www.dji.com> 을 방문하여 제품 페이지를 확인하십시오.

## 용어집

다음 용어는 본 제품을 작동시킬 때 발생할 수 있는 다양한 잠재적 위험을 나타내기 위해 이 문서 전체에서 사용됩니다.

**[보통]** 알림: 제대로 따르지 않는 경우 물리적 재산 피해 및 사소한 부상을 입을 가능성이 있는 절차를 표시합니다.

**[중요]** 주의: 제대로 따르지 않는 경우 물리적 재산 피해 및 심각한 부상을 입을 가능성이 있는 절차를 표시합니다.

**[경고]** 경고: 제대로 따르지 않는 경우 재산 피해, 부수적 피해, 심각한 부상을 초래할 가능성이 있거나 심각한 부상을 초래할 가능성이 높은 절차를 표시합니다.

### ⚠ 경고

제품을 작동시키기 전에 전체 사용자 매뉴얼을 읽고 제품 기능을 숙지하십시오. 사용자 매뉴얼의 지침에 따라 제품을 올바르게 작동시키지 않으면 제품 또는 개인적 재산 피해가 발생하거나 심각한 부상을 입을 수 있습니다.

본 제품은 정교하게 제작되었습니다. 일반 상식 선에서 주의를 기울여 작동해야 하며 기계를 다루기 위한 일부 기본 능력이 필요합니다. 책임감을 가지고 안전한 방식으로 작동하지 않으면 부상을 입거나 제품 또는 기타 재산 피해가 발생할 수 있습니다. 이 제품은 어린이가 사용하기 위한 것이 아닙니다. 호환되지 않는 구성품을 사용하거나 SZ DJI TECHNOLOGY CO., LTD. 에서 제공하는 관련 문서에서 허용하는 경우가 아니면 어떤 방식으로든 이 제품을 변경하지 마십시오. 이러한 안전 가이드에는 안전, 작동 및 정보와 관련된 지침이 포함되어 있습니다. 제품을 안전하게 작동시키거나 재산을 보호하는 심각한 부상을 방지하려면 제품을 조립, 설정 또는 사용하기 전에 사용자 매뉴얼에 있는 모든 지침 및 경고를 읽고 따라야 합니다.

권장 연령: 16 세 미만의 미성년자에게는 적합하지 않습니다. 본 제품은 장난감이 아닙니다.

## 비행 전 체크리스트

1. 순정 부품을 사용 중이고 모든 부품이 양호한 상태인지 확인하십시오.
2. 조종기, 인텔리전트 플라이트 배터리 및 모바일 기기가 완전히 충전되었는지 확인합니다.
3. 전원을 켜기 전에 카메라 렌즈에 이물질이 묻지 않았는지, microSD 카드가 기체 또는 짐벌 카메라에 삽입되었는지 (Zenmuse XT/XT2/Z30 을사용 중인 경우) 그리고 짐벌을 자유롭게 회전시킬 수 있는지 확인합니다.
4. 프로펠러 및 마운트 플레이트가 모터에 단단히 장착되었는지 확인하고 모터를 시작하여 정상적으로 작동시킬 수 있는지 확인합니다.
5. 화면에 표시되는 지침에 따라 콤파스 및 캘리브레이션을 수행합니다.
6. DJI Pilot 앱 및 기체의 펌웨어가 최신 버전으로 업데이트되었는지 확인합니다.
7. 비행할 영역이 GEO 구역을 벗어나 있는지 확인하고 비행 조건이 기체를 비행하는 데 적합하지 확인합니다.
8. 인지 능력을 저해하는 음주, 약물 또는 유해 물질을 복용한 상태에서 비행하지 않아야 합니다.
9. 선택한 비행 모드를 숙지하고 모든 안전 기능 및 경고를 이해해야 합니다.
10. 모든 현지 규정을 준수하고, 적절한 허가를 취득한 후 위험을 파악해야 합니다. 꼭 기억할 내용: 적법한 모든 비행 규정을 준수하는 것은 전적으로 사용자의 책임입니다.
11. 항상 기체를 시야 (육안) 에서 놓치지 말고 관찰하십시오. 기체를 제어하기 위해 1 인칭 시점 카메라에만 의지하지 마십시오.
12. DJI Pilot 앱이 올바르게 실행되어 기체 작동을 지원하고 있는지 확인하십시오. DJI Pilot 앱으로 기록된 비행 데이터가 없는 경우, 기체 본질 등을 포함한 특정 상황에서 DJI 는 A/S 지원을 제공할 수 없거나 책임 지지 못할 수 있습니다.

13. 기체에 페이로드를 싣고 비행할 경우 항상 기체의 호버링 성능을 검사하십시오. 총 이륙 중량이 6.14kg 을 초과하지 않도록 하십시오.

## 고지 사항 및 경고

본 제품은 장난감이 아니며 18 세 미만의 미성년자가 사용하기에 적합하지 않습니다. 어린이의 손이 닿지 않는 장소에 기체를 보관하고 어린이가 있는 곳에서 기체를 작동시킬 때에는 주의를 기울여야 합니다.

제품은 첨단 기술을 채용하고 있지만 제품을 부적절하게 사용하면 부상을 입거나 재산 피해가 발생할 수 있습니다. 제품을 처음 사용하기 전에 제품과 관련된 자료를 읽어 주십시오. 이러한 문서는 제품 패키지에 포함되어 있으며 DJI 제품 페이지 (<http://www.dji.com>) 에서 온라인으로 볼 수도 있습니다.

본 문서의 정보는 사용자의 안전은 물론 법적 권리 및 책임이 영향을 미칩니다. 제품을 사용하기 전에 전체 문서를 주의 깊게 읽고 구성이 올바른지 확인하십시오. 본 문서의 지침과 경고를 읽고 따르지 않으면 기체가 손실 또는 손상되거나 심각한 부상을 입을 수 있습니다.

제품을 사용하는 것은 본 문서의 고지 사항을 주의 깊게 읽었으며 명시된 이용 약관을 이해하고 준수하는 것에 동의한 것에 간주됩니다. [WWW.DJI.COM/SERVICE/POLICY](http://WWW.DJI.COM/SERVICE/POLICY) 의 DJI A/S 서비스 정책에서 명시적으로 제공되는 것 외에 제품 및 모든 자료와 제품을 통해 제공되는 콘텐츠는 모든 종류의 명시적이거나 암시적인 보증 또는 조건 없이 "있는 그대로", "사용 가능한 그대로" 제공됩니다. DJI 는 다음을 포함하여 제품, 제품 액세서리 및 모든 자료와 관련하여 명시적이거나 암시적인 여부에도 관계 없이 DJI A/S 서비스 정책에서 명시적으로 제공되는 것을 제외하고 모든 종류의 보증을 부인합니다. (A) 상업성, 특정 목적에 대한 적합성, 권리, 항유권 또는 비침해에 대한 모든 암시적 보증 및 (B) 취급, 사용 또는 거래 과정에서 발생하는 모든 보증. DJI 는 DJI 제한적 보증에서 명시적으로 제공되는 것을 제외하고 제품, 제품 액세서리 또는 부품의 일부 또는 모든 자료가 중단되지 않거나, 보호되거나 오류, 버러시 또는 기타 유해한 구성 요소가 없다는 것을 보증하지 않으며 이러한 모든 문제가 해결된다는 보증을 하지 않습니다.

구두로는 서면이든 제품, 제품 액세서리 또는 모든 자료로부터 얻은 통지나 정보는 DJI 또는 이 약관에서 명시적으로 언급하지 않은 제품에 관한 보증이 아닙니다. 제품, 제품 액세서리 및 모든 자료를 사용하여 이에 접근하여 발생할 수 있는 모든 손해 위험은 귀하가 부담합니다. 귀하는 본 제품을 자신의 의지에 따라 위험을 감수하며 사용하고 제품의 사용 또는 사용 불가로 인해 발생하는 모든 부상, 사망, 귀하의 재산 피해 (제품과 연결하여 사용되는 컴퓨터 시스템이나 모바일 기기) 또는 DJI 하드웨어 포함) 또는 제 3 자의 재산 피해에 대해 책임이 있음을 이해하고 이에 동의합니다.

일부 관할 구역에서는 보증의 부인을 금지할 수 있으며 귀하는 관할 구역에 따라 다른 권리를 가질 수 있습니다.

DJI 는 본 제품 사용으로 인해 직접 또는 간접적으로 발생한 피해, 부상 또는 모든 법적 책임에 대해 어떠한 책임도 지지 않습니다. 사용자는 이러한 안전 지침에 명시된 내용을 포함하여 (단, 이에 국한되지 않음) 안전하고 적절한 사례를 준수해야 합니다.

### 데이터 저장 및 사용

당사의 모바일 앱, 제품 또는 기타 소프트웨어 사용 시 비행 원격 측정 데이터 (예: 속도, 고도, 배터리 수명 및 짐벌 및 카메라 관련 정보) 와 같이 제품 사용 및 작동과 관련된 데이터는 DJI 에 전송될 수 있습니다. 제품에 통합된 내부 저장 장치는 비행 원격 측정 데이터를 비롯하여 다양한 유형의 데이터를 저장합니다. 또한 내부 저장 장치에서 DJI 로 해당 정보를 전송으로 전송할 때 비행 원격 측정 데이터와 기타 데이터를 제공할 수도 있습니다.

자세한 내용은 <http://www.dji.com/policy> 에 있는 DJI 개인정보 보호정책을 참조하십시오.

## 시작하기 전에

본 제품에는 아래 설명된 대로 올바른 작동 순서로 조작 시 쉽게 비행하도록 도와주는 기체가 포함되어 있습니다. <http://www.dji.com> 을 방문하여 최신 지침 및 경고를 확인하고 <http://knowledge.dji.com> 에서 비행 안전 및 규정 준수 관련 정보를 참조하십시오.



다음 문서를 기체를 안전하게 작동시키고 완벽하게 사용하도록 돕기 위해 제작되었습니다.

#### 구성품 설명서

고지 사항 및 안전 가이드

인텔리전트 플라이드 배터리 안전 가이드

픽 스타트 가이드

사용자 매뉴얼

비행 전에 구성품 설명서에 나열된 포함 부품을 모두 확인하고 고지 사항 및 안전 가이드를 읽어보십시오. 그런 다음 픽 스타트 가이드를 읽고 DJI 공식 웹사이트 (<http://www.dji.com>) 에서 모든 튜토리얼 영상을 시청하여 첫 비행을 준비하십시오. 운의 사항이 있는 경우 앱에 있는 사용자 매뉴얼을 참조하거나 DJI 공식 웹사이트에서 자세한 정보를 확인하십시오. 비행 전에 각 개별 부품의 기능, 비행 조건 요구사항, 주요 우발 사태에 대한 경고 기능/시스템, 모든 정부 규정을 완벽하게 숙지해야 합니다. 본 제품의 조립, 유지 관리 또는 사용과 관련된 질문이나 문제가 있는 경우 DJI 또는 DJI 공인 판매점에 문의하십시오.

## 개별 부품

순정 및 기능 부품 관련

### △경고

구성 요소 오작동, 심각한 부상 및 재산 피해를 방지하기 위해 다음 규칙을 준수하십시오.

1. DJI 순정 부품 또는 DJI 에서 인증한 부품만을 사용해야 합니다. 인증되지 않은 부품 또는 DJI 비공인 제조업체의 부품을 사용하면 시스템 오작동 및 안전성 저하의 원인이 될 수 있습니다.
2. 기체 또는 해당 구성 요소 내부에 이물질 (예 : 물, 기름, 흙, 모래 등) 이 없는지 확인해야 합니다.
3. 기체와 조종기, 카메라, 짐벌, 콤팩스, 추진 스템 및 배터리를 포함하여 (단, 이에 국한되지 않음) 해당 구성 요소가 올바른 순서로 조립되고 손상되지 않았으며 잘 작동하는지 확인합니다. 이러한 구성 요소의 작동성을 확인하는 방법에 대한 자세한 내용은 이 문서의 나머지 부분을 참조하십시오.
4. 기체, 구성 요소 및 부품을 깨끗 또는 변경하지 마십시오. 무단으로 개조하면 오작동을 초래하여 기체 기능과 안전에 영향될 수 있습니다.
5. 짐벌, 외부 GPS 모듈을 포함하여 이에 제한하지 않고 M200 V2 시차와 함께 사용할 모든 액세서리는 기체와 함께 사용해야 합니다. 사용자는 다른 비공식 제품과 함께 사용된 액세서리로 인한 손해에 대해 전적으로 책임을 집니다.

영상 전송 시스템

### △알림

전문가의 지도 하에서만 "사용자 정의" 모드를 사용합니다. 그렇지 않으면 간섭으로 인해 영상 전송 신호가 지연되거나 손실될 수 있습니다.

조종기

### △알림

1. 각 비행 전에 조종기가 완전히 충전되었는지 확인합니다.
2. 조종기의 전원을 켜고 5 분 동안 사용하지 않으면 경고음이 울립니다. 6 분이 지나면 전원이 자동으로 꺼집니다. 경고를 해제하려면 스틱을 움직이거나 다른 동작을 수행하십시오.
3. 모바일 기기 출力的 클램프를 조정하여 모바일 기기를 단단히 고정하십시오.
4. 모바일 기기 출력이 안정적으로 고정되고 미끄러지지 않는지 확인하십시오.
5. 조종기의 안테나가 접혀 있지 않은지 확인하고 최적의 전송 품질을 얻을 수 있도록 적합한 위치로 조정합니다.
6. 조종기가 손상된 경우 수리하거나 교체합니다. 조종기 안테나가 손상되면 성능이 현저히 떨어질 수 있습니다.
7. 조종기 또는 수신기를 교체하거나 새 조종기를 추가하려는 경우 연결 작업이 필요합니다. 자세한 내용은 사용자 매뉴얼을 참조하십시오.
8. 안전을 위해 먼저 기체 전원을 끈 다음, 조종기 전원을 끕니다. 그렇지 않으면 기체를 제어하지 못하게 될 수 있습니다.

9. 배터리 상태를 올바르게 유지하려면 적어도 3 개월에 한 번은 배터리를 완전히 충전하십시오.
10. SDI 포트를 사용할 때는 반드시 공식적으로 권장되는 SDI 케이블을 사용하십시오. 그렇지 않으면, 비행 거리를 저하시키는 신호 간섭이 생길 수 있습니다. 공식적으로 권장되는 케이블 유형을 보려면 사용자 매뉴얼을 참조하십시오.

콤팩스

### 주의

혹시 발생할 수 있는 심각한 부상 및 재산 피해를 방지하기 위해 다음 규칙을 준수하십시오. 비행 중에 명백한 요동이 발생하는 경우 (즉, 기체가 직선으로 날지 않는 경우) 즉시 착륙하십시오.

### △알림

- DJI Pilot 앱 또는 상태 표시기에서 콤팩스를 캘리브레이션하려고 할 때는 경우에만 콤팩스를 캘리브레이션하십시오. 콤팩스를 캘리브레이션할 때는 다음 규칙을 준수하십시오.
1. 자석, 추자용 구조물 또는 기타 금속 보강재와 같이 자기 간섭이 있는 곳에서는 콤팩스를 캘리브레이션하지 마십시오.
  2. 캘리브레이션 중에는 휴대전화와 같은 자성이 강한 물체를 소지하지 마십시오.
  3. 캘리브레이션을 완료한 후 콤팩스가 강한 간섭의 영향을 받는 경우 DJI Pilot 앱에 콤팩스 문제를 해결하려는 메시지가 표시됩니다. 콤팩스 문제를 해결하려면 표시되는 지침을 따르십시오.

추진 시스템

### △경고

회전하는 프로펠러 및 모터로 인해 발생할 수 있는 자신이나 다른 사람의 심각한 부상을 방지하기 위해 다음 규칙을 준수하십시오.

프로펠러

1. 오래되고 금이 가거나 파손된 프로펠러는 사용하지 마십시오.
2. 프로펠러를 만지기 전에 항상 기체의 전원을 끕니다.
3. 프로펠러를 장착 또는 분리할 때 날카로운 모서리에 주의합니다. 프로펠러를 만질 때는 장갑을 착용하거나 다른 보호 조치를 취해야 합니다.
4. 프로펠러가 모터에서 떨어지지 않도록 단단히 장착되었는지 확인하십시오.
5. 프로펠러를 장착하고 바로 가까이에서 사람 또는 동물이 있을 때에는 모터를 켜지 마십시오.
6. 타사 프로펠러를 사용하면 기체의 공격 특성이 손상될 수 있습니다. 보다 쾌적하고 안전한 비행 환경을 위해서는 정품 DJI 프로펠러를 사용하는 것이 좋습니다.
7. 주변 온도가 약 0°C (32°F) 인 경우 프로펠러에 서리가 끼지 않도록 비행하기 전에 항상 프로펠러를 뒤라 건조시키십시오.

모터

1. 모터가 단단히 장착되고 부드럽게 회전하는지 확인합니다.
2. 모터 구조는 절대 건드리지 마십시오.
3. 비행 후에는 모터가 뜨거울 수 있으므로 손으로 만지거나 신체가 닿지 않게 하십시오.

### 주의

혹시 발생할 수 있는 심각한 부상 및 재산 피해를 방지하기 위해 다음 규칙을 준수하십시오.

1. 모터의 통풍구를 막지 마십시오.
2. 기체 프레임 앞의 통풍구를 막지 마십시오.

### △알림

모터

1. 먼지가 묻지 않도록 모터를 깨끗하게 유지합니다.
2. 어떤 이유로든 모터가 자유롭게 회전하지 않는 경우 스틱 조합 명령 (CSC) 을 실행하여 모터를 즉시 중지합니다.



## DJI Pilot 앱

### 알림

1. 앱을 실행하기 전에 태블릿 또는 모바일 기기를 완전히 충전합니다. 더 나은 경험을 위해 CRYSTALSKY™가 권장됩니다.
2. 모바일 디스플레이 기기로 휴대화를 사용하는 경우 수신 전화를 걸려올 때에도 안전하게 비행을 계속하도록 주의를 기울여야 합니다. 비행 중에는 수신 전화를 응답하지 않습니다.
3. DJI Pilot 앱을 사용하려면 모바일 셀룰러 데이터가 필요합니다. 데이터 요금에 대해서는 우선 통신사에 문의하십시오.
4. 표시되는 안전 팀, 경고 메시지 및 고지 사항을 모두 주의 깊게 읽습니다. 해당 지역의 관련 규정을 숙지하십시오. 모든 관련 규정을 인지하고 준수하는 방식으로 비행할 책임은 전적으로 사용자에게 있습니다.
  - a. 자동 이륙 및 자동 착륙 기능을 사용하기 전에 경고 메시지를 읽고 이해합니다.
  - b. 홈 포인트로 재설정하기 전에 경고 메시지를 읽고 이해합니다.
  - c. 고도를 규정 제한을 초과하여 설정하려면 경고 메시지와 고지 사항을 읽고 이해합니다.
  - d. 비행 모드 간에 전환하기 전에 경고 메시지와 고지 사항을 읽고 이해합니다.
5. 앱에 경고가 표시되는 경우 즉시 기체를 안전한 장소에 착륙시킵니다.
6. 각 비행 전에 앱에 표시되는 체크리스트의 모든 경고 메시지를 확인합니다.
7. 비행 경험이 전혀 없거나 기체 조종이 불안하다면, 매트리스용 DJI ASSISTANT™ 2 를 사용해 비행 기술을 연습하시기 바랍니다.
8. 각 비행 전에 인터넷에 연결하여 기체를 비행하려는 영역의 지도 데이터를 갱신합니다.
9. 앱은 사용자의 작동을 지원하기 위해 설계되었습니다. 기체를 제어하는데 사용자의 적절한 재량을 사용하고 앱에 의존하지 않습니다.
10. 앱 사용에는 DJI Pilot 앱 이용 약관과 DJI 개인정보 보호정책이 적용됩니다. 앱에서 이용 약관과 개인정보 보호정책을 주의 깊게 읽어 주십시오.

## 핀웨어

### ⚠경고

어린이와 동물의 심각한 부상을 방지하기 위해 다음 규칙을 준수하십시오. 모든 핀웨어 업데이트, 시스템 캘리브레이션 및 설정값 설정 절차를 수행하는 동안 어린이와 동물로부터 안전한 거리를 유지합니다.

### 알림

1. 안전을 위해, 업데이트 알림이 DJI Pilot 앱에 표시되는 경우 핀웨어를 최신 버전으로 항상 업데이트합니다.
2. 새로운 핀웨어 업데이트가 있을 때 알림을 받게 됩니다. 업데이트 정보를 세심히 읽고 숙지한 후 진행하세요. 업데이트를 진행하지 않으면, 현재 핀웨어를 그대로 유지합니다.
3. 기체의 핀웨어를 업데이트한 후 조종기의 핀웨어를 최신 버전으로 업데이트해야 합니다.
4. 조종기는 업데이트 후에 기체로부터 연결이 끊어질 수 있습니다. 조종기와 기체를 다시 연결하십시오.
5. 핀웨어 업데이트를 수행하기 전에 모든 연결을 확인하고 모터에서 프로펠러를 분리해야 합니다.

## 카메라 (선택 사항)

### ⚠경고

혹시 발생할 수 있는 심각한 부상 및 재산 피해를 방지하기 위해 다음 규칙을 준수하십시오. 발생된 열로 인해 부상을 입거나 기기가 손상될 수 있으므로 카메라의 통풍구를 막지 마십시오.

### 알림

1. 사용하기 전에 카메라 설정을 검사하여 필요한 대로 조정할 수 있는지 확인합니다.
2. 중요한 사진 또는 동영상 촬영하기 전에 몇 가지 테스트 이미지를 촬영하여 카메라가 올바르게 작동하는지 확인합니다.
3. 카메라의 전원이 켜진 상태에서 기체로부터 또는 짐벌 카메라로부터 microSD 카드를 제거하지 마십시오. 공식적으로 권장되는

microSD 카드를 사용하십시오.

4. 인텔리전트 플라이드 배터리 충전이 제대로 꺼졌는지 확인합니다. 기체 전원이 켜지는 동안 절대 배터리를 분리하지 마십시오. 그럴 경우 카메라 설정값이 저장되지 않고 녹화된 모든 동영상도 손상될 수 있습니다.
5. 인텔리전트 플라이드 배터리의 전원이 올바르게 꺼져 있는지 확인합니다. 그렇지 않으면 카메라 설정값이 저장되지 않고 녹화된 모든 동영상도 손상될 수 있습니다.
6. 이유와 상관없이 DJI 는 모든 이미지 또는 동영상 촬영이 촬영되지 않거나 기계에서 읽을 수 없는 형식으로 녹화되는 문제에 대해 책임을 지지 않습니다.

## 짐벌 (선택 사항)

### 알림

1. 짐벌의 정밀 요소들은 충돌 또는 충격에 의해 손상될 수 있으며 이로 인해 짐벌이 비정상적으로 작동할 수 있습니다.
2. 짐벌이 켜진 후에는 짐벌에 외부 압력을 가하지 마십시오.
3. 짐벌이 비정상적으로 작동하거나 모터가 손상될 수 있으므로 짐벌에 하중을 가하지 마십시오.
4. 짐벌 및 짐벌 커넥터는 매우 정교하므로, 조심히 다루어야 하며, 짐벌 커넥터는 만지지 마십시오. 손상된 경우 오작동으로 이어질 수 있기 때문입니다.
5. 짐벌을 분리하거나 다시 연결할 때 떨어뜨리지 않도록 안정적으로 잡고 있어야 합니다.
6. 단일 상황 짐벌과 듀얼 하향 짐벌을 사용할 때는 사용자 매뉴얼에 있는 지침을 엄격히 준수하여 호환되는 짐벌 카메라를 장착해야 합니다. 그렇지 않으면 이미지 전송에 실패할 수도 있습니다.

## 제품 관리

### 보관 및 운반

### ⚠경고

어린이와 동물의 심각한 부상을 방지하기 위해 다음 규칙을 준수하십시오. 케이블 및 스트랩과 같은 소형 부품은 삼키는 경우 위험합니다. 모든 부품은 어린이와 동물의 손이 닿지 않는 곳에 보관하십시오.

### 알림

1. 내장 LiPo 배터리가 과열되지 않게 하기 위해 인텔리전트 플라이드 배터리와 조종기를 직사광선이 닿지 않는 서늘하고 건조한 장소에 보관합니다. 3개월 이상 보관하는 경우 권장 보관 온도는 22° ~30°C (71° ~86°F) 입니다. -10° ~40°C (14° ~104°F) 온도 범위를 벗어나는 환경에는 절대 보관하지 마십시오.
2. 카메라가 물 또는 기타 액체에 빠지거나 닿지 않게 합니다. 젖었을 경우 부러뜨려 흡수성 천으로 물기를 닦아내십시오. 물에 빠진 기체를 커먼 구성 요소가 영구적으로 손상될 수 있습니다. 알코올, 벤젠, 시너 또는 기타 가연성 물질이 포함된 소액 카메라를 닦거나 정비하지 마십시오. 습하거나 먼지가 많은 장소에 카메라를 보관하지 마십시오.
3. 길거리 보관하거나 장거리 운송하는 경우에는 기체에서 짐벌을 분리하십시오.
4. 버전 2.0 미만의 USB 인터페이스에 제품을 연결하지 마십시오. \* 전원 USB\* 또는 유사 기기에 제품을 연결하지 마십시오.
5. D-RTK™ 엔테나는 운송 중 원래 상태로 접어 두어야 하며 그렇지 않으면 엔테나가 손상됩니다.

## 정비 및 유지 관리

### 알림

1. 충돌 또는 강한 충격이 발생한 후 제품 점검이나 수리에 대해서는 DJI 권장 서비스 센터에 문의하십시오. 손상된 기체를 작동하는 것은 매우 위험하며 인적 상해 또는 재산 피해가 일어날 수 있습니다.
2. 10 일 이상 사용하지 않는 경우 배터리를 50%~65% 수준으로 충전하거나 방전시키십시오. 이렇게 하면 배터리의 전체 수명을 크게 늘릴 수 있습니다. 배터리 상태를 올바르게 유지하려면 적어도 3개월에 한 번은 배터리를 완전히 충전 및 방전시키십시오.
3. 안전 및 안정성을 위해 50 시간의 비행 시간마다 유지 관리 서비스를 받는 것이 좋습니다.

- 배터리 잔량 표시기를 정기적으로 검사하여 현재 배터리 잔량과 전체 배터리의 수명을 확인합니다. 배터리의 정격은 200 사이클입니다. 이후에 계속 사용하지 않는 것이 좋습니다. 안전한 배터리 사용 및 유지 관리에 대한 자세한 내용은 인텔리전트 플러이드 배터리의 안전 가이드를 참조하십시오.

## 비행 조건 요구사항

### 기상 조건 및 주변 환경

#### △경고

기체는 양호한 기상 상태에서 작동하도록 설계되었습니다. 충돌, 심각한 부상 및 재산 피해를 방지하기 위해 다음 규칙을 준수하십시오.

- 날씨가 좋지 않을 때는 기체를 사용하지 마십시오. 약한 후에는 12m/ 초를 초과하는 바람, 눈, 비, 안개, 폭풍, 우박, 번개, 토네이도 및 허리케인이 포함됩니다.
- 비행 중에는 기체가 장애물, 사람, 동물, 건물, 공공 시설, 나무 및 수계로부터 최소한 10m(30 피트) 떨어져도록 유지합니다. 고도가 증가함에 따라 위의 사물에서 보다 멀리 떨어져서 비행하십시오.
- 기체를 실내에서 작동시킬 때는 각별한 주의가 요구됩니다. 특히 안정화 기능 같은 기체의 일부 기능이 영향을 받을 수 있습니다.
- 실내 비행 시 비전 시스템을 활성화해야 합니다. 수면 위나 불규칙한 표면, 어두운 환경에서 비행할 때는 비전 시스템이 제대로 동작하지 않을 수 있습니다.

#### 알림

- 기체와 배터리의 성능은 공기 밀도나 기온과 같은 환경적 요소의 영향을 받습니다. -20° ~50°C(-4° ~122°F) 온도 범위를 벗어나는 경우 기체를 작동시키지 마십시오.
- 사고, 화재, 폭발, 흡수, 쓰나미, 논사태, 산사태, 지진, 먼지 또는 모래 폭풍이 있는 지역에서 기체를 사용하지 마십시오.

### 통신 간섭

#### 알림

- 시야가 확보된 넓은 지역에서 비행합니다. 고층 건물과 철골 구조물은 내장 콤팩스의 정확성에 영향을 주고 GPS 신호를 차단할 수 있습니다.
- 조종기와 기타 무선 장비 간의 간섭을 피합니다. 모바일 기기에 Wi-Fi 를 끄는 것이 확인하십시오.
- 전자기 또는 무선 간섭이 발생하는 지역 근처를 비행할 때는 매우 조심 해야하며 그러한 환경에서는 M210 RTK V2 를 사용하는 것을 권장합니다. 이런 지역에는 고압 전선, 대규모 송전 시설, 모바일 기지국 및 방송 송신탑이 포함됩니다. 이렇게 하지 않으면 제품의 전송 품질이 저하되거나 조종기와 동영상 전송 오류가 발생하여 비행 방향 및 위치 정확성에 영향을 미칠 수 있습니다. 간섭이 너무 많았지만 기체가 비정상적으로 작동하거나 제어 영역을 벗어날 수 있습니다.

### 책임감을 갖고 기체 작동하기

#### △경고

심각한 부상 및 재산 피해를 방지하기 위해 다음 규칙을 준수하십시오.

- 음주, 약물 복용, 마취 상태이거나 어지러움, 피로, 메스꺼움 증상이 나타나거나 기체를 안전하게 작동시키는 능력을 떨어뜨릴 수 있는 기타 신체적 또는 정신적 상태가 아닌지 확인합니다.
- 기체가 비행 중일 때 왼쪽 스틱을 안쪽 하단 모서리로 당기고 동시에 RTH 버튼을 누르면 모터가 정지합니다. 기체의 착륙 기능은 작동되지 않습니다. 긴급 상황이 아닌 경우 앞서 언급한 명령 조합을 수행하지 마십시오.
- 착륙 시 먼저 기체의 전원을 끈 다음 조종기의 스위치를 끕니다.
- 기체를 떨어뜨리거나 위험한 허중을 추가하거나 건물, 사람 또는 동물을 향해 비행하지 마십시오. 심각한 부상 또는 재산 피해가 일어날 수 있습니다.
- 낙하 또는 사고로 인한 충격을 받았거나 기타 이유로 상태가 좋지 않은 기체는 사용하지 마십시오.

#### 알림

- 사고가 일어나지 않도록 충분히 훈련하고 모든 비상 대책을 완전히 숙지하고 있는지 확인합니다.
- 비행 계획을 세우고 기체를 무모하게 비행하지 않습니다.
- 카메라 사용 시 타인의 사생활을 존중합니다. 현지 사생활 보호법 및 규정을 준수하고 도덕적 기준을 따라야 합니다.
- 일반적인 개인 용도 이외의 다른 이유로 본 제품을 사용하지 마십시오. 불법적 또는 부적절한 목적(예: 첩보 활동, 군사 작전 또는 무단 조사)으로 사용하지 마십시오.
- 음력, 학대, 회음, 스토킹, 위협 또는 타인의 법적 권리(예: 사생활 보호권 및 초상권)를 침해하는 기타 용도로 본 제품을 사용하지 마십시오.
- 타인의 사유 재산을 무단 침범하지 마십시오.

## 비행 모드, 기능 및 경고

### 비행 모드

#### △경고

심각한 부상 및 재산 피해를 방지하기 위해 다음 규칙을 준수하십시오.

각 비행 모드에 대한 기체 동작에 충분히 익숙하지 않은 경우 P 모드에서 A 모드 또는 S 모드로 전환하십시오. GPS 를 비활성화하면 기체를 안전하게 착륙시키지 못할 수도 있습니다.

다음 두 가지 경우에 기체가 A 모드로 전환됩니다.

- 패시브: GPS 신호가 약하거나, 비전 시스템을 사용할 수 없는 곳에서 콤팩스에 간섭이 발생하는 경우입니다.
- 액티브: 사용자가 비행 모드 스위처를 A 모드로 전환합니다. A 모드에서는 비전 시스템을 사용할 수 없습니다. 따라서, 기체가 이 모드에서는 위치를 정하기가 저 성능을 사용할 수 있으며 쉽게 주변 환경의 영향을 받아 수평 이동이 발생할 수도 있습니다. 조종기를 주변하여 기체의 위치를 정하십시오. A 모드에서는 기체 조종이 어려울 수 있습니다. 기체를 A 모드로 전환하기 전에 이 모드에서 편안하게 비행할 자신이 있는지 확인하십시오. 위험이 발생할 수 있으므로 기체를 제어할 수 없을 정도 로 멀리 비행하지 마십시오. GPS 신호가 약한 지역 또는 협소한 공간에서 비행하지 마십시오. 그렇지 않으면 기체가 강제로 A 모드로 전환되며 비행 중 위험으로 이어질 수 있으며 최대한 빨리 기체를 안전한 장소에 착륙시키십시오.

#### 알림

P 모드 또는 S 모드는 대부분의 비행 시나리오에서 선호되는 모드입니다. 사용자는 P 모드 또는 S 모드를 사용할 수 없는 경우 A 모드로 전환할 수 있습니다. A 모드로 비행하는 경우 일부 기능을 사용할 수 없으므로 각별한 주의가 필요합니다. 실내 비행과 같이 설명한 패턴이 없는 표면 위를 날아가면 기체는 정확한 호버링을 수행할 수 없습니다. 전체 실내 비행 기준은 "비전 시스템 및 적외선 감지 시스템" 섹션을 참조하십시오.

- P 모드 (포지셔닝): P 모드는 GPS 신호가 강할 때 가장 잘 작동합니다. 기체는 GPS 및 비전 시스템을 사용하여 자동으로 기체를 안정화합니다.
- S 모드 (스토프): S 모드는 기체의 조종성을 향상시키기 위해 기체의 처리 계급이 조정되는 점을 제외하고 비행 컨트롤러 설정 관점에서 P 모드와 동일합니다. 이 모드에서는 기체의 최대 비행 속도가 증가합니다.
- A 모드 (자세): GPS 와 비전 시스템을 둘 다 사용할 수 없는 경우 기체는 고도를 제어하기 위해 자세 기압계만을 사용합니다.

### 패일세이프 및 리턴 투 홈

#### 알림

- 리턴 투 홈 기능은 GPS 신호가 충분하지 않거나 (GPS 신호 맥락가 3개 미만) GPS 가 활성화되지 않은 경우 작동하지 않습니다.
- 리턴 투 홈 프로세스를 시작하려면 조종기를 끄는 대신 조종기에서 RTH(리턴 투 홈) 버튼을 누릅니다.
- 높은 빌딩은 패일세이프 기능에 부정적인 영향을 줄 수 있습니다. 홈 포인트 또는 패일세이프 동안 장애물을 피하려면 기체 위치, 고도 및 속도를 조정하십시오. 패일세이프 중에 기체가 20 미터 (65 피트) 이상

의 고도에 도달하고 나서 왼쪽 스틱을 움직이면 기체가 상승을 중지하고 즉시 홈 포인트로 돌아옵니다.

- 조종기의 전송 범위 내에서 기체를 작동하십시오.
- 페일세이프 및 리턴 투 홈 기능은 긴급 상황에서만 사용하십시오. 날씨, 환경 또는 근처의 모든 자기장이 이러한 기능에 영향을 줄 수 있습니다.
- 기체는 조영 조건이 이상적이지 못할 때 페일세이프 RTH 중 장애물을 피할 수 없습니다. 그러므로 비행 전에 적합한 페일세이프 고도를 설정하는 것이 중요합니다.
- 배터리 수명이 허용하는 경우 기체는 먼저 페일세이프 RTH 중 조종기로 연결했던 마지막 위치로 되돌아갈 수 있습니다. 결과적으로 먼저 기체가 떨어진 후 홈 포인트로 돌아오는 것을 관찰할 수 있습니다.

**배터리 부족**

**알림**

- 심각한 배터리 부족 경고가 활성화되고 기체가 자동으로 하강하는 경우 스스로를 밀어 올려 기체의 고도를 유지한 다음 착륙하는 데 더 적합한 위치를 찾을 수 있습니다.
- 배터리 경고가 발생한 후 기체를 홈 포인트로 돌아오게 하거나 착륙시켜서 비행 중의 전력 손실을 방지하고 기체, 재산, 동물 및 사람에게 피해가 가지 않게 합니다.

**D-RTK(M210 RTK V2 용)**

**알림**

- DJI 순정 부품 또는 DJI에서 인증한 부품만을 사용하십시오. 인증되지 않은 부품 또는 DJI 비공인 제조업체의 부품을 사용하면 시스템 오작동 및 안전성 저하의 원인이 될 수 있습니다.
- 무선 간섭이 없는 개방된 공간에서 사용할 것을 권장합니다. 안테나를 사용할 때는 같은 높이를 유지하고 서로 방해가 되지 않도록 하십시오.
- 안테나 케이블을 과도하게 구부리거나 접지 마십시오.

**비전 시스템 및 적외선 감지 시스템**

**알림**

- 비전 시스템은 선명한 패턴 변화가 없는 표면 위에서는 제대로 작동하지 않습니다. 비전 시스템은 기체 고도가 0.5-10 미터인 경우에만 효과적으로 작동합니다.
- 비전 시스템은 기체가 물 위로 비행하는 경우 올바르게 작동하지 않을 수 있습니다.
- 비전 시스템이 활성화된 경우 초음파 센서에서 일부 동물들만 청취 가능한 고주파 음향을 방출하므로 애완동물이 기체에 접근하지 못하게 해야 합니다.
- 다음 상황에서는 주의를 기울여 기체를 작동시키십시오.
  - 단색 표면 (예: 완전한 검은색, 흰색, 빨간색, 녹색) 위로 비행하는 경우
  - 반사가 잘 되는 표면 위로 비행하는 경우
  - 고속으로 비행하는 경우 (2 미터 높이에서 14m/ 초 또는 1 미터 높이에서 5m/ 초)
  - 물 또는 투명한 표면 위로 비행하는 경우
  - 움직이는 표면 또는 사물 위로 비행하는 경우
  - 조명이 자주 또는 심하게 변화되는 영역에서 비행하는 경우
  - 극도로 어둡거나 (15 렉스 미만) 밝은 (10,000 렉스 초과) 표면 위로 비행하는 경우
  - 음파를 흡수할 수 있는 표면 (예: 두꺼운 카펫) 위로 비행하는 경우
  - 선명한 패턴 또는 결이 없는 표면 위로 비행하는 경우
  - 동일한 반색 패턴 또는 결이 있는 표면 (예: 동일한 디자인의 타일) 위로 비행하는 경우
  - 기체의 음파를 전방시키는 기울어진 표면 위로 비행하는 경우
  - 주변에 적외선 반사 에너지가 낮은 작은 장애물이 있는 환경에서 비행하는 경우
- 조종기의 신호가 잡히지 않고 GPS 신호가 약해서 기체가 홈 포인트를 감지할 수 없는 경우 기체는 8 초 동안 호버링한 후 자동으로 착륙합니다 (\*P\* 모드인 경우).

- 기체가 추락한 경우 비전 시스템의 캘리브레이션을 수행해야 합니다. DJI Pilot 앱에서 해당 메시지를 표시하면 비전 시스템의 캘리브레이션을 수행하십시오.
- 비전 시스템 및 적외선 감지 시스템의 사각 지대 (회색)를 주의하십시오.

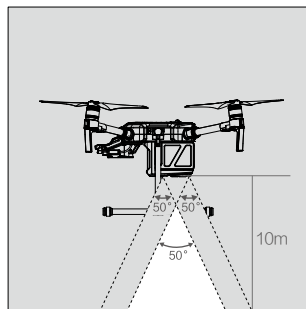
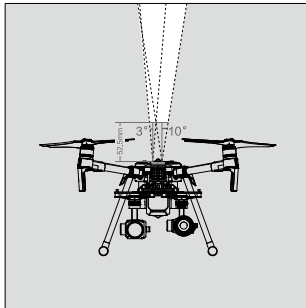
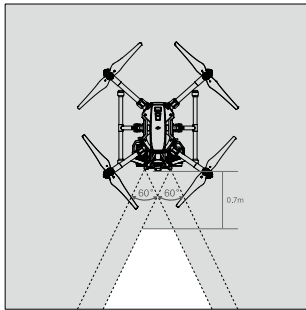

하향 비전 시스템은 포지셔닝에만 사용됩니다.

- 비전 시스템이 작동 중인 경우 약 40KHz 주파수의 다른 초음파 기기를 사용하지 마십시오. 항상 센서를 청결하게 유지합니다. 센서를 조작하지 마십시오.

9. 관성이 있기 때문에, 장애물과의 안전거리 내에서 제동을 걸 수 있도록 속기체를 주의해서 조종해야만 합니다. 그러므로 54km/h 속도 이하, 25°이내 고도 각에서 기체를 운행해야 합니다.

## 규정 및 비행 제한

### 규정

#### ⚠경고

- 심각한 부상 및 재산 피해를 방지하기 위해 다음 규칙을 준수하십시오.
- 고도와 상관없이 유인 기체 근처에서 비행하지 마십시오. (필요한 경우 즉시 착륙시켜야 합니다.)
  - 도시, 스포츠 행사, 전시회, 공연 등을 포함하여 사람이 많이 모여있는 지역에서 기체를 비행하지 마십시오.
  - 공인 고도를 넘어서 기체를 비행하지 마십시오. 유인 기체 운행에 방해될 주지 않도록 해당 지역을 피해서 비행하십시오. 항상 다른 기체와 장애물을 잘 살피고 충돌을 미연에 방지하십시오.

#### 주의

비준수 행위, 심각한 부상 및 재산 피해를 방지하기 위해 다음 규칙을 준수하십시오.

- 현지 법률 및 규정에 지정된 비행 금지 구역 안이나 주변에서 기체를 비행하지 마십시오. 비행 금지 구역 목록은 공항, 두 주권 국가 또는 지역사이의 국경, 주요 도시 / 지역 등을 포함하며 계속 업데이트됩니다. 발전소, 수처리 시설, 교도소, 교통량이 많은 도로, 정부 시설, 군사 지역 등의민감한 인프라 또는 지역 주변에서 비행하지 마십시오.
- 공인 고도를 넘어서 기체를 비행하지 마십시오.
- 항상 시야 조준선 (VLOS) 내에 기체를 유지하고 필요한 경우 관측기를사용합니다.
- 불법적이거나 위험한 상품 / 물건을 운반하는 데 기체를 사용하지 마십시오.

#### 알림

- 비행 조직의 유형 / 목적 (예 : 취미용, 공용 또는 상업용)을 이해하고 비행 전에 관련 정부 기관으로부터 해당 승인 및 허가를 취득해야 합니다. 포괄적 정의와 특정 요구사항에 대해서는 현지 규제 기구에 문의하십시오. 미국에서 기체를 작동시키는 사용자의 경우 먼저 <http://www.knowbeforeyoufly.org/> 를 방문하여 상황이 가장 적합한 조치를 취하십시오.
- 원격으로 조종되는 기체는 특정 국가 및 지역에서 상업 활동 수행이 금지될 수 있습니다. 해당 규칙은 본 문서에 명시된 내용과 다를 수 있으므로 비행 전에 모든 현지 법률 및 규정을 확인하고 따르십시오.
- 카메라 사용 시 타인의 사생활을 존중합니다. 모든 개인, 개체, 행사, 공연, 전시회 및 재산에 대해 허가 없이 사진을 촬영하거나 동영상 상을 녹화하지 마십시오. 개인 용도로 사진이나 동영상을 촬영할 때에도 사생활침해 소지가 있는 경우 법의 처벌을 받을 수 있습니다.
- 행사, 공연, 전시회 또는 상업 재산 등의 특정 영역에서 카메라를 사용하여 이미지 및 동영상을 촬영하면 개인 용도인 경우에도 저작권 또는 기타 법적 권리를 위반할 수 있음을 유념합니다.

## 비행 제한

### 알림

DJI는 비행 중 안전을 최우선으로 삼고 있기 때문에 사용자가 비행 중에 현지 법률 및 규정을 준수하도록 지원하는 다양한 도구를 개발했습니다. 다음 기능이 완벽하게 업데이트되도록 펌웨어를 최신 버전으로 업데이트 할 것을 강력히 권장합니다.

### GEO 구역

- 모든 GEO 구역은 DJI 공식 웹 사이트 (<http://www.dji.com/flysafes>) 에서 확인할 수 있습니다. GEO 구역은 다양한 범주로 나누어져 공항, 유인 기체가 낮은 고도로 비행하는 구역, 국경, 발전소처럼 민감한 지역, 그리고 주요 이벤트가 열리고 있는 지역 등이 포함됩니다.
- 비행 제한은 구역에 따라 달라집니다. 특정 구역의 제한에 따라 DJI GEO 4 옆에 경고가 나타나거나, 이륙이 금지되거나, 비행 고도가 제한되거나, 기체가 자동으로 착륙하는 것과 같은 조치를 자동으로 취할 수도 있습니다.

- 기체가 GEO 구역 근처나 내부에 있을 때는 비행과 관련된 기능에 어느정도 영향이 생길 것입니다. 이러한 영향으로는 기체가 느려지거나, 비행작업을 만들 수 없게 되거나, 비행 중인 비행 작업이 중단되는 경우 등이있을 수 있습니다.
- GEO 구역 제한에 따라 작업을 한다고 해서 모든 해당되는 법, 규정 및 임시 비행 제한을 준수한다고 보장되는 것은 아닙니다. 준수 여부를 확 인하려면 변호사나 지역 당국에 문의하십시오.

### 고도 제한

- 지면에서 120m(400 피트)\* 를 넘지 않고 주위 장애물을 피해서 안전하게 비행하십시오.
- 기본 고도 제한보다 높이 비행하려는 경우 표시된 고지 사항을 수락 하여서 고도 제한을 활성화해야 합니다.

\* 비행 고도 제한은 국가에 따라 달라질 수 있습니다. 현지 법률 및 규정에 명시된 최대 고도를 넘어 비행하지 마십시오.

## Sicherheitsvorschriften auf einen Blick

### 1. Umgebungsbedingungen

- Betreiben Sie das Fluggerät nur in Gegenden ohne Gebäude und andere Hindernisse.
- Über- und umfliegen Sie keine Menschenmengen.
- Fliegen Sie möglichst nicht höher als 120 Meter\*.
- Fliegen Sie nur bei moderatem Wetter zwischen -20 und 50 °C.
- Bei Innenflügen ist erhöhte Vorsicht geboten, da die Stabilisierungsfunktionen des Fluggeräts gestört werden können.
- Fliegen Sie NICHT, wenn die Windgeschwindigkeit 12 m/s überschreitet.

### 2. Checkliste für die Flugvorbereitung

- Vergewissern Sie sich, dass die Akkus für Fernsteuerung und Fluggerät vollständig geladen sind.
- Vergewissern Sie sich vor jedem Flug, dass die Propeller in gutem Zustand und sicher befestigt sind.
- Vergewissern Sie sich, dass die Motoren frei drehen können.
- Vergewissern Sie sich, dass das Kameraobjektiv sauber und fleckenfrei ist.
- Kalibrieren Sie den Kompass nur dann, wenn die „DJI Pilot“-App oder die Statusanzeige Sie dazu auffordert.
- Durch Veränderung oder Umbau der Komponenten des Fluggeräts kann die Stabilität des Fluggeräts beeinträchtigt werden. Halten Sie sich strikt an die offiziellen Anweisungen von DJI zum Anbringen von externen Komponenten, und achten Sie darauf, dass das Gesamtgewicht des Fluggeräts nie 6,14 kg überschreitet. Achten Sie darauf, dass externe Komponenten exakt so angebracht werden, wie es in der offiziellen Anleitung beschrieben wird, um sicherzustellen, dass der Schwerpunkt des Fluggeräts sich nicht ändert.

### 3. IP43

Unter stabilen Laborbedingungen erreicht die Matrice 200 V2-Serie einen IP43 Schutzgrad gemäß Standard IEC60529, wenn sie mit einer Intelligent Flight Battery vom Typ TB55 ausgestattet ist. Dieser Schutzgrad gilt allerdings nicht unbegrenzt und kann sich bei langer Verwendung verringern.

- Fliegen Sie NICHT bei Niederschlagsmengen von über 10 mm pro Tag.
- Klappen Sie die Rahmenträger bei Regen NICHT ein.
- Der Steigungswinkel des Fluggeräts bzw. des Bodens sollte an Regentagen nicht über  $\pm 30^\circ$  liegen.
- Stellen Sie vor dem Einsetzen des Akkus sicher, dass die Akkuschlüsse, die Akkufachanschlüsse, die Oberfläche des Akkus und die Oberfläche des Akkufachs trocken sind.
- Stellen Sie vor dem Laden des Akkus sicher, dass sich keine Flüssigkeiten auf den Akkuschlüssen und der Akkuoberfläche befinden.
- Trocknen Sie das Fluggerät sorgfältig ab, bis keine Flüssigkeitsrückstände mehr übrig sind, bevor Sie das Fluggerät im Transportbehälter verstauen.
- Wasserschäden sind nicht von der Produktgarantie abgedeckt.

Das Fluggerät erreicht unter den folgenden Umständen keine IP43-Schutzwertung:

- Die Rahmenträger sind eingeklappt.
- Das Fluggerät wird auf den Rücken gedreht.
- Sie verwenden die M200 V2 Serie Es werden andere Akkus als die TB55 Intelligent Flight Battery.
- Die Abdeckungen der Anschlüsse und Tasten an der Rückseite des Fluggeräts sind nicht korrekt angebracht.
- Das externe GPS-Modul wird verwendet.
- Die obere Watterschutzabdeckung ist nicht fest an der Oberseite angebracht.
- Die Abdeckung des microSD-Kartenschlitzes ist nicht fest angebracht.
- Das Fluggerät ist aus irgendwelchem Grund beschädigt (z. B. die Verkleidung ist gebrochen, der wasserfeste Klebstoff versagt etc.).

### 4. Betrieb

- Richten Sie sich beim Ausschalten der Intelligent Flight Battery nach den Vorgaben und schalten Sie diese KEINESFALLS während des Hochfahrens aus.
- Halten Sie ausreichend Abstand zu den drehenden Propellern und Motoren.



Die DJI™ MATRICE™ 200 V2 ist kein Spielzeug. Für Personen unter 18 Jahren ist das Produkt nicht geeignet. Bitte beachten Sie, dass die Sicherheitsvorschriften auf einen Blick\* nur eine Kurzübersicht unserer Sicherheitstipps darstellen. Bitte lesen Sie sich die verbleibenden Abschnitte dieses Dokuments aufmerksam durch.

- Behalten Sie das Fluggerät jederzeit im Blick.
  - Um die Motoren während des Fluges anzuhalten, drücken Sie die RTH-Taste und ziehen gleichzeitig den linken Steuerhebel in die untere rechte Ecke. Wenn Sie die Motoren während des Fluges ausschalten, stürzt das Fluggerät ab. Der Motor kann nur dann während des Fluges gestoppt werden, wenn der Flugregler einen kritischen Fehler erkennt.
  - Beantworten Sie während des Fluges keine Anrufe oder Textnachrichten, und verwenden Sie auch sonst keine Funktionen Ihres Mobilgeräts, die Sie vom Betrieb des Fluggeräts ablenken könnten. Breiten Sie das Fluggerät nicht unter dem Einfluss von Alkohol oder Drogen.
  - Halten Sie das Fluggerät von reflektierenden Flächen (z. B. Wasser oder Schnee) fern, da das optische System andernfalls gestört werden kann.
  - Wenn der Akku einen niedrigen Akkuladestatus meldet, landen Sie das Fluggerät umgehend an einer sicheren Stelle.
  - Beim Rückkehrflug können Sie die Flughöhe anpassen, um Hindernissen auszuweichen.
  - Nach der Landung muss zunächst der Motor ausgeschaltet werden. Schalten Sie dann die Intelligent Flight Battery aus und anschließend die Fernsteuerung.
  - Auch bei Geräten mit moderner Elektronik ist die Umsicht des Piloten gefragt. Sicherheits- und Flughöhenfunktionen wie Hinderniserkennung, präzises Landen und Landeschutz können Sie bei der Bedienung nur unterstützen, ersetzen aber nicht den Piloten. Umgebungsbedingungen wie Lichtverhältnisse und die Beschaffenheit der Hindernisse können die Funktion des Optiksystems beeinträchtigen.
  - Legen Sie in der „DJI Pilot“-App für den Rückkehrflug eine Flughöhe fest, die höher als die umgebenden Hindernisse ist.
  - Mit dem Landeschutz (erkennt bei einer Höhe von 2 Metern über dem Boden, ob der Untergrund zum Landen geeignet ist) optimieren Sie Ihr Fluglebnis. Seien Sie bei der Steuerung des Fluggeräts trotzdem stets wachsam, da das Optiksistem in manchen Situationen (z. B. bei schwachem Licht oder bei unklaren Oberflächen) versagen und die Untergrunderkennung ausfallen kann.
  - Der Zusatzstromanschluss (XT30) an der M210 V2 und M210 V2 RTK ist in der Lage das Gerät mit maximal 4 A zu versorgen. Sollte die maximale Stromlast von 4 A überschritten werden, kann sich dies negativ auf die Flugleistung auswirken.
- ### 5. Pflege und Wartung
- Alte, beschädigte oder defekte Propeller dürfen NICHT verwendet werden.
  - Empfohlene Lagertemperatur: zwischen 22 und 30 °C
  - Weitere Informationen zum sicheren Gebrauch des Akkus finden Sie in den Sicherheitsvorschriften zur Intelligent Flight Battery.
- ### 6. Regionale Gesetze und Bestimmungen einhalten
- Fliegen Sie NIEMALS in GEO-Zonen. Relevante Informationen zu diesen Bereichen finden Sie auf <http://lysafte.dji.com/>. Vollständige Listen und Vorschriften zu GEO-Zonen sind bei den lokalen Luftfahrtbehörden zu erfragen.
  - Die Flughöhenbeschränkungen sind je nach Gesetzgebung vor Ort unterschiedlich. Fliegen Sie NICHT höher als die maximale Höhe, die in den lokalen Gesetzen und Vorschriften festgelegt ist.
  - Fliegen Sie nicht in Bereichen, in denen Rettungsmannschaften arbeiten.

\* Die Flughöhenbeschränkungen sind je nach Gesetzgebung vor Ort unterschiedlich. Fliegen Sie NICHT höher als die maximale Höhe, die in den lokalen Gesetzen und Vorschriften festgelegt ist.



Nur in offenen  
Bereichen fliegen

+



Starkes GPS-Signal

+



Sichtkontakt behalten

+

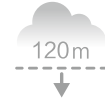

Tiefer als 120 m fliegen

=

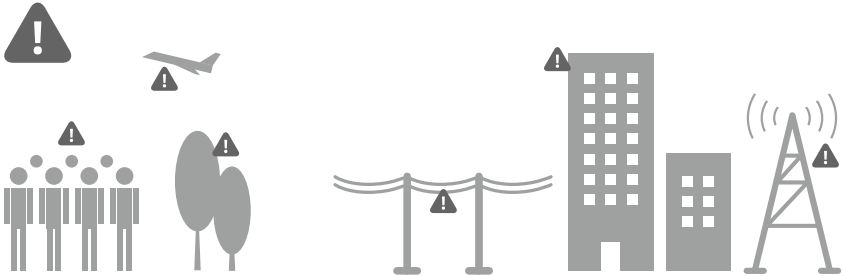

Fliegen Sie nicht über oder in der Nähe von Menschenansammlungen, Bäumen oder Flughäfen.

Starke elektromagnetische Störquellen wie Stromleitungen, Mobilfunkantennen oder große Gebäude können die Funktion des Kompasses beeinträchtigen. Wir empfehlen die Verwendung des Matrice 210 RTK V2. Achten Sie während des Fluges stets genau auf Ihre Umgebung.

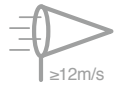

Fliegen Sie NICHT bei widrigem Wetter (z. B. Regen, Schnee, Nebel oder Windgeschwindigkeiten über 12 m/s).

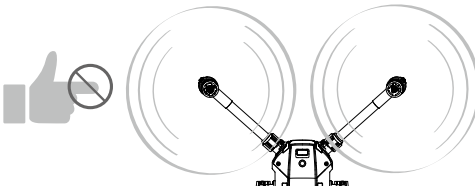

Halten Sie ausreichend Abstand zu den drehenden Propellern und Motoren.



GEO-Zonen

Mehr Informationen:  
<https://flysafe.dji.com>

## HINWEIS

Sämtliche Anweisungen und alle weiteren begleitenden Dokumente können im Ermessen von SZ DJI TECHNOLOGY CO., LTD („DJI“) jederzeit geändert werden. Aktuelle Produktinformationen finden Sie auf <http://www.dji.com> auf der Produktpäsentationsseite.

## Glossar

Die hier aufgeführten Bezeichnungen kommen im gesamten Dokument vor und beschreiben potenzielle Gefahrenquellen unterschiedlichen Schweregrads, die im Betrieb dieses Produkts entstehen können:

**HINWEIS:** Bezieht sich auf Vorgehensweisen, die bei Nichtbeachtung zu Sachschäden UND ggf. zu geringfügigen Personenschäden führen können.

**ACHTUNG:** Bei Nichtbeachtung der Vorgaben besteht eine erhöhte Gefahr von Sachschäden und die Gefahr von Personenschäden.

**WARNUNG:** Bezieht sich auf Vorgehensweisen, die bei Nichtbeachtung zu Sachschäden, Nebenschäden und schweren Personenschäden führen ODER sehr wahrscheinlich zu schweren Verletzungen führen.



### WARNUNG

Bitte lesen Sie vor dem Gebrauch die GESAMTE Bedienungsanleitung durch, und machen Sie sich mit den Eigenschaften und Funktionen des Produkts vertraut. Wenn das Produkt nicht gemäß Bedienungsanleitung verwendet wird, können Sachschäden am Produkt und persönlichem Eigentum oder schwere Verletzungen die Folge sein.

Dieses Produkt arbeitet mit komplexer Technik. Es sollte mit Vorsicht und gesundem Menschenverstand betrieben werden. Die Bedienung erfordert grundlegende motorische Fähigkeiten. Unsachgemäße Bedienung kann zu Sach- oder Personenschäden führen. Dieses Produkt darf nicht von Kindern betrieben werden. Der Betrieb mit inkompatiblen Anbauteilen sowie technische Veränderungen an dem Produkt sind NICHT zulässig, sofern nicht anderweitig durch entsprechende Dokumente von SZ DJI TECHNOLOGY CO., LTD gestattet. Diese Sicherheitsvorschriften enthalten Anweisungen zu sicherem Betrieb, Bedienung und Pflege des Produkts. Bitte lesen, beachten und befolgen Sie unbedingt sämtliche Anweisungen und Warnhinweise in der Bedienungsanleitung, bevor Sie das Produkt zusammenbauen, einrichten oder betreiben. Nur so ist gewährleistet, dass Sie das Produkt sicher und ordnungsgemäß bedienen können und Sachschäden bzw. schwere Personenschäden vermieden werden.

**ALTERSEMPFEHLUNG: FÜR PERSONEN UNTER 18 JAHREN NICHT GEEIGNET. KEIN SPIELZEUG!**

## Checkliste für die Flugvorbereitung

1. Vergewissern Sie sich, dass am Fluggerät ausschließlich Originalteile verbaut und alle Komponenten in neuwertigem Zustand sind.
2. Vergewissern Sie sich, dass die Akkus für Fernsteuerung und Mobilgerät sowie die Intelligent Flight Battery vollständig geladen sind.
3. Vergewissern Sie sich vor dem Einschalten, dass das Kameraobjektiv frei von Verschmutzungen ist, die microSD-Karte in das Fluggerät oder in den Gimbal (bei Verwendung der Zenmuse XT/Zenmuse XT2/Z30) eingesetzt wurde und sich der Gimbal frei bewegen kann.
4. Vergewissern Sie sich, dass die Propeller und Montageplatten sicher an den Motoren befestigt sind, sich starten lassen und einwandfrei funktionieren.
5. Kalibrieren Sie den Kompass gemäß den Anweisungen auf dem Bildschirm.
6. Vergewissern Sie sich, dass die „DJI Pilot“-App und die Firmware des Fluggeräts auf dem aktuellen Stand sind.
7. Vergewissern Sie sich, dass der Flugbereich außerhalb jeglicher GEO-Zonen liegt und die Umgebung alle Voraussetzungen für den sicheren Flugbetrieb erfüllt.
8. Betreiben Sie das Fluggerät nicht unter dem Einfluss von Alkohol, Drogen und anderen Substanzen, die Ihre kognitiven Fähigkeiten einschränken können.
9. Sie müssen mit dem ausgewählten Flugmodus sowie mit allen Sicherheits- und Warnfunktionen vertraut sein.
10. Beachten Sie unbedingt alle regionalen Vorschriften, beschaffen Sie die erforderlichen Genehmigungen, und machen Sie sich alle Risiken

bewusst. NICHT VERGESSEN: Sie allein sind für die Einhaltung aller relevanten Vorschriften verantwortlich!

11. BEHALTEN SIE DAS FLUGGERÄT JEDERZEIT IM BLICK. Verlassen Sie sich beim Steuern des Fluggeräts NICHT auf die FPV-Kamera für die Ich-Perspektive (First-Person-View).
12. Vergewissern Sie sich, dass die „DJI Pilot“-App korrekt gestartet wurde, um Sie bei der Steuerung Ihres Flugzeugs zu unterstützen. Ohne die von der „DJI Pilot“-App aufgezeichneten Flugdaten ist DJI unter bestimmten Umständen (auch bei Verlust des Flugzeugs) nicht in der Lage, Ihnen Service-Unterstützung anzubieten oder Haftung zu übernehmen.
13. Testen Sie immer die Schwebflugleistung des Fluggeräts, wenn das Fluggerät mit Nutzlast fliegen soll. Stellen Sie sicher, dass das Gesamtstartgewicht von 6,14 kg nicht überschritten wird.

## Haftungsausschluss und Warnhinweis

Bei diesem Produkt handelt es sich um kein Spielzeug. Für Personen unter 18 Jahren ist das Produkt nicht geeignet. Als volljährige Person sind Sie dafür verantwortlich, das Flugzeug außerhalb der Reichweite von Kindern aufzubewahren. Beim Betrieb des Fluggeräts in der Anwesenheit von Kindern ist höchste Vorsicht geboten.

Das Produkt arbeitet zwar mit moderner Elektronik, kann bei unsachgemäßer Verwendung allerdings Sach- und Personenschäden verursachen. Bitte lesen Sie vor dem ersten Gebrauch des Produkts die Begleitdokumentation durch. Die Dokumente werden mit dem Produkt geliefert und können auch auf der DJI-Produktseite (<http://www.dji.com>) heruntergeladen werden.

Die hier enthaltenen Informationen betreffen Ihre persönliche Sicherheit sowie Ihre gesetzlichen Rechte und Verpflichtungen. Bitte lesen Sie das gesamte Dokument aufmerksam durch, um das Produkt für den Betrieb ordnungsgemäß einrichten zu können. Bei Nichtbeachtung dieser Anweisungen und Warnhinweise können der Verlust des Produkts, schwere Personenschäden oder Sachschäden am Fluggerät die Folge sein.

Mit dem Gebrauch des Produkts bestätigen Sie, dass Sie diesen Haftungsausschluss aufmerksam gelesen und den Inhalt verstanden haben, und erklären Ihr Einverständnis mit den Bedingungen. SOFERN NICHT AUSDRÜCKLICH IN DEN KUNDENDIENSTRICHTLINIEN (SIEHE [HTTP://WWW.DJI.COM/SERVICE/POLICY](http://www.dji.com/service/policy)) ANGEGEBEN, WERDEN DAS PRODUKT SOWIE ALLE DARÜBER ZUGÄNGLICHE MATERIALIEN UND INHALTE ENTSPRECHEND DEM AKTUELLEN ENTWICKLUNGSSTAND UND OHNE AUSDRÜCKLICHE ODER STILLSCHWEIGENDE ZUSICHERUNGEN ODER BEDINGUNGEN BEREITGESTELLT. SOFERN NICHT AUSDRÜCKLICH ODER STILLSCHWEIGEND IN DEN KUNDENDIENSTRICHTLINIEN ANGEGEBEN, ÜBERNIMMT DJI KEINE HAFTUNG FÜR DAS PRODUKT, DAS PRODUKTZUBEHÖR UND DIE MATERIALIEN EINSCHLIESSLICH: (A) STILLSCHWEIGENDER ZUSICHERUNGEN ZU ALLGEMEINER GEBRAUCHSFÄHIGKEIT, EIGNUNG FÜR EINEN BESTIMMTEN ZWECK, VOLLSTÄNDIGKEIT, UNGESTÖRTEM BESITZ ODER NICHTVERLETZUNG DER RECHTE DRIETER, SOWIE (B) ZUSICHERUNGEN, DIE AUF DAS HANDELN, DEN GEBRAUCH ODER DEN AN- ODER VERKAUF ZURÜCKZUFÜHREN SIND. SOFERN NICHT AUSDRÜCKLICH IN DER BESCHRÄNKTEN DJI-GARANTIE ANGEGEBEN, SICHERT DJI NICHT ZU, DASS DAS PRODUKT, DAS PRODUKTZUBEHÖR, TEILE DES PRODUKTS ODER DIE MATERIALIEN UNTERBRECHUNGSFREI, GEFAHRLOS ODER FREI VON FEHLERN, VIREN ODER ANDEREN SCHÄDLICHEN BESTANDTEILEN ZU BETREIBEN SIND, UND DASS SOLCHE MÄNGEL BEHOHEN WERDEN.

KEINE BERATUNG ODER INFORMATION IN MÜNDLICHER ODER SCHRIFTLICHER FORM, DIE SIE AUS DEM PRODUKT, DEM PRODUKTZUBEHÖR ODER DEN MATERIALIEN ZIEHEN, KANN EINE ZUSICHERUNG BEZÜGLICH DJI ODER DEM PRODUKT ABGEBEITET WERDEN, DIE IN DIESEN NUTZUNGSBEDINGUNGEN NICHT AUSDRÜCKLICH ANGEGEBEN IST. SIE ÜBERNEHMEN DAS KOMPLETTE RISIKO FÜR JEDLICHE SCHÄDEN, DIE DURCH IHREN GEBRAUCH DES PRODUKTS, DES PRODUKTZUBEHÖRS ODER DER MATERIALIEN BZW. DEN ZUGRIFF DARAUF ENTSTEHEN, SIE BESTÄTIGEN, DASS SIE DAS PRODUKT NACH EIGENEM ERMESSEN UND AUF EIGENES RISIKO VERWENDEN UND ALLEIN FÜR PERSONENSCHÄDEN, TODESFÄLLE, SACHSCHÄDEN AN EIGENEN (BEZIEHT SICH AUCH AUF DAS COMPUTERSYSTEM, DAS MOBILGERÄT ODER DIE DJI-HARDWARE, DIE SIE IN VERBINDUNG MIT DEM PRODUKT VERWENDEN) ODER FREMDEN GÜTERN SOWIE FÜR DATENVERLUSTE VERANTWORTLICH SIND, DIE AUF IHREN GEBRAUCH DES PRODUKTS BZW. AUF IHRE UNFÄHIGKEIT ZUM GEBRAUCH DES PRODUKTS ZURÜCKZUFÜHREN SIND.

IN MANCHEN GERICHTSBARKEITEN IST EIN GEWÄHRLEISTUNGS-AUS-



SCHLUSS NICHT ZULÄSSIG, SODASS IHNEN JE NACH RICHTSBARKEIT ANDERE RECHTE GEWÄHRT WERDEN.

DJI übernimmt keine Haftung für Sachschäden oder Personenschäden sowie keine juristische Verantwortung für Schäden, die direkt oder indirekt mit dem Gebrauch des Produkts in Zusammenhang stehen. Der Anwender richtet sich nach der sicheren, rechtskonformen Praxis, die zum Teil in den vorliegenden Sicherheitsvorschriften festgelegt ist.

#### Daten speichern und abrufen

Beim Gebrauch unserer Apps, Produkte und Softwareprogramme werden Daten zu Nutzung und Betrieb des Produkts (z. B. Telemetriedaten wie Fluggeschwindigkeit, Flughöhe, Akkulebensdauer oder Daten zu Gimbal und Kamera) und Betriebsprotokolle u. U. an DJI weitergeleitet. Das ins Produkt integrierte Speichergerät speichert verschiedene Daten (z. B. Telemetriedaten zu Ihren Flügen). Auch wenn Sie Ihre Daten manuell vom integrierten Speichergerät an uns senden, werden dabei u. U. auch Telemetriedaten zu Ihren Flügen übertragen.

Weitere Informationen entnehmen Sie den Datenschutzrichtlinien von DJI (unter <http://www.dji.com/policy>).

## Vorbereitungen

Bei diesem Produkt handelt es sich um ein Fluggerät, das in einwandfreiem technischem Zustand (Beschreibung siehe unten) leicht zu bedienen ist. Die aktuellen Anweisungen und Warnhinweise zum Produkt finden Sie auf <http://www.dji.com>. Weitere Informationen zu Flugsicherheit und Einhaltung der einschlägigen Vorschriften finden Sie auf <http://knowbeforeyoufly.org/>.

Wir haben mehrere Dokumente für Sie vorbereitet, die Sie beim sicheren und sachgemäßen Betrieb des Flugzeugs unterstützen:

#### Lieferumfang

Haftungsausschluss und Sicherheitsvorschriften  
Sicherheitsvorschriften zur Intelligent Flight Battery  
Kurzanleitung  
Bedienungsanleitung

Prüfen Sie die Lieferung mithilfe der Checkliste Lieferumfang auf Vollständigkeit. Lesen Sie vor dem Flugbetrieb die Haftungsausschluss und Sicherheitsvorschriften. Bereiten Sie sich dann auf Ihren ersten Flug vor: Lesen Sie die Kurzanleitung, und schauen Sie sich auf der offiziellen DJI-Website (<http://www.dji.com>) unsere Tutorial-Videos an. Wenn Sie Fragen haben, schlagen Sie in der Bedienungsanleitung in der App oder auf der offiziellen DJI-Website nach. Dort finden Sie ausführliche Informationen. Machen Sie sich vor jedem Flug mit den Funktionen aller einzelnen Komponenten, mit den Anforderungen an die Flugumgebung, den wichtigsten Notfallwarnfunktionen und -systemen sowie allen staatlichen Vorschriften vertraut. Wenn bei Zusammenbau, Pflege oder Betrieb des Produkts Fragen oder Probleme auftreten, wenden Sie sich bitte an DJI oder einen DJI-Vertragshändler.

## Einzelteile

### Original- und Funktionsteile

#### **⚠️ WARNUNG**

Bitte beachten, um Defekte, schwere Personenschäden und Sachschäden zu vermeiden:

1. Nur DJI-Originalteile oder Teile mit DJI-Freigabe verwenden! Nicht freigegebene Teile oder Teile von Fremdherstellern können Systemstörungen verursachen und die Betriebssicherheit des Produkts beeinträchtigen.
2. Fluggerät innen und außen vor Fremdkörpern schützen (Wasser, Öl, Erde, Sand usw.)!
3. Sicherstellen, dass das Fluggerät innen und außen (Fernsteuerung, Kamera, Gimbal, Kompass, Antriebe und Akku) in einwandfreiem technischem Zustand, unverseht und betriebsbereit ist. Ausführliche Informationen zur Funktionsprüfung dieser Komponenten finden Sie in den anderen Kapiteln dieses Dokuments.
4. Das Fluggerät und dessen Komponenten dürfen NICHT umgebaut oder verändert werden. Unbefugte Umbauten können Störungen zur Folge haben und die Funktionalität bzw. Betriebssicherheit des Fluggeräts beeinträchtigen.
5. Das gesamte Zubehör, das zusammen mit der M200 V2 Serie verwendet werden kann, einschließlich des Gimbals und externen GPS-Modulen, sollte nur mit dem Fluggerät verwendet werden. Der Benutzer trägt die volle Verantwortung für Schäden, die durch die Verwendung von Zubehör mit nicht offiziell zugelassenen Produkten entstehen.

### Videoübertragungssystem

#### **⚠️ WARNUNG**

Aktivieren Sie den benutzerdefinierten Kanalmodus in den Bildübertragungseinstellungen nur unter Anleitung einer ausgebildeten Person. Andernfalls kann das Übertragungssignal aufgrund von Interferenzen eine höhere Verzögerung aufweisen oder das Signal völlig abbrechen.

### Fernsteuerung

#### **HINWEIS**

1. Vergewissern Sie sich vor jedem Flug, dass der Akku der Fernsteuerung vollständig geladen ist.
2. Wenn die eingeschaltete Fernsteuerung nicht benutzt wird, ertönt nach 5 Minuten ein Alarmsignal. Nach 6 Minuten schaltet sie selbsttätig ab. Um den Alarm zu beenden, bewegen Sie die Hebel, oder betätigen Sie eine beliebige andere Funktion der Fernsteuerung.
3. Stellen Sie die Klemme des Mobilgerätehalters so ein, dass das Mobilgerät sicher gehalten wird.
4. Vergewissern Sie sich, dass das Mobilgerät fest im Halter sitzt und nicht verrutscht.
5. Damit die optimale Sendeleistung gewährleistet ist, fahren Sie die Antennen der Fernsteuerung aus, und stellen Sie sie richtig ein.
6. Wenn die Fernsteuerung defekt ist, muss sie repariert oder ggf. ersetzt werden. Durch Schäden an der Antenne wird die Sendeleistung der Fernsteuerung stark beeinträchtigt.
7. Wenn Fernsteuerung oder Empfänger ersetzt wurden oder eine zweite Fernsteuerung verwendet werden soll, müssen Sie diese zunächst mit dem Fluggerät koppeln. Genauere Informationen finden Sie in der Bedienungsanleitung.
8. Schalten Sie unbedingt zuerst das Fluggerät ab (sobald dies gefahrlos möglich ist), und anschließend die Fernsteuerung. Andernfalls kann es zum Verlust der Kontrolle über das Fluggerät kommen.
9. Aus Wartungsgründen muss der Akku mindestens alle drei Monate komplett aufgeladen werden.
10. Stellen Sie sicher, dass Sie offiziell empfohlene SDI-Kabel verwenden, wenn der SDI-Anschluss verwendet wird. Andernfalls kann es zu Signalstörungen kommen, welche die Reichweite beeinträchtigen. In der Bedienungsanleitung finden Sie den offiziell empfohlenen Kabeltyp.

### Kompass

#### **ACHTUNG**

Bitte beachten Sie Folgendes, um schwere Sach- und Personenschäden zu vermeiden:

Landen Sie sofort, wenn es im Flugbetrieb zu offensichtlicher Drift kommt (d. h. das Fluggerät nicht mehr gerade fliegt).

#### **HINWEIS**

Kalibrieren Sie den Kompass nur dann, wenn die „DJI Pilot“-App oder die Statusanzeige Sie dazu auffordern. Beachten Sie beim Kalibrieren Ihres Kompasses folgende Regeln:

1. Kalibrieren Sie den Kompass NICHT, wenn magnetische Störungen auftreten (z. B. Störungen durch Magnetit, in Parkgaragen bzw. anderen stahlverstärkten Anlagen).
2. Tragen Sie bei der Kalibrierung KEINE ferromagnetischen Teile bei sich (z. B. Mobiltelefone).
3. Die „DJI Pilot“-App fordert Sie dazu auf, ein Kompassproblem zu beheben, wenn der Kompass nach der Kalibrierung starken Interferenzen ausgesetzt ist. Befolgen Sie zur Bereinigung des Kompassproblems die Anweisungen auf dem Bildschirm.

### Antrieb

#### **⚠️ WARNUNG**

Bitte beachten, um schwere Personenschäden durch die drehenden Propeller und Motoren zu vermeiden:

#### Propellers

1. Alte, beschädigte oder defekte Propeller dürfen NICHT verwendet werden.
2. Bevor Sie die Propeller berühren, schalten Sie das Fluggerät stets ab.
3. Achten Sie beim An- und Abbauen der Propeller auf die scharfen Propellerkanten. Tragen Sie bei der Handhabung der Propeller Handschuhe oder andere Schutzkleidung.
4. Vergewissern Sie sich, dass die Propeller sicher befestigt sind, damit sie sich nicht von den Motoren lösen.
5. Schalten Sie die Motoren nicht ein, wenn die Propeller angebaud sind und sich Menschen oder Tiere in der unmittelbaren Nähe aufhalten!

- Bei Verwendung von Propellern eines Fremdherstellers kann die Aerodynamik des Fluggerät beeinträchtigt werden. Um den Flug zu optimieren und sicher zu gestalten, sollten Sie stets DJI-Originalpropeller verwenden.
- Bei Temperaturen von 0 °C und tiefer reiben Sie die Propeller ab, und trocknen Sie sie vor jedem Flug, um zu verhindern, dass sie einfrieren.

#### Motoren

- Vergewissern Sie sich, dass die Motoren sicher befestigt sind und frei drehen.
- Technische Änderungen am Aufbau der Motoren sind untersagt!
- Nach dem Flugbetrieb sind die Motoren u. U. heiß und dürfen nicht mit den Händen oder anderen Körperteilen in Berührung kommen!

#### ACHTUNG

Bitte beachten Sie Folgendes, um schwere Sach- und Personenschäden zu vermeiden:

- Verschließen Sie nicht die Belüftungsöffnungen an den Motoren!
- Verschließen Sie NICHT die Belüftungsöffnungen an den Armen des Fluggeräts.

#### HINWEIS

#### Motoren

- Schützen Sie die Motoren vor Staub.
- Wenn ein Motor klemmt und nicht mehr frei dreht, stellen Sie sofort beide Steuerhebel gleichzeitig nach unten in die Mitte, um die Motoren anzuhalten.

#### „DJI Pilot“-App

#### HINWEIS

- Vor dem Start der App muss der Tablet-PC bzw. das Mobilgerät vollständig geladen sein. Für ein besseres Erlebnis wird CRYSTALSKY™ empfohlen.
- Falls Sie ein Telefon als Anzeigerät nutzen, lassen Sie sich durch eventuell eingehende Anrufe nicht vom sicheren Fliegen ablenken/Nehmen Sie während eines Fluges KEINE Anrufe entgegen.
- Für die Nutzung der „DJI Pilot“-App werden Mobilfunkzellendaten benötigt. Datentarife erfragen Sie bitte bei Ihrem Mobilfunkanbieter.
- Lesen Sie alle angezeigten Sicherheitshinweise, Warnhinweise und Haftungsausschlüsse aufmerksam durch. Machen Sie sich mit den entsprechenden Vorschriften in Ihrer Region vertraut. Sie allein sind verantwortlich für die Einhaltung aller einschlägigen Vorschriften und für das entsprechende Flugverhalten.
  - Lesen Sie aufmerksam alle Warnhinweise, bevor Sie die automatische Start- bzw. Landefunktion nutzen.
  - Lesen Sie aufmerksam alle Warnhinweise, bevor Sie einen neuen Startpunkt aufzeichnen.
  - Lesen Sie aufmerksam die Warnhinweise und den Haftungsausschluss, bevor Sie die regelgerte Flughöhenbegrenzung überschreiten.
  - Lesen Sie aufmerksam die Warnhinweise und den Haftungsausschluss, bevor Sie in einen anderen Flugmodus schalten.
- Wenn in der App eine Alarmmeldung angezeigt wird, muss das Fluggerät sofort an einer sicheren Stelle gelandet werden!
- Prüfen Sie vor jedem Flug alle Warnhinweise in der angezeigten Checkliste der App.
- Wenn Sie das Fluggerät zum ersten Mal steuern oder NICHT ausreichend Erfahrung zur Bedienung des Fluggeräts haben, üben Sie das Fliegen mit dem DJI ASSISTANT™ 2 für Matrice oder dem DJI Flugsimulator.
- Speichern Sie vor jedem Flug die Kartendaten des geplanten Einsatzgebiets, indem Sie eine Verbindung zum Internet herstellen.
- Die App soll Sie bei der Bedienung unterstützen. Bitte verwenden Sie das Fluggerät mit der nötigen Umsicht, und verlassen Sie sich bei der Bedienung keinesfalls allein auf die App.
- Ihre Verwendung der App unterliegt den Nutzungsbedingungen der „DJI Pilot“-App und den Datenschutzrichtlinien von DJI. Bitte lesen Sie die entsprechenden Angaben in der App.

#### Firmware

#### ACHTUNG

Bitte beachten, um schwere Verletzungen bei Kindern und Tieren zu vermeiden:

Sorgen Sie beim Aktualisieren der Firmware, beim Kalibrieren und beim Einstellen der Parameter stets dafür, dass Kinder und Tiere ausreichend Sicherheitsabstand einhalten.

#### HINWEIS

- Aus Sicherheitsgründen muss die Firmware immer aktualisiert werden, sobald in der „DJI Pilot“-App ein Upgrade angekündigt wird.
- Falls eine neue Firmware für das Gerät verfügbar ist, werden Sie durch die Software darüber informiert. Bitte lesen Sie die angezeigten Informationen sorgfältig durch. Sollten Sie die Aktualisierung ablehnen, bleibt die Firmware auf dem alten Stand.
- Nach der Aktualisierung der Fluggeräte-Firmware muss unbedingt auch die Firmware der Fernsteuerung aktualisiert werden.
- Nach der Aktualisierung wird die Verbindung zwischen Fernsteuerung und Fluggerät möglicherweise getrennt. Koppeln Sie die Fernsteuerung wieder mit dem Fluggerät.
- Prüfen Sie vor der Durchführung des Firmware-Updates unbedingt alle Anschlüsse, und bauen Sie die Propeller von den Motoren ab.

#### Kamera (optional)

#### ACHTUNG

Bitte beachten Sie Folgendes, um schwere Sach- und Personenschäden zu vermeiden:

Verschließen oder blockieren Sie NIEMALS die Belüftungsöffnungen an der Kamera. Durch die im Betrieb entstehende Wärme können Personenschäden oder Sachschäden entstehen.

#### HINWEIS

- Prüfen Sie vor dem Betrieb die Kameraeinstellungen, und passen Sie sie ggf. nach Ihren Wünschen an.
- Prüfen Sie die Funktion der Kamera mithilfe von Testaufnahmen. Stellen Sie den einwandfreien Betrieb sicher, bevor Sie wichtige Fotos oder Videos aufnehmen.
- Bei eingeschalteter Kamera darf die microSD-Karte NICHT aus dem Fluggerät oder dem Gimbal entnommen werden. Bitte verwenden Sie offiziell empfohlene microSD-Karten.
- Richten Sie sich beim Ausschalten der Intelligent Flight Battery nach den Vorgaben und schalten Sie diese KEINESFALLS während des Hochfahrens aus. Andernfalls werden Ihre Kameraeinstellungen nicht gespeichert, und die aufgezeichneten Videos können beschädigt werden.
- Richten Sie sich beim Ausschalten der Intelligent Flight Battery nach den Vorgaben. Andernfalls werden Ihre Kameraeinstellungen nicht gespeichert, und die aufgezeichneten Videos können beschädigt werden.
- DJI übernimmt keine Verantwortung für Schäden an Bildern oder Videos, die nicht maschinenlesbar aufgezeichnet wurden/wurden.

#### Gimbal (optional)

#### HINWEIS

- Bei Kollisionen und Stößen können die Präzisionsteile im Gimbal beschädigt werden, sodass der Gimbal unter Umständen nicht mehr einwandfrei funktioniert.
- Schützen Sie den eingeschalteten Gimbal vor äußerer Krafteinwirkung.
- Belasten Sie den Gimbal NICHT mit zusätzlichem Gewicht, da er sonst in seiner Funktion gestört oder eventuell der Motor beschädigt wird.
- Der Gimbal und der Gimbal-Anschluss sind sehr empfindlich. Handhaben Sie beide Teile mit großer Vorsicht. Berühren Sie den Gimbal-Anschluss NICHT, da jegliche Beschädigungen eine Funktionsstörung nach sich ziehen.
- Halten Sie den Gimbal beim An- und Abbauen gut fest, damit er nicht zu Boden fällt.
- Wenn Sie einen einfachen nach oben gerichteten und einen nach unten gerichteten Doppelgimbal verwenden, befolgen Sie unbedingt die Anweisungen in der Betriebsanleitung, und bringen Sie nur kompatible Gimbals auf die korrekte Art und Weise an, da es sonst zu einem Ausfall der Bildübertragung kommen kann.

## Pflege des Produkts

#### Lagerung und Transport

#### ACHTUNG

Bitte beachten, um schwere Verletzungen bei Kindern und Tieren zu vermeiden:

Kleinteile wie Kabel und Gurte können bei Verschlucken eine Gefahr darstellen. Bewahren Sie alle Teile außerhalb der Reichweite von Kindern und Tieren auf.

#### HINWEIS

- Lagern Sie die Intelligent Flight Battery und die Fernsteuerung an einem kühlen, trockenen Ort ohne direkte Sonneneinstrahlung, damit der integrierte LiPo-Akku nicht überhitzt. Empfohlene Lagertemperatur

- bei über drei Monaten Lagerdauer: 22 bis 30 °C. Lagern Sie das Gerät nicht unter -10 °C oder über 40 °C.
- Die Kamera darf nicht mit Wasser und anderen Flüssigkeiten in Berührung kommen. Sollte es einmal nass werden, wischen Sie sie mit einem weichen, saugfähigen Lappen trocken. Sollte das Fluggerät ins Wasser fallen und wird dann eingeschaltet, können dauerhafte Schäden an den Komponenten die Folge sein. Verwenden Sie beim Reinigen und Pflegen der Kamera keine Mittel mit Alkohol, Benzol, Verdünnern oder anderen brennbaren Substanzen. Die Kamera darf NICHT in feuchten oder staubigen Umgebungen gelagert werden.
  - Demontieren Sie den Gimbal, wenn Sie das Gerät längere Zeit lagern oder über weite Strecken transportieren wollen.
  - Schließen Sie das Produkt NICHT an USB-Ports an, die älter sind als V2.0. Verbinden Sie das Produkt NICHT mit PowerUSB-Geräten o. Ä.
  - Die D-RTK™-Antenne muss während des Transports an ihrem ursprünglichen Platz entfaltet werden, da sie sonst beschädigt wird.

#### Pflege und Wartung

##### HINWEIS

- Kontaktieren Sie nach jedem Absturz oder Aufprall ein von DJI empfohlenes Service Center zur Inspektion und ggf. Reparatur des Produkts. Die Verwendung eines beschädigten Fluggeräts ist sehr gefährlich und kann körperliche sowie Sachschäden zur Folge haben.
- Wenn der Akku 10 Tage oder länger NICHT genutzt wird, entladen Sie ihn bis auf 50 bis 65 % Restkapazität. Dadurch lässt sich die Gesamtlebensdauer des Akkus beträchtlich verlängern. Aus Wartungsgründen muss der Akku mindestens alle drei Monate komplett entladen und wieder aufgeladen werden.
- Wegen der Sicherheit und Zuverlässigkeit des Geräts wird empfohlen, alle 50 Flugstunden eine Wartung durchführen zu lassen.
- Prüfen Sie regelmäßig den Akkuladestatus und die Akkuladezustand der Akkuladezustandsanzeige. Der Akku ist auf 200 Ladezyklen ausgelegt. Es wird nicht empfohlen, ihn danach noch zu verwenden. Weitere Informationen zum sicheren Gebrauch und zur Pflege des Akkus finden Sie in den Sicherheitsvorschriften zur Intelligent Flight Battery.

## Anforderungen an die Flugumgebung

#### Witterung und Umgebung

##### ⚠️ WARNUNG

Das Fluggerät ist auf den Betrieb bei günstigen bis mäßigen Wetterverhältnissen ausgelegt. Bitte beachten, um Kollisionen sowie schwere Personen- und Sachschäden zu vermeiden:

- Betreiben Sie das Fluggerät nicht bei widrigen Wetterverhältnissen (Windgeschwindigkeiten ab 12 m/s, Schnee, Regen, Smog, Sturm, Hagel, Gewitter, Tornados, Hurrikans oder ähnliche Unwetter).
- Halten Sie mit dem Fluggerät beim Fliegen mindestens 10 Meter Sicherheitsabstand zu Hindernissen, Menschen, Tieren, Gebäuden, öffentlichen Infrastrukturen, Bäumen und Gewässern ein. Mit zunehmender Flughöhe sollten Sie den Sicherheitsabstand zu den genannten Hindernissen vergrößern.
- Beim Betrieb des Fluggeräts in Innenräumen ist besondere Vorsicht geboten! Einige Funktionen des Fluggeräts (besonders die Stabilisierungsfunktion) können beeinträchtigt sein.
- Aktivieren Sie bei Innenflügen unbedingt das optische System. Bitte beachten Sie, dass das optische System beim Überfliegen von Gewässern und Oberflächen ohne deutliche Konturen oder bei geringer Lichtstärke teilweise nicht einwandfrei funktioniert.

##### HINWEIS

- Die Leistung des Fluggeräts und der Batterie ist abhängig von Umgebungsbedingungen wie Luftdichte und Lufttemperatur. Betreiben Sie das Fluggerät NICHT, wenn die Außentemperatur außerhalb des empfohlenen Bereichs von -20 bis 50°C liegt.
- Betreiben Sie das Fluggerät NICHT in der Nähe von Unfallstellen, Bränden und Feuerstellen, Explosionen, Überschimmungen, Tsunamis, Lawinen-, Erdbeben- und Erdbebengebieten, hohem Staubaufkommen oder Sandstürmen.

#### Störungen durch Kommunikationssysteme

##### HINWEIS

- Fliegen Sie in offenen Bereichen. Hohe Gebäude und Stahlbauten können den Kompass stören und das GPS-Signal abschatten.
- Vermeiden Sie Interferenzen zwischen Fernsteuerung und anderen Funkgeräten. Schalten Sie die WiFi-Funktion Ihres Mobilgeräts ab.
- Seien Sie besonders aufmerksam beim Fliegen in der Nähe von

Gebieten mit starker magnetischer oder Funkwellenbelastung. In solchen Gebieten wird der Einsatz des M210 RTK V2 empfohlen. Dazu gehören unter anderem: Hochspannungsleitungen, große Lastverteilerwerke oder mobile Basisstationen und Funkmasten. Andernfalls kann die Sendeleistung des Produkts beeinträchtigt werden, oder es können Störungen in der Übertragung der Signale von Fernsteuerung und Videosystem die Folge sein, sodass Fluglage und Positionsgenauigkeit beeinträchtigt werden. In Bereichen mit zu starker Signalstörung verhält sich das Fluggerät möglicherweise ungewöhnlich oder lässt sich nicht mehr einwandfrei steuern.

#### Verantwortungsvoller Umgang mit dem Fluggerät

##### ⚠️ WARNUNG

Bitte beachten, um schwere Sach- und Personenschäden zu vermeiden:

- Beim Betrieb des Fluggeräts dürfen Sie nicht unter dem Einfluss von Alkohol, Drogen oder Betäubungsmitteln stehen oder durch Schwindel, Ermattung, Übelkeit oder ähnliche physische/mentale Zustände, die den sicheren Betrieb des Fluggeräts gefährden, beeinträchtigt sein.
- Wenn Sie den linken Hebel in die innere, untere Ecke ziehen und gleichzeitig die Rückkehrtaste (RTH) drücken, wird der Motor in der Luft abgeschaltet. Die Landefunktion des Fluggeräts wird dabei nicht ausgelöst. Die oben beschriebene Hebel-Tasten-Kombination darf NUR in Notfällen ausgeführt werden.
- Schalten Sie nach der Landung zunächst das Fluggerät und erst dann die Fernsteuerung aus.
- Gefährliche oder andere Gegenstände, die Sach- und Personenschäden verursachen können, dürfen nicht mithilfe des Fluggeräts auf Gebäude, Personen oder Tiere fallen gelassen, geschossen, gefeuert oder anderweitig geworfen werden.
- Verwenden Sie NIEMALS ein Fluggerät, das einen Unfall hatte, versehentlich einem Aufprall ausgesetzt war oder sich nicht in einem guten Zustand befindet.

##### HINWEIS

- Bereiten Sie sich mithilfe von Notfallplänen ausreichend auf eventuelle Notfälle vor.
- Erstellen Sie vor dem Fliegen einen Flugplan, und verhalten Sie sich im Flugbetrieb verantwortungsvoll.
- Achten Sie beim Gebrauch der Kamera stets die Privatsphäre anderer Menschen. Halten Sie alle regionalen Gesetze zum Schutz des Persönlichkeitsrechts, alle Vorschriften und die ethischen Grundsätze ein.
- Verwenden Sie das Produkt ausschließlich für den allgemeinen persönlichen Gebrauch. Verwenden Sie es NICHT für illegale oder unangemessene Zwecke (z. B. Spionage, Militäreinsätze oder unbefugte Ermittlungen).
- Verwenden Sie das Produkt NICHT, um andere Personen zu diffamieren, missbrauchen, belästigen, verfolgen, bedrohen oder andere Rechtsverstöße zu begehen (z. B. gegen das Recht auf Privatsphäre und persönliche Würde).
- Begehen Sie keinen Land- oder Hausfriedensbruch.

## Flugmodi, Funktionen und Warnhinweise

#### Flugmodi

##### ⚠️ WARNUNG

Bitte beachten, um schwere Sach- und Personenschäden zu vermeiden: Schalten Sie aus dem Modus „P“ nur dann direkt in den Modus „A“ oder „S“, wenn Sie mit dem Verhalten des Fluggeräts in allen Flugmodi vertraut sind. Ohne GPS kann das sichere Landen des Fluggeräts problematisch sein.

- In den folgenden zwei Fällen wechselt das Fluggerät in den Modus „A“:
- Passiv: Bei schwachem GPS-Signal oder Störungen des Kompasses, die das Optiksistem blockieren.
  - Aktiv: Der Benutzer schaltet den Flugmoduswechsler in den Modus „A“. Beachten Sie, dass das Sichtsystem in diesem Modus deaktiviert wird. Deshalb ist in diesem Modus kein Positionieren oder automatisches Bremsen möglich, und das Fluggerät ist anfällig für Störpulse aus der Umgebung, die unter Umständen zu horizontalen Verschiebungen führen. Positionieren Sie das Fluggerät mit der Fernsteuerung.
- Im Modus „A“ lässt sich das Fluggerät nur schwer steuern. Bevor Sie das Fluggerät im Modus „A“ betreiben, vergewissern Sie sich, dass Sie in der Lage sind es in diesem Modus zu fliegen. Fliegen Sie das Fluggerät NICHT zu weit weg, da Sie die Kontrolle verlieren könnten und es zu einem Absturz kommen kann.
- Vermeiden Sie es in beengten Bereichen zu fliegen, sowie in Bereichen, in denen Sie nur ein schwaches GPS-Signal empfangen. Andernfalls wechselt das Fluggerät in den Modus „A“, wodurch das Absturzrisiko erhöht wird. Landen Sie es deshalb so schnell wie möglich an einem sicheren Platz.

**HINWEIS**

Der Modus „P“ oder der Modus „S“ ist für die meisten Flugsituationen optimal geeignet. Der Modus „A“ kann gewählt werden, wenn der Modus „P“ oder der Modus „S“ nicht verfügbar ist. Wenn Sie im Modus „A“ fliegen, seien Sie besonders vorsichtig, da in diesem Modus einige Funktionen nicht verfügbar sind. Beim Flugbetrieb in Innenräumen bleibt das Fluggerät über Oberflächen ohne deutliche Konturen nicht präzise im Schwebeflug. Eine ausführliche Beschreibung der Kriterien für den Flugbetrieb in Innenräumen finden Sie im Kapitel „Optiksystem und Infrarotsensorsystem“.

1. **Modus „P“ (Positionsbestimmung):** Der Modus „P“ sollte gewählt werden, wenn das GPS-Signal ausreichend stark ist. Das Fluggerät nutzt GPS und Lichtsensoren, um sich automatisch selbst zu stabilisieren.
2. **Modus „S“ (Sport):** Was die allgemeinen Einstellungen angeht, sind der Modus „S“ und der Modus „P“ identisch, allerdings werden im Modus „S“ die Handlung-Eigenschaften des Fluggeräts so angepasst, dass die Manövrierfähigkeit erheblich verbessert wird. Die Maximalgeschwindigkeit des Fluggeräts ist in diesem Modus höher.
3. **Modus „A“ (Attitude/Fluglage):** Wenn weder GPS noch das Vision-System verfügbar sind, nutzt das Fluggerät lediglich ein Barometer zur Positionsbestimmung und zum Steuern der Flughöhe.

**Ausfallsicherung und Rückkehrfunktion****HINWEIS**

1. Die Rückkehrfunktion ist bei zu schwachem GPS-Signal (GPS-Anzeige zeigt weniger als drei Balken) oder deaktivierter GPS-Funktion nicht abrufbar.
2. Statt die Fernsteuerung auszuschalten, drücken Sie die Rückkehrtaste an der Fernsteuerung, um den Rückkehrflug einzuleiten.
3. Hohe Gebäude können die Ausfallsicherung beeinträchtigen. Bitte weichen Sie beim Rückkehrflug durch Anpassen von Fluglage, Flughöhe und Flugeschwindigkeit etwaigen Hindernissen aus. Wenn bei der sicherheitsbedingten Rückkehr der linke Steuerhebel bewegt wird und das Fluggerät über 20 Meter steigt, bricht das Fluggerät sofort den Steigflug ab und fliegt den Startpunkt an.
4. Halten Sie das Fluggerät stets innerhalb der Sendereichweite der Fernsteuerung.
5. Verwenden Sie die Ausfallsicherungs- und die Rückkehrfunktionen nur im Notfall. Diese Funktionen können durch das Wetter, die Umgebung oder Magnetfelder in der Nähe beeinflusst werden.
6. Unter schlechten Lichtverhältnissen erkennt das Fluggerät während der sicherheitsbedingten Rückkehr keine Hindernisse. Aus diesem Grund ist es wichtig, vor jedem Flug eine angemessene Flughöhe für die Rückkehr anzugeben.
7. Sofern es die Akkuladung zulässt, kehrt das Fluggerät bei der sicherheitsbedingten Rückkehr zunächst zu dem Ort zurück, an dem es den letzten Kontakt zur Fernsteuerung hatte. Daher kann es sein, dass sich das Fluggerät zunächst von Ihrem Standort entfernt und erst dann zum Startpunkt zurückkehrt.

**Schwache Akkuladung****HINWEIS**

1. Wenn die Warnung „Akkuladenzustand sehr niedrig“ angezeigt wird und das Fluggerät den Sinkflug zur selbsttätigen Landung antritt, können Sie das Fluggerät durch Hochschieben des Gashebels im Schwebeflug halten und an einen besser geeigneten Landeplatz führen.
2. Wenn eine Warnung zur Akkuladung ausgelöst wird, fliegen Sie sofort den Startpunkt an, oder landen Sie das Fluggerät, damit der Akku nicht im Flug entladen wird und in der Folge Sach- oder Personenschäden entstehen.

**D-RTK (für M210 RTK V2)****HINWEIS**

1. Nur DJI-Originalteile oder Teile mit DJI-Freigabe verwenden! Nicht freigegebene Teile oder Teile von Fremdherstellern können Systemstörungen verursachen und die Betriebssicherheit des Produkts beeinträchtigen.
2. Wir empfehlen die Verwendung im freien Gelände ohne Funkstörsignale. Die Antennen sollten sich bei der Benutzung auf der gleichen Höhe befinden und sich nicht gegenseitig behindern.
3. Biegen Sie das Antennenkabel NICHT übermäßig, und knicken Sie es NICHT.

**Sichtsystem und Infraroterkennung****HINWEIS**

1. Das Sichtsystem ist nur über Flächen mit stark wechselhaftem Muster

funktionstüchtig. Das Sichtsystem funktioniert nur auf 0,5 bis 10 Metern Flughöhe.

2. Beim Überfliegen von Gewässern funktioniert das optische System unter Umständen nicht richtig.
3. Bei aktiviertem Sichtsystem sind Haustiere vom Fluggerät fernzuhalten, da die Sonarsensoren einen hochfrequenten Ton aussenden, der für einige Haustiere hörbar ist.
4. Steuern Sie das Fluggerät in folgenden Situationen mit erhöhter Vorsicht:
  - a. beim Überfliegen einfarbiger Flächen (z. B. nur schwarz, nur weiß, nur rot, nur grün)
  - b. beim Überfliegen stark reflektierender Flächen
  - c. bei hohen Flugeschwindigkeiten (schneller als 14 m/s auf 2 Metern Flughöhe oder schneller als 5 m/s auf 1 Meter Flughöhe)
  - d. beim Überfliegen von Gewässern oder durchsichtigen/durchscheinenden Flächen
  - e. beim Überfliegen beweglicher Flächen und Objekte
  - f. in Bereichen mit häufigem oder starkem Lichtwechsel
  - g. beim Überfliegen sehr dunkler (< 15 lux) oder heller (> 10.000 lux) Flächen
  - h. beim Überfliegen schallschluckender Flächen (dicker Teppich usw.)
  - i. beim Überfliegen von Flächen ohne deutliche Muster oder Konturen
  - j. beim Überfliegen von Flächen mit sich wiederholenden Mustern oder Konturen (z. B. Fliesen mit identischem Dekor)
  - k. beim Überfliegen von Hängen, an denen die Schallwellen abgelenkt werden
    - l. bei kleinen Hindernissen (mit geringerer Infrarot-Reflexionsenergie)
5. Wenn die Verbindung zur Fernsteuerung unterbrochen wird und gleichzeitig die GPS-Verbindung schwach ist (also kein Startpunkt erkannt wird), bleibt das Fluggerät 8 Sekunden lang im Schwebeflug und landet dann automatisch, sofern es sich im Modus „P“ befindet.
6. Nach einem Absturz des Fluggeräts muss das Sichtsystem neu kalibriert werden. Kalibrieren Sie das Sichtsystem, wenn Sie durch die „DJI Pilot“-App dazu aufgefordert werden.
7. Bitte beachten Sie die Totwinkel (grau) des Sichtsystem und des Infrarotsensorsystems.

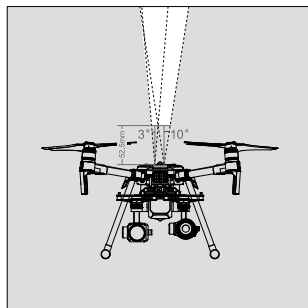
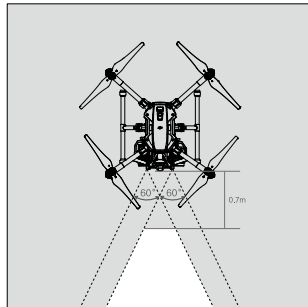

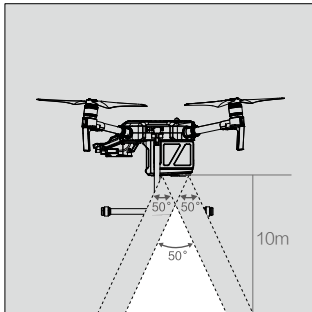

Das nach unten gerichtete Optiksistem dient nur der Positionsbestimmung.

- Bei aktivem Sichtsystem dürfen keine weiteren Ultraschallgeräte mit ca. 40 kHz Frequenz betrieben werden. Halten Sie die Sensoren stets sauber. Die Sensoren dürfen NICHT manipuliert werden.
- Durch den Trägheitseffekt benötigt das Fluggerät einige Momente um zum Stillstand zu kommen, es wird daher eine vorsichtige Bedienung mit ausreichend Bremsweg empfohlen. Das Fluggerät sollte nicht schneller als 54 km/h fliegen und einen Flugwinkel von 25° nicht überschreiten.

## Gesetzliche Bestimmungen und Flugbeschränkungen

### Vorschriften

#### ⚠️ WARNUNG

Bitte beachten Sie folgende Regeln, um schwere Sach- und Personenschäden zu vermeiden:

- Betreiben Sie das Fluggerät unabhängig von der Flughöhe NICHT in der Nähe bemannter Fluggeräte (Gegebenenfalls sofort landen!)
- Betreiben Sie das Fluggerät NICHT in dicht besiedelten Gebieten (z. B. Städte, Sportveranstaltungen, Ausstellungen, Vorführungen).
- Überschreiten Sie NICHT die zulässige Maximallughöhe. Halten Sie ausreichend Abstand zu bemannten Fluggeräteeinsätzen, und stören Sie diese NICHT. Achten Sie stets auf andere Fluggeräte und Hindernisse, und weichen Sie diesen aus.

#### ⚠️ ACHTUNG

Bitte beachten, um Rechtsverstöße, schwere Personenschäden und Sachschäden zu vermeiden:

- Betreiben Sie das Fluggerät nicht in gesetzlich festgelegten Flugverbotszonen (GEO-Zonen) oder in deren Nähe. Zu den Flugverbotszonen (GEO-Zonen) gehören unter anderem: Flughäfen, Grenzen zwischen souveränen Staaten oder Regionen, Großstädte/ Großregionen. Diese Liste wird laufend erweitert. Umfliegen Sie KEINE sicherheitskritischen Infrastrukturen oder Gebäude (z. B. Kraftwerke, Wasseraufbereitungsanlagen, Justizvollzugsanstalten, stark befahrene Straßen, Regierungseinrichtungen, Militärzonen).
- Überschreiten Sie NICHT die zulässige Maximallughöhe.
- Behalten Sie das Fluggerät stets im Blick. Ziehen Sie gegebenenfalls eine zweite Person als Beobachter hinzu.
- Verwenden Sie das Fluggerät nicht zum Transport illegaler oder gefährlicher Ladegüter.

#### ℹ️ HINWEIS

- Überlegen Sie, zu welchem Zweck Sie das Fluggerät betreiben wollen (z. B. Freizeit, Gemeindegebrauch, gewerbliche Zwecke), und beschaffen Sie im Vorfeld alle erforderlichen Genehmigungen von den zuständigen staatlichen Behörden. Informieren Sie sich bei den örtlichen Aufsichtsbehörden ausführlich über die geltenden Bestimmungen und besondere Anforderungen. Wenn Sie das Fluggerät in den USA betreiben möchten, informieren Sie sich bitte auf <http://www.knowbeforeyoufly.org/>, und ergreifen Sie alle erforderlichen Maßnahmen für Ihre Situation.
- Bitte beachten Sie, dass der Einsatz ferngesteuerter Fluggeräte für gewerbliche Zwecke in bestimmten Ländern und Regionen verboten ist. Prüfen Sie vor dem Flugbetrieb alle regionalen Gesetze und

Auflagen, da die entsprechenden Regelungen von diesen Angaben abweichen können.

- Achten Sie beim Gebrauch der Kamera stets die Privatsphäre anderer Menschen. Ohne entsprechende Genehmigung dürfen Sie das Fluggerät NICHT zur Foto- oder Videobeobachtung von Personen, Objekten, Veranstaltungen, Vorführungen, Ausstellungen, Immobilien oder Privatbereichen verwenden, selbst wenn das Bildmaterial für den persönlichen Gebrauch aufzeichnet wird.
- Bitte beachten Sie, dass das Aufzeichnen von Bildern und Videos von Veranstaltungen, Vorführungen, Ausstellungen oder Gewerbeimmobilien mit einer Kamera in bestimmten Bereichen einen Verstoß gegen Urheberrechte oder andere gesetzliche Rechte darstellen kann, selbst wenn das Bildmaterial für den persönlichen Gebrauch aufzeichnet wird.

### Flugbeschränkungen

#### ℹ️ HINWEIS

Für DJI hat die Flugsicherheit hohe Priorität. Daher haben wir Methoden entwickelt, die Ihnen als Anwender die Einhaltung der regionalen Gesetze und Vorschriften im Flugbetrieb erleichtern. Wir empfehlen dringend, die Firmware auf die neueste Version zu aktualisieren, um die folgenden Funktionen auf den aktuellen Stand zu bringen

### GEO-Zonen

- Die GEO-Zonen sind auf der offiziellen DJI Website aufgeführt: <http://www.dji.com/flysafe>. GEO-Zonen sind in verschiedene Kategorien unterteilt und umfassen unter anderem Orte wie Flughäfen und Flugfelder, in denen bemannte Flugzeuge in niedriger Flughöhe eingesetzt werden, Ländergrenzen und sensible Orte wie Kraftwerke oder Großveranstaltungen.
- Flugbeschränkungen unterscheiden sich je nach Zone. Je nach Beschränkungen werden in GEO-Zonen unter Umständen verschiedene Warnmeldungen in der DJI GO 4 App angezeigt. So kann der Start verboten sein oder die Flughöhe beschränkt. Es kann auch vorkommen, dass das Fluggerät automatisch reagiert und z. B. selbstständig landet.
- Für den Flugbetrieb relevante Funktionen können beeinträchtigt sein, wenn das Fluggerät sich innerhalb oder in der Nähe von GEO-Zonen befindet. Das kann z. B. zur Folge haben, dass das Fluggerät abbrumt, dass Flugaktionen nicht eingeleitet werden können oder dass Flugaktionen abgebrochen werden.
- Wenn Sie das Fluggerät gemäß der Beschränkungen der GEOZonen verwenden, ist damit nicht garantiert, dass auch alle vor Ort geltenden rechtlichen Bestimmungen eingehalten werden. Lassen Sie sich von einem Anwalt oder den örtlichen Behörden beraten, um sicherzustellen, dass alle Gesetze eingehalten werden.

### Flughöhenbegrenzung

- Fliegen Sie nicht höher als 120 Meter\* über dem Boden, und halten Sie ausreichend Abstand zu etwaigen Hindernissen in der Umgebung.
- Wenn Sie oberhalb der Flughöhegrenze fliegen möchten, müssen Sie zunächst den angezeigten Haftungsausschluss bestätigen, um die neue Flughöhegrenze zu aktivieren.

\* Die Flughöhebeschränkungen sind von Land zu Land unterschiedlich. Fliegen Sie NICHT höher als die maximale Höhe, die in den lokalen Gesetzen und Vorschriften festgelegt ist.

## Seguridad de un vistazo

### 1. Consideraciones del entorno

- Vuele siempre en ubicaciones alejadas de edificios y otros obstáculos.
- NO vuele por encima o cerca de multitudes.
- Evite volar a altitudes superiores a 120 m (400 pies)\*.
- Vuele en condiciones climáticas moderadas con temperaturas de -20 °C a 50 °C (-4 °F a 122 °F).
- Tenga especial cuidado al volar en interiores, ya que las funciones de estabilización de la aeronave pueden sufrir interferencias.
- NO vuele si la velocidad del viento supera los 12 m/s (27 mph).

### 2. Lista de comprobación previa al vuelo

- Asegúrese de que las baterías del control remoto y la aeronave estén completamente cargadas.
- Asegúrese de que las hélices se encuentren en buenas condiciones y fijadas correctamente antes de cada vuelo.
- Asegúrese de que no haya nada que obstruya los motores.
- Compruebe que el objetivo de la cámara está limpio y libre de manchas.
- Calibre la brújula sólo cuando se lo solicite la aplicación DJI Pilot o el indicador de estado.
- Alterar o modificar la aeronave puede afectar a su estabilidad. Siga estrictamente las instrucciones oficiales de DJI de conectar sólo equipo externo compatible y asegúrese de que el peso total de la aeronave no exceda los 6,14 kg después de la fijación. Asegúrese de que el equipo externo se monta en la posición correcta de acuerdo con las instrucciones oficiales para evitar el desplazamiento del centro de gravedad de la aeronave.

### 3. IP43

En condiciones de laboratorio estables, las aeronaves de la serie Matrice 200 V2 alcanza un índice de protección IP43 conforme a la norma IEC60529 cuando está equipada con Baterías de Vuelo Inteligente TB55. Sin embargo, este índice de protección no es permanente y puede reducirse con el tiempo después de su uso prolongado.

- **NO vuele si las precipitaciones superan los 10 mm al día.**
- **NO plegue los brazos del bastidor con lluvia.**
- El ángulo de inclinación entre el cuerpo de la aeronave y el suelo no debe superar los  $\pm 30^\circ$  cuando vuele la aeronave en días lluviosos.
- Asegúrese de que los puertos de las baterías, los puertos del compartimento de las baterías, las superficies de las baterías y las superficies del compartimento de las baterías estén secos antes de insertar las baterías.
- Antes de cargar las baterías, asegúrese de que no haya ningún líquido en los puertos de la batería y las superficies de las baterías.
- Antes de guardar la aeronave en la caja de transporte, asegúrese de que está completamente seca frotándola con cuidado.
- La garantía del producto no cubre los daños causados por el agua.

La aeronave no alcanza la clasificación de protección IP43 en las siguientes circunstancias:

- Brazos de bastidor plegados.
- Aeronave en posición invertida.
- Uso de baterías diferentes a las Baterías de Vuelo Inteligente TB55 para la serie M200 V2.
- La tapa de los puertos y botones de la parte trasera de la aeronave no está acoplada correctamente.
- El módulo GPS externo está en uso.
- El tapón impermeabilizador del carenado superior no está bien colocado en el carenado superior.
- La cubierta de la ranura para tarjeta microSD no está bien encajada.
- La aeronave tiene algún tipo de rotura, como roturas del carenado de la aeronave, fallo del adhesivo para exteriores, etc.

### 4. Funcionamiento

- Asegúrese de apagar la Batería de Vuelo Inteligente correctamente y NO retire la batería cuando la aeronave está encendida.
- Manténgase lejos de las hélices y los motores en rotación.
- Mantenga una línea de visión directa con la aeronave en todo momento.



La aeronave DJI™ MATRICE™ 200 serie V2 NO es un juguete y no es adecuada para menores de 18 años. Tenga en cuenta que el apartado "Seguridad de un vistazo" solo proporciona una descripción general rápida de los consejos de seguridad. Asegúrese de leer y entender las secciones restantes de este documento.

- Para detener los motores en pleno vuelo, pulse el botón RTH empujando al mismo tiempo la palanca izquierda a la esquina inferior interna. La detención de los motores en pleno vuelo provocará que la aeronave sufra una colisión. Los motores solo se pueden detener en pleno vuelo cuando el controlador de vuelo detecta un error crítico.
  - NO responda llamadas ni mensajes, ni use otras funciones de sus dispositivos móviles que puedan distraerle del control de la aeronave durante el vuelo. NO vuele bajo los efectos del alcohol ni de las drogas.
  - NO vuele justo por encima de superficies reflectantes como agua o nieve, ya que estas superficies pueden afectar al rendimiento del sistema de visión.
  - En caso de un aviso de batería baja, aterrice la aeronave inmediatamente en una ubicación segura.
  - Durante el procedimiento de regreso al punto de origen, puede ajustar la altitud de vuelo para evitar obstáculos.
  - Después de aterrizar, apague primero el motor, luego la Batería de Vuelo Inteligente y, por último, el control remoto.
  - A pesar del uso de tecnología avanzada, sigue siendo necesario que el piloto esté atento y utilice el sentido común durante el vuelo. Las funciones de seguridad y asistencia al vuelo, como el sistema anticollision, aterrizaje preciso y protección en el aterrizaje, están diseñadas para ayudarle durante el vuelo, no para pilotar en su lugar. Las condiciones ambientales, como los rayos y las texturas de ciertos obstáculos, pueden afectar al rendimiento del sistema de visión.
  - Ajuste la altitud de la función Regreso al punto de origen por encima de la de los obstáculos circundantes en la aplicación DJI Pilot.
  - La protección de aterrizaje (a una altura de 2 metros sobre el suelo, detecta si el terreno es adecuado para aterrizar) se utiliza para optimizar la experiencia de uso. Permanezca siempre alerta mientras controla la aeronave, ya que el sistema de visión puede desactivarse en ciertas situaciones (p. ej., luz tenue o patrones de superficie de obstáculos poco definidos) y la detección de la superficie del suelo puede fallar.
  - El puerto de alimentación ampliado (XT30) del M210 V2 y el del M210 V2 RTK pueden transmitir una corriente de un máximo de 4 A. El rendimiento de vuelo puede verse perjudicado si se supera este valor máximo al conectarse con otros dispositivos.
- ### 5. Mantenimiento y cuidado
- NO utilice hélices desgastadas, astilladas o rotas.
  - La temperatura de almacenamiento recomendada es de entre 22 y 30 °C (71 y 86 °F).
  - Consulte las Directrices de seguridad de la Batería de Vuelo Inteligente para obtener más información sobre el uso seguro de la batería.
- ### 6. Respeto de las leyes y normativas locales
- NO vuele en zonas de exclusión aérea. Puede encontrar una lista completa de estas áreas en <http://flightsafety.dji.com/>. Consulte a las autoridades aéreas locales para obtener listas y normas completas de las zonas de exclusión aérea.
  - La restricción de altitud de vuelo varía en diferentes jurisdicciones. NO vuele por encima de las altitudes máximas establecidas por las leyes y normativas locales.
  - Evite volar en áreas donde los equipos de rescate estén utilizando activamente el espacio aéreo.

\* La restricción de altitud de vuelo varía en diferentes jurisdicciones. NO vuele por encima de las altitudes máximas establecidas por las leyes y normativas locales.



Vuele en espacios abiertos

+



Señal fuerte de GPS

+



Mantenga una línea de visión directa

+

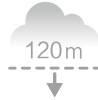

Vuele por debajo de 120 m (400 pies)

=



Evite sobrevolar o acercarse a multitudes, árboles o aeropuertos.

Las fuentes de radiación electromagnética fuerte como líneas de tendido eléctrico, estaciones base y edificios elevados pueden afectar a la brújula de a bordo. Se recomienda utilizar Matrice 210 RTK V2. Preste siempre atención a los alrededores durante el vuelo.

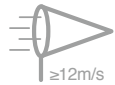

NO utilice la aeronave en condiciones climáticas adversas como lluvia, nieve, niebla ni con una velocidad del viento superior a 12 m/s o 27 mph.

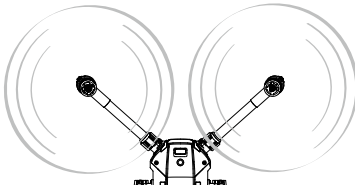

Manténgase alejado de las hélices y los motores en rotación.



Zonas GEO

Obtenga más información en:  
<https://fllysafe.dji.com>



## AVISO

Todas las instrucciones y otros documentos colaterales están sujetos a cambios a criterio exclusivo de SZ DJI TECHNOLOGY CO., LTD ("DJI"). Para obtener información actualizada sobre el producto, visite <http://www.dji.com> y consulte la página del producto.

## Glosario

Los siguientes términos se usan en la presente documentación para indicar diferentes niveles de daños potenciales al utilizar este producto:

**AVISO** AVISO: Procedimientos que, de no seguirse correctamente, dan lugar a la posibilidad de daños materiales Y una escasa o nula posibilidad de lesiones.

**PRECAUCIÓN** PRECAUCIÓN: Procedimientos que, de no seguirse correctamente, crean la probabilidad de daños materiales Y posibilidad de lesiones graves.

**ADVERTENCIA** ADVERTENCIA: Procedimientos que, de no seguirse correctamente, crean la probabilidad de daños materiales, daños colaterales y lesiones graves O crean una alta probabilidad de lesiones graves.



### ADVERTENCIA

Lea el manual del usuario

COMPLETO para familiarizarse con

las características de este producto antes de ponerlo en funcionamiento. El uso del producto sin seguir las instrucciones del manual del usuario puede provocar daños al producto o a la propiedad personal, y causar lesiones graves.

Este es un producto sofisticado. Se debe usar con precaución y sentido común y, además, se requiere capacidad mecánica básica. Si al utilizar este producto no lo hace de una forma segura y responsable puede provocar lesiones o daños al producto o a otras propiedades. Este producto no está destinado a niños. No utilice componentes incompatibles ni modifique este producto de ningún modo, a menos que se indique lo contrario en los documentos pertinentes facilitados por SZ DJI TECHNOLOGY CO., LTD. Estas directrices de seguridad contienen las instrucciones de seguridad, funcionamiento y mantenimiento. Es importante que lea y siga todas las instrucciones y advertencias que aparecen en el manual del usuario antes del montaje, la configuración o el uso, con el fin de usar el producto de manera segura y evitar daños o lesiones graves.

**EDAD RECOMENDADA: NO APTO PARA MENORES DE 18 AÑOS. ESTE PRODUCTO NO ES UN JUGUETE.**

## Lista de comprobación previa al vuelo

1. Asegúrese de utilizar sólo repuestos originales y de que todas las piezas estén en perfecto estado.
2. Asegúrese de que el control remoto, la Batería de Vuelo Inteligente y el dispositivo móvil estén completamente cargados.
3. Asegúrese de que no haya ningún objeto extraño adherido al objetivo de la cámara, que la tarjeta microSD se haya introducido en la aeronave o cámara del estabilizador (cuando se esté usando Zenmuse XT(XT/Z)30), y que el estabilizador pueda girar libremente antes del encendido.
4. Asegúrese de que las hélices y las placas de montaje estén correctamente montadas en los motores, y que los motores arranquen y que funcionen normalmente.
5. Siga las instrucciones que aparecen en pantalla para calibrar la brújula.
6. Asegúrese de que la aplicación DJI Pilot y el firmware de la aeronave estén actualizados a la versión más reciente.
7. Asegúrese de que el área de vuelo se encuentre fuera de las zonas de exclusión aérea y que las condiciones de vuelo sean adecuadas para volar la aeronave.
8. Asegúrese de NO volar la aeronave bajo los efectos del alcohol, las drogas o cualquier sustancia que pueda afectar a sus habilidades cognitivas.
9. Asegúrese de que está familiarizado con el modo de vuelo seleccionado y conoce todas las funciones y advertencias de seguridad.
10. Asegúrese de respetar todas las normativas locales, obtener las autorizaciones adecuadas y comprender los riesgos. RECUERDE: Es responsabilidad exclusivamente suya cumplir todas las normativas de vuelo vigentes.
11. ASEGÚRESE DE NO PERDER DE VISTA LA AERONAVE EN

NINGÚN MOMENTO. NO confíe únicamente en la vista en primera persona de la cámara para controlar la aeronave.

12. Asegúrese de que la aplicación DJI Pilot se inicia correctamente para ayudarle durante el vuelo de la aeronave. Sin los datos de vuelo registrados por la aplicación DJI Pilot, en determinadas situaciones (incluida la pérdida de la aeronave), puede que DJI no proporcione asistencia posventa o acepte ninguna responsabilidad.
13. Pruebe siempre el rendimiento de vuelo de la aeronave si esta volará con carga útil. Asegúrese de que el peso total de despegue no exceda de 6.14 kg.

## Renuncia de responsabilidad y advertencia

Este producto NO es un juguete y no es adecuado para menores de 18 años. Los adultos deben mantener la aeronave fuera del alcance de los niños y actuar con precaución al utilizarlo en presencia de niños.

Aunque el producto incorpora tecnología avanzada, un uso inapropiado puede ocasionar lesiones personales o daños materiales. Lea la documentación asociada al producto antes de usarlo por primera vez. Encontrará dicha documentación en el embalaje y también online, en la página de productos de DJI en <http://www.dji.com>.

La información incluida en este documento afecta a su seguridad, y a sus derechos y responsabilidades legales. Lea este documento en su totalidad para garantizar una configuración adecuada antes de su uso. Si no lee y respeta las instrucciones y advertencias de este documento, puede provocar la pérdida del producto, lesiones graves a sí mismo o daños en la aeronave.

Al usar este producto, por la presente manifiesta que ha leído esta renuncia de responsabilidad con atención y que entiende y acepta cumplir con los términos y condiciones establecidos en este documento. SALVO INDICACIÓN EXPRESA AL CONTRARIO EN LAS POLÍTICAS DE SERVICIO POSVENTA DISPONIBLES EN ([HTTP://WWW.DJI.COM/SERVICE/POLICY](http://WWW.DJI.COM/SERVICE/POLICY)) EL PRODUCTO, INCLUIDOS LOS MATERIALES Y CONTENIDOS DISPONIBLES A TRAVÉS DEL PRODUCTO, SE SUMINISTRA TAL COMO ES Y COMO ESTÁ DISPONIBLE, PERO SIN GARANTÍAS NI CONDICIONES DE NINGÚN TIPO, EXPRESAS O IMPLÍCITAS. EXCEPTO COMO SE INDIQUE EXPRESAMENTE EN LAS POLÍTICAS DE SERVICIO POSVENTA DE DJI, DJI RECHAZA EXPRESAMENTE TODAS LAS GARANTÍAS, EXPRESAS O IMPLÍCITAS, EN RELACIÓN CON EL PRODUCTO. LOS ACCESORIOS DEL PRODUCTO Y TODOS LOS MATERIALES, INCLUIDAS: (A) TODA GARANTÍA IMPLÍCITA DE COMERCIABILIDAD, IDONEIDAD PARA UNA FINALIDAD DETERMINADA, TÍTULO, DISFRUTE TRANQUILLO O NO INFRACCIÓN; Y (B) CUALQUIER GARANTÍA QUE PUDIERA SURGIR DE UN ACUERDO, USO O PRÁCTICA COMERCIAL. DJI NO GARANTIZA, EXCEPTO COMO SE INDIQUE EXPRESAMENTE EN LA GARANTÍA LIMITADA DE DJI, QUE EL PRODUCTO, LOS ACCESORIOS DEL PRODUCTO O CUALQUIER PARTE DEL PRODUCTO, O CUALQUIER MATERIAL, SEAN SEGUROS, ESTÉN LIBRES DE INTERRUPCIONES, ERRORES, VIRUS U OTROS COMPONENTES DAÑINOS, COMO TAMPOCO GARANTIZA LA CORRECCIÓN DE NINGUNO DE ESTOS PROBLEMAS.

NINGÚN TIPO DE ASESORAMIENTO O INFORMACIÓN, EN FORMA ORAL O POR ESCRITO, QUE USTED PUDIERA OBTENER A TRAVÉS DEL PRODUCTO, LOS ACCESORIOS DEL PRODUCTO U OTROS MATERIALES CREARÁ OTROS GARANTÍAS RESPECTO DE DJI O EL PRODUCTO QUE LAS EXPRESAMENTE ESTIPULADAS EN LAS PRESENTES CONDICIONES. EL USUARIO ASUME ÍNTEGRAMENTE EL RIESGO ASOCIADO CON LOS DAÑOS DERIVADOS DEL USO DEL PRODUCTO, ACCESORIOS O MATERIALES, O DEL ACCESO A ESTOS. EL USUARIO RECONOCE Y ACEPTA QUE UTILIZA EL PRODUCTO POR SU PROPIA CUENTA Y RIESGO, Y QUE ES EL ÚNICO RESPONSABLE DE CUALQUIER LESIÓN PERSONAL, MUERTE, DAÑOS A SU PROPIEDAD (INCLUIDO SU SISTEMA INFORMÁTICO, DISPOSITIVO MÓVIL O HARDWARE DJI EMPLEADO CON EL PRODUCTO) O A LA AJENA, O LA PÉRDIDA DE DATOS OCASIONADA POR EL USO O INCAPACIDAD PARA EL USO DEL PRODUCTO.

EN JURISDICIONES EN QUE SE PROHIBAN LAS CLÁUSULAS DE EXENCIÓN DE GARANTÍAS, EL USUARIO PODRÍA DISFRUTAR DE OTROS DERECHOS ESPECÍFICOS DE CADA JURISDICCIÓN.

DJI no acepta responsabilidad alguna por daños o lesiones, ni ningún tipo de responsabilidad legal derivada directa o indirectamente del uso de este producto. El usuario deberá respetar las prácticas seguras y legales incluidas, entre otras, las establecidas en estas directrices de seguridad.

## Almacenamiento y uso de datos

Cuando utilice nuestra aplicación móvil o nuestros productos u otro software, los datos referentes al uso y funcionamiento del producto, como los datos de telemetría de vuelo (p. ej., velocidad, altitud, vida de la batería e información sobre el estabilizador y la cámara) y los registros de operaciones, se pueden suministrar a DJI. El dispositivo de almacenamiento interno incorporado en el producto almacena varios tipos de datos, incluidos datos de telemetría de vuelo. También puede proporcionarnos datos de telemetría de vuelo y otros datos al transmitirnos manualmente dicha información desde el dispositivo de almacenamiento interno.

Consulte la Política de privacidad de DJI (<http://www.dji.com/policy>) para obtener más información.

## Antes de comenzar

Este producto es una aeronave que permite un vuelo seguro si se encuentra en buenas condiciones de funcionamiento, tal y como se establece a continuación. Visite <http://www.dji.com> para obtener las instrucciones y advertencias más actualizadas, y <http://knowbeforeyoufly.org/> para obtener más información sobre seguridad de vuelo y conformidad.

Los siguientes documentos se han elaborado para ayudarle a utilizar con seguridad y sacar el máximo partido de la aeronave:

Contenido del embalaje

Renuncia de responsabilidad y directrices de seguridad

Directrices de seguridad de la Batería de Vuelo Inteligente

Guía de inicio rápido

Manual del usuario

Compruebe todas las piezas incluidas que se mencionan en el documento Contenido del embalaje y lea las Directrices de seguridad antes del vuelo. A continuación, prepárese para su primer vuelo utilizando la Guía de inicio rápido y vea todos los videotutoriales del sitio web oficial de DJI (<http://www.dji.com>). Si tiene alguna duda, consulte el Manual del usuario en la aplicación o en el sitio web oficial de DJI para obtener información más exhaustiva. Asegúrese de comprender en su totalidad las funciones de cada pieza individual, los requisitos de condiciones de vuelo, las funciones/sistemas de advertencia por imprevistos clave y todas las normativas de las autoridades antes de cada vuelo. Si tiene alguna pregunta o problema durante el montaje, mantenimiento o uso de este producto, póngase en contacto con DJI o con un distribuidor autorizado de DJI.

## Piezas individuales

Acerca de las piezas originales y funcionales

### ⚠️ ADVERTENCIA

Para evitar el funcionamiento incorrecto de los componentes, lesiones graves y daños materiales, respete las siguientes reglas:

1. Utilice sólo piezas originales de DJI o piezas certificadas por DJI. Las piezas no autorizadas o piezas de fabricantes no certificados por DJI pueden producir averías en el sistema y poner en peligro la seguridad.
2. Asegúrese de que no haya objetos extraños (como agua, aceite, tierra, arena, etc.) dentro de la aeronave o de sus componentes.
3. Asegúrese de que la aeronave y sus componentes, incluidos, entre otros, el control remoto, la cámara, el estabilizador, la brújula, el sistema de propulsión y la batería, estén en buen estado, no presenten daños y funcionen correctamente. Consulte las secciones restantes de este documento para obtener más detalles sobre cómo garantizar la funcionalidad de estos componentes.
4. NO modifique ni transforme la aeronave, sus componentes ni sus piezas. Las modificaciones no autorizadas pueden ocasionar fallos y afectar al funcionamiento y seguridad de la aeronave.
5. Solo deben usarse con la aeronave todos los accesorios que se usarían junto con la M200 serie V2, incluidos, entre otros, estabilizadores y módulos GPS externos. Los usuarios asumen toda la responsabilidad por los daños causados por los accesorios que se han utilizado con otros productos no oficiales.

Sistema de transmisión de vídeo

### ⚠️ AVISO

Habilite el modo "Frecuencia autodefinida" solo bajo el asesoramiento de

profesionales. De lo contrario, la señal de transmisión de vídeo puede retrasarse o incluso perderse debido a las interferencias.

## Control remoto

### ⚠️ AVISO

1. Asegúrese de que el control remoto esté completamente cargado antes de cada vuelo.
2. Si el control remoto está encendido y NO se ha utilizado durante 5 minutos, sonará una alerta. Después de 6 minutos, se apagará automáticamente. Mueva las palancas o realice alguna otra acción para cancelar la alerta.
3. Ajuste la abrazadera del soporte para dispositivo móvil para que el dispositivo móvil quede sujeto firmemente.
4. Asegúrese de que el soporte para dispositivo móvil esté firmemente colocado en su lugar y no se deslice.
5. Asegúrese de que la antena del control remoto esté desplegada y ajustada en la posición adecuada para conseguir una calidad de transmisión óptima.
6. Repare o sustituya el control remoto si está dañado. Una antena de control remoto dañada reducirá considerablemente el rendimiento. La vinculación es necesaria si desea sustituir el control remoto o el receptor, o agregar un nuevo control remoto. Consulte el Manual del usuario para obtener detalles.
8. Asegúrese de apagar primero la aeronave (cuando resulte seguro), y luego el control remoto. De lo contrario, puede perder el control de la aeronave.
9. Cargue completamente la batería al menos una vez cada tres meses para conservarla en buen estado.
10. Asegúrese de utilizar los cables SDI recomendados oficialmente cuando se esté usando el puerto SDI. De lo contrario, puede haber interferencias de señal que reducirán la distancia de vuelo. Consulte el Manual del usuario para ver el tipo de cables recomendado oficialmente.

## Brújula

### ⚠️ PRECAUCIÓN

Para evitar posibles lesiones graves y daños materiales, respete la siguiente regla:

Aterrice inmediatamente cuando se produzca un desvío obvio durante el vuelo, es decir, cuando la aeronave NO vuela en línea recta.

### ⚠️ AVISO

Calibre la brújula sólo cuando se lo solicite la aplicación DJI Pilot o el indicador de estado. Siga las reglas siguientes al calibrar la brújula:

1. NO calibre la brújula si hay interferencias magnéticas, como en presencia de magnetita, en estructuras de estacionamiento o en ubicaciones subterráneas con estructuras metálicas.
2. NO transporte materiales ferromagnéticos durante la calibración, como teléfonos móviles.
3. La aplicación DJI Pilot le solicitará que resuelva un problema de brújula si esta se ve afectada por interferencias fuertes tras efectuar la calibración. Siga las instrucciones para resolver el problema de la brújula.

## Sistemas de propulsión

### ⚠️ ADVERTENCIA

Para evitar la posibilidad de que las hélices y los motores en rotación puedan provocar lesiones graves al usuario o a otras personas, respete las siguientes reglas:

## Hélices

1. NO utilice hélices desgastadas, astilladas o rotas.
2. Apague siempre la aeronave antes de tocar las hélices.
3. Tenga cuidado con los bordes afilados de las hélices al montar o retirar las hélices. Utilice guantes o tome otras medidas de protección al tocar las hélices.
4. Asegúrese de que las hélices estén montadas correctamente para evitar que caigan de los motores.
5. NO encienda los motores cuando las hélices estén montadas, y haya otras personas o animales en las inmediaciones.
6. El uso de hélices de otros fabricantes puede afectar a la aerodinámica de la aeronave. Para una experiencia de vuelo mejor y más segura, le recomendamos usar exclusivamente hélices DJI originales.
7. Pase un paño a las hélices para secarlas antes de cada vuelo si la

temperatura ambiente está en torno a los 0 °C (32 °F) para evitar la formación de placas de hielo en las hélices.

#### Motores

1. Compruebe que los motores estén instalados correctamente y giran suavemente.
2. NO intente modificar la estructura de los motores.
3. NO toque los motores ni deje que las manos o el cuerpo entren en contacto con ellos tras el vuelo, ya que pueden estar calientes.

#### PRECAUCIÓN

Para evitar posibles lesiones graves y daños materiales, respete las siguientes reglas:

1. NO bloquee ninguno de los orificios de ventilación de los motores.
2. NO bloquee ninguno de los orificios de ventilación del brazo de la estructura de la aeronave.

#### AVISO

#### Motores

1. Mantenga los motores limpios de polvo.
2. Si el motor está bloqueado y no puede girar libremente, ejecute el CSC (comando de palancas combinado) para detener los motores inmediatamente.

#### Aplicación DJI Pilot

#### AVISO

1. Asegúrese de cargar por completo la tableta o el dispositivo móvil antes de iniciar la aplicación. Se recomienda CRYSTALSKY™ para una mejor experiencia.
2. Si utiliza un teléfono como dispositivo de pantalla móvil, asegúrese de continuar volando con seguridad cuando el teléfono reciba una llamada entrante. NO acepte llamadas de teléfono durante el vuelo.
3. El uso de la aplicación DJI Pilot requiere conexión de datos móviles. Póngase en contacto con su operador de móvil para consultar el coste del consumo de datos.
4. Lea con atención todos los consejos de seguridad, mensajes de advertencia y renuncias de responsabilidad que aparezcan. Está familiarizado con las normativas relacionadas de su área. Usted es el único responsable de conocer todas las normas pertinentes y de volar de un modo que se ajuste a las mismas.
  - a. Lea y comprenda los mensajes de advertencia antes de utilizar las funciones de despegue y aterrizaje automáticos.
  - b. Lea y comprenda los mensajes de advertencia antes de reajustar el punto de origen.
  - c. Lea y comprenda los mensajes de advertencia y la renuncia de responsabilidad antes de ajustar la altitud más allá del límite normativo.
  - d. Lea y comprenda los mensajes de advertencia y la renuncia de responsabilidad antes de cambiar entre los modos de vuelo.
5. Aterrice la aeronave inmediatamente en una ubicación segura si aparece una alerta en la aplicación.
6. Examine y compruebe todos los mensajes de advertencia de la lista de comprobación que se muestran en la aplicación antes de cada vuelo.
7. Utilice DJI ASSISTANT™ 2 para Matrice para practicar sus habilidades de vuelo si nunca ha utilizado la aeronave o si no tiene suficiente experiencia para utilizar la aeronave con seguridad.
8. Guarde en caché los datos de mapa del área en la que va a volar la aeronave conectándose a Internet antes de cada vuelo.
9. La aplicación está diseñada para ayudarle durante el vuelo. Utilice el sentido común y NO confíe el control de la aeronave a la aplicación.
10. El uso que haga de la aplicación está regido por las condiciones de uso de DJI Pilot y la política de privacidad de DJI. Léalos detenidamente en la aplicación.

#### Firmware

#### ADVERTENCIA

Para evitar lesiones graves a niños y animales, respete la siguiente regla: Mantenga a los niños y animales a una distancia segura durante la actualización del firmware, calibración del sistema y procedimientos de configuración de parámetros.

#### AVISO

1. Para una mayor seguridad, actualice siempre el firmware a la versión más reciente cuando aparezca en la aplicación DJI Pilot una notificación de actualización.
2. Se le notificará cuando haya actualizaciones de firmware

disponibles. Por favor, lea atentamente y asegúrese de comprender la información. Si rechaza la actualización, el firmware seguirá en la versión actual.

3. Asegúrese de actualizar la última versión del firmware del control remoto después de actualizar el firmware de la aeronave.
4. El control remoto puede desvincularse de la aeronave después de la actualización. Vuelva a vincular el control remoto y la aeronave.
5. Asegúrese de comprobar todas las conexiones y elimine las hélices de los motores antes de realizar la actualización del firmware.

#### Cámara (opcional)

#### ADVERTENCIA

Para evitar posibles lesiones graves y daños materiales, respete la siguiente regla:

NO bloquee los orificios de ventilación de la cámara, ya que el calor que genera puede herir al usuario y dañar el dispositivo.

#### AVISO

1. Compruebe la configuración de la cámara antes de su uso para asegurarse de que se pueden ajustar para adaptarlos a sus necesidades.
2. Pruebe la cámara grabando varias imágenes de prueba y compruebe que funciona correctamente antes de comenzar a capturar fotografías o videos importantes.
3. NO extraiga la tarjeta microSD de la aeronave o de la cámara del estabilizador mientras está encendida. Use tarjetas microSD recomendadas oficialmente.
4. Las fotografías o los videos no se pueden transmitir ni copiar de la aeronave si la Batería de Vuelo Inteligente está apagada.
5. Asegúrese de apagar la Batería de Vuelo Inteligente correctamente y NO retire la batería cuando la aeronave está encendida; de lo contrario, los parámetros de la cámara NO se guardarán y los videos grabados pueden resultar dañados.
6. Con independencia del motivo, DJI no será responsable de ningún fallo por el que una imagen o video se grabe de forma que no se pueda leer mecánicamente.

#### Estabilizador (opcional)

#### AVISO

1. Los elementos de precisión del estabilizador pueden resultar dañados tras una colisión o impacto, lo que puede provocar que el estabilizador no funcione con normalidad.
2. NO aplique fuerza externa sobre el estabilizador una vez que esté encendido.
3. NO añada ninguna carga al estabilizador, ya que podría provocar que el estabilizador no funcione con normalidad o incluso dañe el motor.
4. El estabilizador y el conector del estabilizador son muy delicados. Manipule con cuidado y NO toque el conector del estabilizador, ya que cualquier daño provocará un funcionamiento anómalo.
5. Sujete con firmeza el estabilizador al acoplarlo o desacoplarlo para que no se caiga.
6. Cuando utilice un estabilizador simple hacia arriba y estabilizadores dobles hacia abajo, asegúrese de seguir estrictamente las instrucciones del manual del usuario, montando cámaras compatibles con el estabilizador, o la transmisión de imagen puede fallar.

## Cuidado del producto

#### Almacenamiento y transporte

#### ADVERTENCIA

Para evitar lesiones graves a niños y animales, respete la siguiente regla: Las piezas pequeñas, como cables y correas, son peligrosas si se ingieren. Mantenga todas las piezas fuera del alcance de niños y animales.

#### AVISO

1. Almacene la Batería de Vuelo Inteligente y el control remoto en un lugar fresco, seco y alejado de la luz solar directa con el fin de garantizar que la batería LiPo integrada NO se recaliente. Temperatura de almacenamiento recomendada: entre 22 y 30 °C (71 y 86 °F) para periodos de almacenamiento superiores a tres meses. Nunca almacene dichos productos en entornos que se encuentren fuera del rango de temperaturas de -10 a 40 °C (14 a 104 °F).
2. NO deje que la cámara entre en contacto con agua u otros líquidos, ni que quede sumergida en ellos. Si se moja, séquela

con un paño suave y absorbente. Si se enciende una aeronave que se ha caído al agua, se pueden provocar daños irreparables a sus componentes. NO utilice sustancias que contengan alcohol, benceno, disolventes ni otras sustancias inflamables para limpiar o mantener la cámara. NO guarde la cámara en zonas húmedas o con mucho polvo.

3. Separe el estabilizador de la aeronave cuando vaya a almacenarlo durante un largo periodo de tiempo o transportarla a distancias largas.
4. NO conecte este producto a ninguna interfaz USB anterior a la versión 2.0. NO conecte este producto a ningún "power USB" ni dispositivos similares.
5. La antena D-RTK™ debe desplegarse en el lugar original durante el transporte o se dañará.

#### Mantenimiento y cuidado

##### AVISO

1. Póngase en contacto con los centros de servicio recomendados por DJI para la inspección o reparación del producto si este sufre una caída o impacto violento. Utilizar una aeronave dañada es muy peligroso y puede ocasionar lesiones y daños a la propiedad.
2. Cargue o descargue la batería hasta entre el 50 % y el 65 % si NO la va a utilizar durante 10 días o más. Esto puede ampliar considerablemente la vida de la batería. Realice un ciclo completo de carga/descarga de la batería al menos una vez cada tres meses para conservar la batería en buen estado.
3. Se recomienda programar un servicio de mantenimiento cada 50 horas de vuelo para garantizar la seguridad y fiabilidad durante el vuelo.
4. Compruebe regularmente los indicadores del nivel de la batería para ver el nivel de batería actual y la vida total de la batería. La batería tiene una vida útil de 200 ciclos. Una vez cumplida, no se recomienda utilizarla. Consulte las Directrices de seguridad de la Batería de Vuelo Inteligente para obtener más información sobre el uso seguro y el mantenimiento de la batería.

## Requisitos de condiciones de vuelo

#### Condiciones meteorológicas y de entorno

##### ADVERTENCIA

La aeronave se ha diseñado para funcionar en condiciones meteorológicas buenas o moderadas. Para evitar colisiones, lesiones graves y daños materiales, respete las siguientes reglas:

1. NO utilice la aeronave en condiciones climáticas adversas. Entre ellas se incluyen velocidades del viento superiores a 12 m/s, nieve, lluvia, niebla, fuertes vientos, granizo, rayos, tornados o huracanes.
2. Durante el vuelo, mantenga la aeronave a una distancia mínima de 10 metros (30 pies) de los obstáculos, personas, animales, edificios, infraestructuras públicas, árboles y masas de agua. Permanezca aún más alejado de los objetos anteriores a medida que aumente la altitud.
3. EXTREME las precauciones cuando utilice la aeronave en interiores. Algunas funciones de la aeronave, en especial la función de estabilización, pueden verse afectadas.
4. Asegúrese de activar el sistema de visión para vuelos en interiores. Tenga en cuenta que es posible que el sistema de visión NO funcione correctamente cuando se vuela sobre masas de agua, sobre superficies sin un patrón claro o en condiciones de poca luz.

##### AVISO

1. El rendimiento de la aeronave y de la batería depende de factores medioambientales, como la densidad del aire y la temperatura. NO utilice la aeronave si la temperatura está fuera del rango de -20 a 50 °C (-4 a 122 °F).
2. NO utilice la aeronave cerca de lugares donde se hayan producido accidentes, incendios, explosiones, inundaciones, tsunamis, avalanchas, desprendimientos, terremotos, o tormentas de polvo o arena.

#### Interferencia con las comunicaciones

##### AVISO

1. Vuele en espacios abiertos. Los edificios altos o las grandes estructuras metálicas pueden afectar a la precisión de la brújula de a bordo y bloquear la señal GPS.
2. Evite las interferencias entre el control remoto y otros equipos inalámbricos. Asegúrese de apagar la conexión wifi de su dispositivo móvil.

3. Extremar las precauciones al volar cerca de zonas con interferencias magnéticas o de radio siempre que el uso del M210 RTK V2 está recomendado en dicho entorno. Estas incluyen, aunque NO están limitadas a: líneas de alta tensión eléctrica, estaciones de transmisión eléctrica a gran escala o estaciones base móviles y torres de radiodifusión. Si lo hace, podría afectar a la calidad de transmisión de este producto o provocar errores del control remoto o transmisión de vídeo que puedan afectar a la orientación del vuelo y a la precisión de la ubicación. La aeronave puede dejar de funcionar con normalidad o descontrolarse en áreas con demasiadas interferencias.

#### Uso responsable de la aeronave

##### ADVERTENCIA

Para evitar lesiones graves y daños materiales, respete las siguientes reglas:

1. Asegúrese de NO estar bajo los efectos del alcohol, drogas, anestesia ni padecer mareos, fatiga, náuseas o cualquier otra condición, ya sea física o mental, que pueda afectar a su capacidad de utilizar la aeronave con seguridad.
2. Empujar la palanca izquierda hacia la esquina inferior interna pulsando al mismo tiempo el botón RTH detendrá el motor de la aeronave en pleno vuelo. La función de aterrizaje de la aeronave no se activará. NO efectúe este comando combinado a menos que se trate de una situación de emergencia.
3. Tras el aterrizaje, apague en primer lugar la aeronave y, a continuación, apague el control remoto.
4. NO deje caer, lance, incendie ni proyecte de ningún otro modo cargas peligrosas sobre o hacia ningún edificio, persona o animal, ni cargas que puedan provocar lesiones personales o daños materiales.
5. NO utilice la aeronave si se ha accidentado o recibido un impacto, o no está en buen estado por cualquier otro motivo.

##### AVISO

1. Asegúrese de haber recibido el entrenamiento necesario y de ser plenamente consciente de los planes de contingencia antes de que se produzca ningún accidente.
2. Asegúrese de disponer de un plan de vuelo y nunca vuele la aeronave de forma imprudente.
3. Respete la privacidad de los demás cuando utilice la cámara. Asegúrese de cumplir las leyes de privacidad, las normativas y las normas morales.
4. NO utilice este producto para ningún motivo que no sea el uso personal general. NO lo utilice para fines ilegales o inadecuados (como, por ejemplo, el espionaje, las operaciones militares o las investigaciones no autorizadas).
5. NO utilice este producto para difamar, insultar, acosar, ofender, amenazar o violar de cualquier otro modo los derechos legales (como el derecho a la privacidad y la publicidad) de otras personas.
6. NO entre en propiedades privadas.

## Modos de vuelo, funciones y advertencias

#### Modos de vuelo

##### ADVERTENCIA

Para evitar lesiones graves y daños materiales, respete la siguiente regla: NO cambie de modo P a un modo A o S a menos que esté suficientemente familiarizado con el comportamiento de la aeronave en cada modo de vuelo, ya que al desactivar el GPS puede que sea imposible aterrizar la aeronave con seguridad.

La aeronave entrará en modo A en las dos siguientes situaciones:

1. Pasiva: Cuando la señal GPS es débil o cuando la brújula recibe interferencias en lugares en que el sistema de visión no está disponible.
  2. Activa: El usuario cambia el interruptor de modo de vuelo a modo A. El sistema de visión está desactivado en modo A. Por lo tanto, la aeronave no puede posicionarse ni frenar automáticamente en este modo y puede verse afectada fácilmente por su entorno, lo que puede provocar un desplazamiento horizontal. Use el control remoto para posicionar la aeronave.
- Maniobrar la aeronave en modo A puede resultar difícil. Antes de cambiar la aeronave a modo A, asegúrese de que se encuentra cómodo volando en este modo. NO vuele la aeronave demasiado lejos, puede que pierda el control y provoque peligro.

Evite volar en zonas en las que la señal GPS sea débil, o en espacios limitados. De lo contrario, la aeronave adoptará el modo A, ocasionando peligro durante el vuelo. Aterrice en un lugar seguro lo antes posible.

##### AVISO

Se recomiendan el modo P o el modo S para la mayor parte de situaciones de vuelo. Los usuarios pueden cambiar a un modo A si el modo P o el modo S no están disponibles. Al volar en modo A, tome precauciones ADICIONALES, ya que algunas funciones NO están disponibles en el modo A. Al volar en interiores, la aeronave no se puede realizar vuelo estacionario de precisión al volar por encima de superficies que no tienen un patrón claro. Consulte la sección "Sistema de Visión y Sistema de Detección por Infrarrojos" para conocer los criterios completos de vuelo en interiores.

- Modo P (Posicionamiento):** El Modo P funciona mejor con una señal GPS intensa. La aeronave utiliza el GPS y el Sistema de visión para estabilizarse automáticamente.
- Modo S (Sports):** el modo S es idéntico al modo P en cuanto a configuración del controlador de vuelo, con la excepción de que se ajustan los valores de ganancia de manipulación de la aeronave con el fin de mejorar la maniobrabilidad de la misma. La velocidad máxima durante el vuelo de la aeronave aumenta en este modo.
- Modo A (Attitude):** Cuando no están disponibles ni el GPS ni el sistema de visión, la aeronave sólo utilizará su barómetro para posicionamiento para controlar la altitud.

### Seguridad y regreso al punto de origen

#### AVISO

- La función de regreso al punto de origen NO funcionará si la señal de GPS es insuficiente (señal de GPS con menos de tres barras) o si el GPS no está activo.
- Pulse el botón RTH (regreso al punto de origen) en el control remoto para iniciar el proceso de regreso al punto de origen en lugar de apagar el control remoto.
- Los edificios altos pueden afectar negativamente a la función de seguridad. Ajuste la ubicación, altitud y velocidad de la aeronave mientras regresa al punto de origen para evitar obstáculos. La aeronave dejará de ascender e inmediatamente volverá al punto de origen si mueve la palanca izquierda cuando la aeronave alcance una altitud de 20 metros (65 pies) o superior durante el modo de seguridad.
- Asegúrese de manejar siempre la aeronave dentro del alcance de transmisión del control remoto.
- Utilice las funciones Failsafe (Seguridad) y regreso al punto de origen en caso de emergencia. Estas funciones pueden verse afectadas por el clima, el entorno o campos magnéticos cercanos.
- La aeronave no puede evitar los obstáculos durante el RTH de seguridad si las condiciones de iluminación no son idóneas. Por lo tanto, es importante definir una altitud de seguridad apropiada antes de cada vuelo.
- Si la carga de la batería lo permite, la aeronave puede volver primero a la última posición en la que registró conexión con el control remoto durante el RTH de seguridad. Si esto sucede, puede que observe que la aeronave primero se aleja de usted para, a continuación, volver al punto de origen.

### Batería baja

#### AVISO

- Cuando se activa la advertencia de nivel de batería crítico y la aeronave está descendiendo de forma automática, puede pulsar el acelerador hacia arriba para mantener la altitud de la aeronave y conducirla a un lugar más apropiado para el aterrizaje.
- Cuando se activen las advertencias de la batería, traiga la aeronave inmediatamente al punto de origen o hágala aterrizar para evitar que pierda carga durante el vuelo y provoque daños a la aeronave, materiales, a animales y a personas.

### D-RTK (para M210 RTK V2)

#### AVISO

- Utilice sólo piezas originales de DJI o certificadas por DJI. Las piezas no autorizadas o piezas de fabricantes no certificados por DJI pueden causar un mal funcionamiento del sistema y comprometer la seguridad.
- Se recomienda utilizarlo en un espacio abierto y sin interferencias de radio. Las antenas deben mantenerse desplegadas a la misma altura y NO DEBEN obstaculizarse entre sí durante el uso.
- NO doble ni pliegue excesivamente el cable de la antena.

### Sistema de visión y Sistema de Detección por Infrarrojos

#### AVISO

- El Sistema de visión no funciona correctamente a través superficies que NO tienen variaciones de patrón claras. El Sistema de visión sólo

es eficaz cuando la aeronave se encuentra a altitudes de entre 0,5 y 10 metros.

- Puede que el sistema de visión NO funcione correctamente cuando la aeronave vuele sobre el agua.
- Mantenga los animales domésticos alejados de la aeronave cuando esté activado el sistema de visión, ya que los sensores de sonido emiten sonido de alta frecuencia que sólo pueden oír algunos animales.
- Utilice la aeronave con cuidado cuando se encuentre en cualquiera de las siguientes situaciones:
  - Al volar sobre superficies monocromas (p. ej., negro puro, blanco puro, rojo puro, verde puro);
  - Al volar sobre superficies muy reflectantes.
  - Al volar a altas velocidades (por encima de 14 m/s a 2 metros o por encima de 5 m/s a 1 metro).
  - Al volar sobre el agua o superficies transparentes.
  - Al volar sobre superficies u objetos en movimiento.
  - Al volar sobre una zona en la que la iluminación cambie con frecuencia o de forma drástica.
  - Al volar sobre superficies extremadamente oscuras (< 15 lux) o brillantes (> 10 000 lux).
  - Al volar sobre superficies que puedan absorber ondas de sonido (p. ej., una moqueta gruesa).
  - Al volar sobre superficies sin patrones ni textura definidos.
  - Al volar sobre superficies con patrones o texturas idénticos repetitivos (p. ej., baldosas con el mismo dibujo).
  - Al volar sobre superficies inclinadas que desviarán las ondas acústicas de la aeronave.
- Obstáculos minúsculos (con menos energía de reflexión infrarroja).
- En caso de pérdida de la señal del control remoto y de que la señal de GPS sea débil, si la aeronave no puede detectar el punto de origen, volará de forma estacionaria durante 8 segundos y aterrizará automáticamente si está en modo "P".
- Es necesario calibrar el sistema de visión si la aeronave sufre una caída. Calibre el sistema de visión si la aplicación DJI Pilot se lo solicita.
- Tenga siempre en cuenta los puntos ciegos (color gris) del Sistema de Visión y el Sistema de Detección por Infrarrojos.

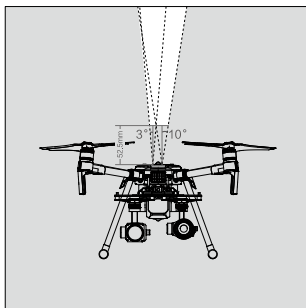
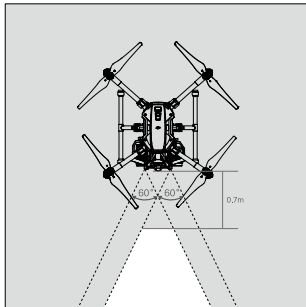

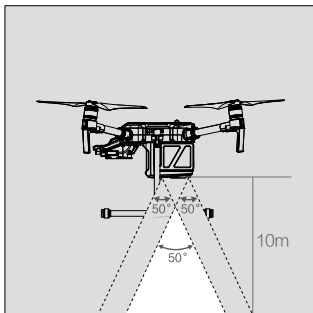

- No utilice otros dispositivos de ultrasonidos con una frecuencia de 40 KHz o más/menos cuando el sistema de visión esté en funcionamiento. Mantenga los sensores limpios en todo momento. NO manipule los sensores.
- Es necesario controlar con cuidado a la aeronave y tener en cuenta su inercia para asegurarse de frenar con distancia suficiente respecto al obstáculo. Por ello, no se debe pilotar la aeronave a una velocidad superior a 54 km/h (33 mph) con un ángulo de inclinación máximo de 25°.

## Normativas y restricciones de vuelo

### Normativas

#### ⚠ ADVERTENCIA

Para evitar lesiones graves y daños materiales, respete las siguientes reglas:

- NO vuele la aeronave en las proximidades de aeronaves tripuladas, independientemente de la altitud. (Aterrice inmediatamente si es necesario)
- NO vuele la aeronave en zonas densamente pobladas, incluidas ciudades, eventos deportivos, exhibiciones, actuaciones, etc.
- NO vuele la aeronave por encima de la altitud autorizada. Permanezca a una distancia suficiente y no interfiera en las operaciones de aeronaves tripuladas. Preste atención y evite otras aeronaves y obstáculos en todo momento.

#### ⚠ PRECAUCIÓN

Para evitar el comportamiento no conforme con la normativa, lesiones graves y daños materiales, respete las siguientes reglas:

- NO vuele la aeronave cerca o en el interior de zonas de exclusión aérea especificadas por las leyes y normativas locales. La lista de zonas de exclusión aérea incluye aeropuertos, fronteras entre dos países o regiones soberanas, las principales ciudades o regiones, etc., y se actualizan continuamente. NO vuele cerca de infraestructuras o propiedades sensibles, tales como centrales eléctricas, instalaciones de tratamiento de aguas, centros penitenciarios, carreteras con mucho tráfico, instalaciones gubernamentales, zonas militares, etc.
- NO vuele la aeronave por encima de la altitud autorizada
- Mantenga EN TODO MOMENTO la aeronave dentro de la línea de visión directa (VLOS) y utilice un observador para ayudarle en caso necesario.
- NO utilice NUNCA la aeronave para transportar mercancías/cargas legales o peligrosas.

#### ⚠ AVISO

- Asegúrese de entender la naturaleza/tipo de su operación de vuelo (como ocio, de uso público o con fines comerciales) y de haber obtenido la aprobación y autorización correspondientes de las agencias gubernamentales relacionadas antes del vuelo. Consulte a los reguladores locales para obtener definiciones exhaustivas y requisitos específicos. Para los usuarios que utilizan sus aeronaves en los Estados Unidos, visite primero <http://www.knowbeforeyoufly.org/> y actúe del modo más adecuado a sus circunstancias.
- Tenga en cuenta que la realización de actividades comerciales para aeronaves accionadas por control remoto puede estar prohibida en

determinados países y regiones. Consulte y siga todas las leyes y ordenanzas locales antes de volar, ya que dichas reglas pueden ser distintas a las aquí indicadas.

- Respete la privacidad de los demás cuando utilice la cámara. NO lleve a cabo operaciones de vigilancia, como captura de imágenes o grabación de vídeo de ninguna persona, entidad, evento, actuación, exhibición o propiedad sin autorización o cuando exista una expectativa de privacidad, incluso si la imagen o el vídeo se captura para uso personal.
- Tenga en cuenta que, en determinadas zonas, la grabación de imágenes y vídeos de eventos, actuaciones, exhibiciones o propiedades comerciales mediante una cámara podría contravenir los derechos de propiedad intelectual u otros derechos legales, incluso si la imagen o el vídeo fue tomado para uso personal.

### Restricciones de vuelo

#### ⚠ AVISO

DJI siempre hace hincapié en la seguridad durante el vuelo y, por ello, ha desarrollado diversas ayudas para ayudar a los usuarios a cumplir las reglas y normativas durante el vuelo. Se recomienda firmemente actualizar el firmware a la versión más reciente para garantizar que las siguientes funciones están completamente actualizadas:

### Zonas GEO

- Todas las zonas GEO se indican en el sitio web oficial de DJI en <http://www.dji.com/flightsite>. Las zonas GEO se dividen en diferentes categorías e incluyen, sin limitación, ubicaciones como aeropuertos, zonas donde se vuela con aviones tripulados a escasa altitud, fronteras entre países, ubicaciones sensibles como centrales de energía y áreas en las que se realicen grandes actos.
- Las restricciones de vuelo varían según la zona geográfica. Dependiendo de las restricciones de una zona en particular, puede que aparezcan advertencias en la aplicación DJI GO 4, se prohíba despegar, se limite la altitud de vuelo o la aeronave tome medidas automáticamente (como realizar un aterrizaje automático).
- Las funciones relacionadas con las acciones de vuelo se verán afectadas en cierta medida cuando la aeronave esté en una zona GEO o cerca de la misma. Estos efectos incluyen, sin limitación: la ralentización de la aeronave, la imposibilidad de crear una tarea de vuelo y la interrupción de una tarea en curso.
- Utilizar la aeronave de acuerdo con las restricciones de las zonas GEO no garantiza el cumplimiento de todas las leyes, normativas y restricciones de vuelo temporales aplicables. Consulte a su abogado o a las autoridades locales para garantizar el cumplimiento.

### Límite de altitud

- NO vuele por encima de 120 metros (400 pies)\* sobre el nivel del suelo y permanezca lejos de los obstáculos circundantes.
- Si tiene previsto volar por encima del límite de altitud predeterminado, es necesario que acepte la renuncia de responsabilidad mostrada para activar el nuevo límite de altitud.

\* La restricción de altitud de vuelo varía según el país. NO vuele por encima de las altitudes máximas establecidas por las leyes y normativas locales.

## Sécurité – Aperçu

### 1. Considérations environnementales

- Faites toujours voler l'appareil dans des lieux dégagés, à l'écart des bâtiments et de tout autre obstacle.
- Ne faites PAS voler l'appareil au-dessus ou à proximité d'une foule.
- Évitez de faire voler l'appareil à une altitude supérieure à 120 m (400 pieds)\*.
- Faites voler l'appareil dans des conditions météorologiques modérées, à des températures comprises entre -20 et 50 °C (-4 à 122 °F).
- Redoublez de prudence en cas de vol en intérieur, car les fonctions de stabilisation de l'appareil peuvent subir des interférences.
- Ne faites PAS voler l'appareil lorsque la vitesse du vent est supérieure à 12 m/s ou 27 mph.

### 2. Liste de vérifications avant le vol

- Assurez-vous que les batteries de la radiocommande et de l'appareil sont complètement chargées.
- Avant chaque vol, vérifiez que les hélices sont en bon état et solidement fixées.
- Assurez-vous que les moteurs sont libres de tout obstacle.
- Vérifiez que la lentille de la caméra est propre et ne présente pas de tâches.
- Éloignez le compas uniquement si l'application DJI Pilot ou le voyant d'état vous y invite.
- Toute altération ou modification des pièces de l'appareil peut avoir des conséquences sur sa stabilité. Respectez strictement les instructions officielles de DJI lorsque vous fixez des équipements externes compatibles. Veillez également à ce que le poids total de l'appareil n'excède pas 6,14 kg après fixation. Assurez-vous de fixer l'équipement externe conformément aux instructions officielles afin d'éviter de déplacer le centre de gravité de l'appareil.

### 3. IP43

Dans des conditions de laboratoire stables, la gamme Matrice 200 V2 obtient un indice de protection IP43 conforme aux normes CEI 60529 lorsque l'appareil est équipé des Batteries de Vol Intelligentes TB55. Cependant, cet indice de protection n'est pas permanent et peut diminuer au fil du temps après une longue période d'utilisation.

- **Ne faites PAS voler l'appareil lorsque le volume de précipitation est supérieur à 10 mm/jour.**
- **Ne repliez PAS les bras de la structure sous la pluie.**
- L'angle d'inclinaison du corps de l'appareil par rapport au sol ne doit pas dépasser 30° lorsque vous faites voler l'appareil par temps pluvieux.
- Assurez-vous que les ports des batteries, les ports de compartiment des batteries, les surfaces des batteries et les surfaces de compartiment des batteries sont secs avant d'insérer les batteries.
- Assurez-vous qu'aucun liquide ne se trouve sur les ports et les surfaces des batteries avant de les charger.
- Avant de ranger l'appareil dans son étui de transport, essuyez-le soigneusement afin de vous assurer qu'aucun liquide ne reste sur sa surface.
- **La garantie du produit ne couvre pas les dommages causés par l'eau.**

L'appareil ne permet pas d'obtenir un indice de protection IP43 dans les circonstances suivantes :

- Les bras de la structure sont repliés.
- L'appareil est positionné à l'envers.
- Vous utilisez des batteries autres que les Batteries de Vol Intelligentes TB55 de la gamme M200 V2.
- Le cache des ports et des boutons situé à l'arrière de l'appareil n'est pas correctement fixé.
- Le module GPS externe est en cours d'utilisation.
- Le connecteur de la coque supérieure résistant aux intempéries n'est pas solidement fixé à la coque supérieure.
- Le cache du logement de la carte microSD n'est pas solidement fixé.
- L'appareil est cassé pour des raisons diverses : coque de l'appareil cassée, fuite de l'adhésif étanche, etc.

### 4. Fonctionnement

- Respectez la procédure de mise hors tension de la Batterie de Vol Intelligente et N'ENLEVEZ PAS la batterie lorsque l'appareil est sous tension.



L'appareil de la gamme DJI™ MATRICE™ 200 V2 n'est PAS un jouet et ne doit pas être utilisé par des personnes de moins de 18 ans. Remarque : la section Sécurité – Aperçu offre simplement une présentation rapide des conseils de sécurité. Assurez-vous que vous avez lu et compris les autres sections du présent document.

- Tenez-vous à distance des hélices et des moteurs en rotation.
- Ne perdez jamais de vue l'appareil.
- Pour couper les moteurs en plein vol, appuyez sur le bouton RTH tout en abaissant le joystick gauche dans le coin inférieur intérieur. L'appareil s'écrasera si vous arrêtez les moteurs en plein vol. Les moteurs peuvent être coupés en plein vol uniquement lorsque le contrôleur de vol détecte une erreur critique.
- Ne répondez PAS à des appels ou des messages et n'utilisez PAS de fonctions de votre appareil mobile susceptibles de vous distraire du contrôle de l'appareil lorsqu'il est en vol. NE FAITES PAS voler l'appareil sous l'emprise de l'alcool ou de drogues.
- Ne faites PAS voler l'appareil juste au-dessus de surfaces réfléchissantes, telles que l'eau ou la neige. Celles-ci risquent en effet de nuire aux performances du système optique.
- En cas d'avertissement de batterie faible, faites immédiatement atterrir l'appareil dans un lieu sûr.
- Pendant la procédure de retour au point de départ, vous pouvez ajuster l'altitude de vol afin d'éviter les obstacles.
- Après l'atterrissage, commencez par arrêter le moteur, mettez ensuite la Batterie de Vol Intelligente hors tension, puis éteignez la radiocommande.
- Bien qu'il s'agisse d'une technologie avancée, l'appréciation du pilote est requise au cours du vol. Les fonctionnalités d'assistance de vol et de sécurité, comme la détection d'obstacles, la précision d'atterrissage et la protection à l'atterrissage, sont conçues pour vous assister dans l'utilisation de l'appareil, et non pour vous remplacer. Les conditions environnementales comme l'éclairage et la texture des obstacles peuvent influencer les performances du système optique.
- Définissez une altitude de retour au point de départ (RTH) plus élevée que les obstacles environnants dans l'application DJI Pilot.
- La protection à l'atterrissage (détermine si le sol est propice à l'atterrissage à une altitude de 2 mètres au-dessus du sol) sert à optimiser l'expérience d'utilisation de l'appareil. Restez toujours vigilant lorsque que vous contrôlez l'appareil, étant donné que le système optique peut se désactiver dans certaines circonstances (telles qu'un éclairage insuffisant ou des motifs de surface d'obstacle indéterminés) et ainsi entraîner l'échec de la détection de la surface du sol.
- Le port d'alimentation étendu (XT30) du M210 V2 et du M210 V2 RTK peut fournir un courant de 4 A maximum. Les performances de vol peuvent être affectées négativement par un courant supérieur à la valeur maximale lorsque vous connectez d'autres appareils.

### 5. Maintenance et entretien

- N'utilisez PAS d'hélices usées, détériorées ou cassées.
- Température de stockage recommandée : entre 22 et 30 °C (71 et 86 °F).
- Pour en savoir plus sur l'utilisation sûre de la batterie, reportez-vous au document Consignes de sécurité relatives à la Batterie de Vol Intelligente.

### 6. Respect des lois et réglementations locales en vigueur

- Ne faites PAS voler l'appareil dans les zones d'exclusion aérienne. Vous trouverez des informations pertinentes sur ces zones sur le site <http://flysafe.dji.com/>. Consultez les autorités aériennes locales pour obtenir la liste et les réglementations complètes des zones d'exclusion aérienne.
- L'altitude de vol maximale varie en fonction des juridictions. Ne volez PAS au-dessus des altitudes maximales définies par vos lois et réglementations locales.
- Évitez de faire voler l'appareil dans des zones où des équipes de secours utilisent activement l'espace aérien.

\* L'altitude de vol maximale varie en fonction des juridictions. Ne volez PAS au-dessus des altitudes maximales définies par vos lois et réglementations locales.





Faire voler l'appareil dans des espaces ouverts

+



Signal GPS fort

+



Garder l'appareil en vue

+

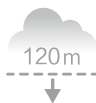

Voler en dessous de 120 m (400 pieds)

=



Évitez de faire voler l'appareil au-dessus ou près des lieux fréquentés, des arbres et des aéroports.

Les sources électromagnétiques puissantes, telles que les lignes électriques, les postes de distribution et les grands bâtiments, risquent d'affecter le compas intégré. Nous vous recommandons d'utiliser l'appareil Matrice 210 RTK V2. Restez toujours vigilant vis-à-vis de votre environnement en vol.

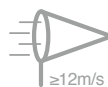

N'utilisez PAS l'appareil dans de mauvaises conditions météorologiques (pluie, neige, brouillard, rafales dont la vitesse dépasse 12 m/s ou 27 mph, etc.).

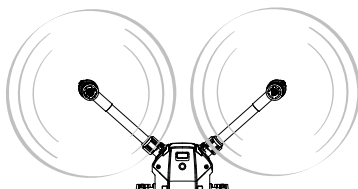

Tenez-vous à distance des hélices et des moteurs en rotation.



Zones GEO

Pour en savoir plus, rendez-vous sur le site: <https://flysafe.dji.com>

## AVIS

La totalité des instructions et autres documents est sujette à modification à la seule discrétion de SZ DJI TECHNOLOGY CO., LTD (- DJI -). Pour connaître les dernières informations sur le produit, rendez-vous sur le site <http://www.dji.com> et consultez la page produit.

## Glossaire

Les termes suivants sont utilisés dans la documentation pour indiquer différents niveaux de danger lors de l'utilisation du produit:

**AVIS** AVIS: procédures qui, si elles ne sont pas suivies correctement, peuvent entraîner des dégâts matériels ET éventuellement un risque modéré de blessures.

**MISE EN GARDE** MISE EN GARDE: procédures qui, si elles ne sont pas suivies correctement, peuvent entraîner des dégâts matériels ET des blessures graves.

**AVERTISSEMENT** AVERTISSEMENT: procédures qui, si elles ne sont pas suivies correctement, peuvent entraîner des dégâts matériels, des dégâts collatéraux et des blessures graves OU un risque élevé de blessures graves.



### AVERTISSEMENT

Lisez l'ENSEMBLE du guide de l'utilisateur afin de vous familiariser

avec les caractéristiques du produit avant de le faire fonctionner. Une utilisation du produit non conforme aux instructions du guide de l'utilisateur peut entraîner sa détérioration, ainsi que des risques de dégâts matériels voire de blessures graves.

Ce produit est sophistiqué. Il doit être manipulé avec prudence et bon sens et nécessite des connaissances de base en mécanique. Toute utilisation de ce produit irresponsable et ne respectant pas les consignes de sécurité peut provoquer des blessures, endommager le produit ou entraîner des dégâts matériels. Ce produit n'est pas destiné à être utilisé par des enfants. N'utilisez PAS de composants incompatibles et n'essayez PAS de modifier le produit, sauf indication contraire dans les documents pertinents fournis par SZ DJI TECHNOLOGY CO., LTD. Ces consignes de sécurité contiennent des instructions relatives à la sécurité, au fonctionnement et à l'entretien. Lisez et respectez scrupuleusement la totalité des instructions et avertissements du guide de l'utilisateur avant l'assemblage, le réglage et l'utilisation de l'appareil, afin de le manipuler en toute sécurité et d'éviter tout dégât matériel ou toute blessure grave.

ÂGE RECOMMANDÉ : 18 ANS ET PLUS. CECI N'EST PAS UN JOUET.

## Liste de vérifications avant le vol

1. Assurez-vous que vous n'utilisez que des pièces authentiques en parfait état.
2. Vérifiez que la radiocommande, la Batterie de Vol Intelligente et votre appareil mobile sont complètement chargés.
3. Avant la mise sous tension, vérifiez qu'aucun corps étranger n'est collé à l'objectif de la caméra, que la carte microSD est bien insérée dans l'appareil ou dans la caméra de la nacelle (si vous utilisez Zenmuse XT(XT2/Z30) et que la nacelle pivote sans entrave.
4. Vérifiez que les hélices et les plaques de fixation sont bien fixées aux moteurs et que les moteurs démarrent et fonctionnent normalement.
5. Étalonnez le compas en suivant les instructions affichées à l'écran.
6. Assurez-vous de disposer de la dernière version de l'application DJI Pilot et du firmware de l'appareil.
7. Vérifiez que votre zone de vol se situe hors de toute Zones GEO et que les conditions de vol vous permettent d'utiliser l'appareil.
8. Assurez-vous que vous n'êtes PAS sous l'emprise d'alcool, de drogues ou de toute autre substance susceptible d'altérer vos capacités cognitives.
9. Familiarisez-vous avec le mode de vol sélectionné et assurez-vous que vous comprenez l'ensemble des fonctions et avertissements de sécurité.
10. Veillez à respecter l'ensemble des réglementations locales en vigueur, à vous procurer les autorisations nécessaires et à bien comprendre tous les risques. N'OUBLIEZ PAS : vous êtes tenu(e) de respecter strictement l'intégralité des réglementations applicables.
11. NE PERDEZ JAMAIS DE VUE L'APPAREIL (IL DOIT RESTER DANS VOTRE CHAMP DE VISION). NE vous fiez PAS uniquement à la caméra de vue subjective pour contrôler votre appareil.
12. Vérifiez que l'application DJI Pilot est activée pour vous assister

dans l'utilisation de l'appareil. Sans les données de vol enregistrées par l'application DJI Pilot, DJI peut ne pas être en mesure de vous garantir un service après-vente, ni être tenue pour responsable dans certaines situations (y compris la perte de votre appareil).

13. Testez toujours les performances de vol stationnaire de l'appareil si celui-ci vole avec une nacelle-caméra. Assurez-vous que le poids total au décollage ne dépasse pas 6,14 kg.

## Clause d'exclusion de responsabilité et mise en garde

Ce produit n'est PAS un jouet et ne doit être utilisé que par des personnes de 18 ans et plus. Les adultes doivent tenir l'appareil hors de portée des enfants et le manipuler avec précaution en leur présence.

Étant donné que le produit est doté d'une technologie avancée, une utilisation inappropriée peut causer des blessures ou des dégâts matériels. Avant votre première utilisation du produit, lisez les documents associés au produit. Ces documents sont fournis avec le produit et sont également disponibles en ligne sur la page produit DJI, sur <http://www.dji.com>.

Les informations contenues dans ce document affectent votre sécurité, vos droits et vos obligations. Lisez-le attentivement pour bien configurer votre appareil avant de l'utiliser. Le non-respect des consignes et mises en garde indiquées ci-après peut entraîner la destruction du produit, provoquer de graves blessures ou endommager l'appareil.

En utilisant ce produit, vous confirmez avoir lu attentivement la présente clause d'exclusion de responsabilité, y compris les conditions d'utilisation exposées ici et accepté de vous y conformer. À L'EXCEPTION DE CE QUI A ÉTÉ EXPRESSÉMENT PRÉVU DANS LES POLITIQUES DU SERVICE APRÈS-VENTE DE DJI (DISPONIBLES SUR [HTTP://WWW.DJI.COM/SERVICE/POLICY](http://WWW.DJI.COM/SERVICE/POLICY)), LE PRODUIT ET TOUTS SES MATÉRIAUX, AINSI QUE TOUT LE CONTENU DISPONIBLE VIA LE PRODUIT SONT FOURNIS « EN L'ÉTAT » ET « SELON DISPONIBILITÉ », SANS GARANTIE NI CONDITION D'AUCUNE SORTE, QUELLE SOIT EXPRESSE OU TACITE. DJI DÉCLINE TOUTE GARANTIE QUELLE QU'ELLE SOIT, SAUF TEL QU'EXPRESSEMENT STIPULÉ DANS LES POLITIQUES DU SERVICE APRÈS-VENTE DE DJI, EXPRESSE OU TACITE, EN LIEN AVEC LE PRODUIT, LES ACCESSOIRES DU PRODUIT ET TOUTS LES MATÉRIAUX, Y COMPRIS : (A) TOUT GARANTIE TACITE DE QUALITÉ MARCHANDE, D'ADÉQUATION À UN USAGE PARTICULIER, DE TITRE DE PROPRIÉTÉ, DE JOUISSANCE PAISIBLE OU D'ABSENCE DE CONTREFAÇON ; ET (B) TOUTE GARANTIE RÉSULTANT D'UNE NÉGOCIATION, DE L'UTILISATION OU DE PRATIQUES COMMERCIALES. DJI NE GARANTIT PAS, SAUF TEL QU'EXPRESSEMENT STIPULÉ DANS LA GARANTIE LIMITÉE DJI, QUE LE PRODUIT, LES ACCESSOIRES DU PRODUIT, TOUTE PARTIE DU PRODUIT, OU TOUT MATÉRIEL FONCTIONNERONT DE MANIÈRE ININTERROMPUE, SANS RISQUE OU SANS ERREUR, SERONT DÉPOURVUS DE VIRUS OU DE TOUT AUTRE COMPOSANT MALVEILLANT, ET NE GARANTIT PAS QUE DE TELS PROBLÈMES SERONT CORRIGÉS.

AUCUN CONSEIL OU INFORMATION, OBTENU PAR VOUS, À L'ORAL OU PAR ÉCRIT, CONCERNANT LE PRODUIT, DES ACCESSOIRES DU PRODUIT OU TOUT MATÉRIEL, NE PEUT CRÉER AUCUNE GARANTIE DE LA PART DE DJI OU LE PRODUIT, AUTRE QUE CELLES EXPRESSÉMENT DÉCRITES DANS LES PRÉSENTES. VOUS ASSUMÉ LA TOTALITÉ DES RISQUES POUR TOUT DOMMAGE POUVANT RÉSULTER DE VOTRE UTILISATION OU DE VOTRE ACCÈS AU PRODUIT, AUX ACCESSOIRES DU PRODUIT ET À TOUT MATÉRIEL. VOUS COMPRENEZ ET RECONNAÎSSEZ QUE VOUS UTILISEZ LE PRODUIT À VOTRE ENTÈRE DISCRÉTION ET À VOS PROPRES RISQUES, ET QUE VOUS ÊTES LE SEUL RESPONSABLE DE TOUTE BLESSURE, TOUT DÉCÈS, TOUT DOMMAGE CAUSÉ À VOS BIENS (Y COMPRIS VOTRE SYSTÈME INFORMATIQUE, APPAREIL MOBILE OU MATÉRIEL DJI UTILISÉ EN LIEN AVEC LE PRODUIT) OU AUX BIENS DE TIERS, OU DE TOUTE PERTE DE DONNÉES RÉSULTANT DE VOTRE UTILISATION DU PRODUIT OU DE VOTRE INCAPACITÉ À L'UTILISER.

CERTAINES JURIDICTIONS PEUVENT INTERDIRE L'EXCLUSION DE GARANTIES ET VOS DROITS PEUVENT VARIER D'UNE JURIDICTION À L'AUTRE.

DJI décline toute responsabilité quant aux dégâts, aux blessures ou aux problèmes découlant directement ou indirectement de l'utilisation de ce produit. L'utilisateur s'engage à respecter la réglementation et les pratiques décrites dans les présentes Consignes de sécurité (sans s'y limiter).

## Stockage et utilisation des données

Lorsque vous utilisez notre application mobile, nos produits ou nos autres logiciels, les données concernant l'utilisation et le fonctionnement du produit, telles que les données de télémétrie de vol (vitesse, altitude, autonomie de la batterie, informations sur la nacelle et la caméra, etc.) et les enregistrements d'opérations, peuvent être transmises à DJI. Le dispositif de stockage interne intégré au produit stocke différents types de données, notamment les données de télémétrie de vol. Les données de télémétrie de vol et d'autres données peuvent également nous être fournies lorsque vous nous transmettez manuellement ces informations à partir du dispositif de stockage interne.

Pour plus d'informations, consultez la Politique de confidentialité de DJI (disponible sur <http://www.dji.com/policy>).

## Avant de commencer

Ce produit est un appareil volant facile à piloter lorsque les conditions indiquées ci-dessous sont réunies. Rendez-vous sur le site <http://www.dji.com> pour connaître les dernières instructions et mises en gardes. Visitez la page <http://knowbeforeyoufly.org/> pour en savoir plus sur la sécurité aérienne et la conformité. Les documents suivants sont conçus pour vous aider à exploiter le potentiel de votre appareil de façon sécurisée :

Contenu de l'emballage

Clause d'exclusion de responsabilité et consignes de sécurité

Batterie de Vol Intelligente : consignes de sécurité

Guide de démarrage rapide

Guide de l'utilisateur

Avant tout vol, vérifiez la liste des pièces incluses dans le document Contenu de l'emballage et lisez la Clause d'exclusion de responsabilité et les consignes de sécurité. Préparez ensuite votre premier vol en utilisant le Guide de démarrage rapide et en visionnant tous les didacticiels vidéo sur le site officiel de DJI (<http://www.dji.com>). Si vous avez des questions, consultez le Guide de l'utilisateur dans l'application ou sur le site officiel de DJI pour obtenir de plus amples informations. Veillez à bien comprendre l'utilité de chaque pièce, les exigences relatives aux conditions de vol, les principales fonctions et les principaux systèmes d'alerte ainsi que toute la réglementation gouvernementale avant chaque vol. Si vous avez des questions ou rencontrez des problèmes lors de l'assemblage, de l'entretien ou de l'utilisation de ce produit, contactez DJI ou un revendeur agréé DJI.

## Pièces détachées

À propos des pièces authentiques et fonctionnelles

### **AVERTISSEMENT**

Pour éviter tout dysfonctionnement des composants, toute blessure grave ou tout dégât matériel, respectez les consignes suivantes :

1. N'utilisez que des pièces officielles DJI ou certifiées par DJI. L'utilisation de pièces non autorisées ou provenant de fabricants non certifiés par DJI peut entraîner des dysfonctionnements et compromettre votre sécurité.
2. Veillez à ce qu'aucun corps étranger (eau, huile, boue, sable, etc.) ne pénètre dans l'appareil ou ses composants.
3. Assurez-vous que l'appareil et ses composants (notamment la radiocommande, la caméra, la nacelle, le compas, le système de propulsion et la batterie) sont en bon état, ne présentent aucun signe d'endommagement et fonctionnent correctement. Consultez les autres sections de ce document pour savoir comment vérifier le bon fonctionnement de ces composants.
4. NE MODIFIEZ PAS et n'altérez pas l'appareil, ses composants et ses pièces. Toute modification non autorisée peut engendrer des dysfonctionnements et nuire au fonctionnement et à la sécurité de l'appareil.
5. Tous les accessoires qui sont utilisés avec la gamme M200 V2, y compris, mais sans s'y limiter, les nacelles et les modules GPS externes, ne doivent être utilisés qu'avec l'appareil. Les utilisateurs assument l'entière responsabilité des dommages causés par les accessoires utilisés avec d'autres produits non officiels.

Système de transmission vidéo

### **AVIS**

Activez le mode « Fréquence auto-définie » uniquement sous la supervision de professionnels. Sinon, le signal de transmission vidéo risque d'être saccadé, voire d'être perdu à cause d'interférences.

## Radiocommande

### **AVIS**

1. Assurez-vous que la radiocommande est complètement chargée avant chaque vol.
2. Si la radiocommande est allumée et INACTIVE depuis 5 minutes, elle émet une alerte. Le dispositif s'éteint automatiquement au bout de 6 minutes. Actionnez les manches ou effectuez une autre opération pour annuler l'alerte.
3. Ajustez la bride du support pour appareil mobile de façon à bien maintenir votre appareil mobile.
4. Vérifiez que le support pour appareil mobile est bien installé et ne glisse pas.
5. Vérifiez que les antennes de la radiocommande sont déployées et correctement positionnées pour obtenir un signal de transmission optimal.
6. Réparez ou remplacez immédiatement la radiocommande en cas de dégâts. Si l'antenne de la radiocommande est endommagée, l'appareil risque de mal fonctionner.
7. N'oubliez pas d'appairer l'équipement lors du remplacement de la radiocommande/du récepteur ou de l'ajout d'une nouvelle radiocommande. Consultez le guide de l'utilisateur pour obtenir de plus amples informations.
8. Veillez tout d'abord à mettre l'appareil hors tension (lorsqu'il est sûr de le faire), puis éteignez la radiocommande. Si vous ne respectez pas cette consigne, vous pouvez perdre le contrôle de l'appareil.
9. Chargez complètement la batterie au moins une fois tous les trois mois afin d'optimiser son fonctionnement.
10. Assurez-vous d'utiliser les câbles SDI officiellement recommandés lorsque vous utilisez le port SDI. Sinon, il pourrait y avoir des interférences de signaux susceptibles de dégrader la distance de vol. Reportez-vous au Guide d'utilisateur pour connaître le type de câbles officiellement recommandé.

## Compas

### **MISE EN GARDE**

Pour éviter toute blessure grave ou tout dégât matériel éventuel, respectez les consignes suivantes :  
En cas de dérive évidente pendant le vol (lorsque l'appareil ne vole PAS en ligne droite), procédez à un atterrissage immédiat.

### **AVIS**

Étalonnez le compas uniquement si l'application DJI Pilot ou le voyant d'état vous y invite. Respectez les règles suivantes lors de l'étalonnage du compas :

1. N'ÉTALONNEZ PAS votre compas en cas d'interférences magnétiques (présence de magnétils, structures de stationnement ou sous-sols en béton armé, par exemple).
2. NE PORTEZ AUCUN objet en matériaux ferromagnétiques sur vos lors de l'étalonnage, comme des téléphones portables.
3. Une fois l'étalonnage terminé, l'application DJI Pilot vous invite à résoudre le problème du compas si ce dernier subit de fortes interférences. Suivez les instructions qui s'affichent pour résoudre le problème.

## Systèmes de propulsion

### **AVERTISSEMENT**

Pour éviter toute blessure liée à la rotation des hélices et des moteurs, à vous-même ou à autrui, respectez les consignes suivantes :

### Hélices

1. N'utilisez PAS d'hélices usées, détériorées ou cassées.
2. Mettez toujours l'appareil hors tension avant de toucher les hélices.
3. Manipulez le bord coupant des hélices avec précaution lors du montage et du démontage. Mettez des gants ou prenez d'autres précautions avant de toucher les hélices.
4. Assurez-vous que les hélices sont bien fixées pour empêcher qu'elles se détachent des moteurs.
5. Une fois les hélices montées, N'ALLUMEZ PAS les moteurs lorsque des personnes ou des animaux se trouvent à proximité de l'appareil.
6. L'utilisation d'hélices tierces peut compromettre l'aérodynamisme de l'appareil. Afin de garantir une qualité et une sécurité optimales lors de chaque vol, nous vous recommandons d'utiliser uniquement des hélices DJI d'origine.
7. Lorsque la température ambiante avoisine 0 °C (32 °F), essayez les hélices avant chaque vol pour éviter qu'elles ne gèlent.

## Moteurs

1. Vérifiez que les moteurs sont bien fixés et tournent normalement.
2. N'ESSAYEZ PAS de modifier la structure des moteurs.
3. Une fois le vol terminé, NE TOUCHEZ PAS et n'approchez pas des moteurs pour prévenir tout risque de brûlure.

### MISE EN GARDE

Pour éviter toute blessure grave ou tout dégât matériel éventuel, respectez les consignes suivantes :

1. N'OBSTRUÉZ PAS les fentes d'aération des moteurs.
2. N'OBSTRUÉZ PAS les fentes d'aération de la structure de l'appareil.

### AVIS

## Moteurs

1. Protégez les moteurs de la poussière.
2. Si un moteur est coincé et ne tourne pas librement, exécutez la commande de manche combinée pour l'éteindre immédiatement.

## Application DJI Pilot

### AVIS

1. Rechargez complètement votre tablette ou votre appareil mobile avant de lancer l'application. CRYSTALSKY™ est recommandé pour une meilleure expérience.
2. Si vous utilisez un téléphone en guise d'écran mobile, continuez à contrôler l'appareil normalement lorsque vous recevez un appel. NE PRENEZ AUCUN appel téléphonique en cours de vol.
3. Les données cellulaires mobiles sont nécessaires lors de l'utilisation de l'application DJI Pilot. Contactez votre fournisseur de télécommunications sans fil pour en savoir plus sur les frais liés à ces données.
4. Lisez attentivement les conseils de sécurité, les messages d'avertissement et les clauses d'exclusion de responsabilité affichés. Familiarisez-vous avec la réglementation locale en matière de vol. Il vous incombe de connaître les réglementations en vigueur et de respecter les consignes de vol associées.
  - a. Lisez attentivement les messages d'avertissement avant d'utiliser les fonctions de décollage automatique et d'atterrissage automatique.
  - b. Lisez attentivement les messages d'avertissement avant de redéfinir votre point de départ.
  - c. Lisez attentivement les messages d'avertissement et la clause d'exclusion de responsabilité avant de dépasser l'altitude maximale autorisée.
  - d. Lisez attentivement les messages d'avertissement et la clause d'exclusion de responsabilité avant de changer de mode de vol.
5. Faites immédiatement atterrir l'appareil en lieu sûr lorsqu'une alerte s'affiche dans l'application.
6. Examinez et consultez tous les messages d'avertissement figurant dans la liste de vérification de l'application avant chaque vol.
7. Utilisez DJI ASSISTANT™ 2 pour améliorer vos compétences en pilotage si vous n'avez jamais utilisé un appareil ou si vous ne vous sentez pas à l'aise avec l'appareil par manque d'expérience.
8. Mettez en mémoire les données cartographiques de la zone que vous souhaitez survoler en connectant l'appareil à Internet avant chaque vol.
9. L'application a été conçue pour vous assister dans vos opérations. Utilisez votre propre jugement et ne vous fiez PAS à l'application pour contrôler votre appareil.
10. Votre utilisation de l'application est soumise aux Conditions d'utilisation de l'application DJI Pilot et à la Politique de confidentialité de DJI. Lisez attentivement ces documents dans l'application.

## Firmware

### AVERTISSEMENT

Pour éviter toute blessure grave envers des enfants ou des animaux, respectez les consignes suivantes :  
Tenez les enfants et les animaux éloignés lors de la mise à jour du firmware, de la calibration du système et des procédures de réglage des paramètres.

### AVIS

1. Par mesure de précaution, téléchargez toujours la dernière version du firmware dès qu'un message de mise à niveau s'affiche dans l'application DJI Pilot.
2. Vous recevez des notifications lorsque de nouvelles mises à jour du firmware sont disponibles. Veuillez lire attentivement et comprendre les notifications qui s'affichent. Si vous rejetez la mise à jour, la version du firmware restera obsolète.
3. Veillez à mettre à jour le firmware de la radiocommande avec la dernière version après avoir mis à jour le firmware de l'appareil.

4. Il se peut que la radiocommande ne soit plus appairée avec l'appareil après la mise à jour. Associez à nouveau la radiocommande et l'appareil.
5. Vérifiez tous les branchements et retirez les hélices des moteurs avant de mettre à jour le firmware.

## Caméra (en option)

### AVERTISSEMENT

Pour éviter toute blessure grave ou tout dégât matériel éventuel, respectez les consignes suivantes :

N'OBSTRUÉZ PAS les fentes d'aération de la caméra. La chaleur dégagée peut vous brûler et endommager l'appareil.

### AVIS

1. Avant d'utiliser la caméra, vérifiez que ses réglages sont adaptés à vos besoins.
2. Testez la caméra et vérifiez son fonctionnement avant de tourner des séquences ou de prendre des photos importantes.
3. NE RETIREZ PAS la carte microSD de l'appareil ou de la caméra de la nacelle lorsque celle-ci est sous tension. Veuillez enregistrer des cartes microSD officiellement recommandées.
4. Le transfert et la copie de photos et de vidéos enregistrés sur l'appareil sont désactivés lorsque la Batterie de Vol Intelligente est hors tension.
5. Respectez la procédure de mise hors tension de la Batterie de Vol Intelligente et N'ENLEVEZ PAS la batterie lorsque l'appareil est sous tension. Dans le cas contraire, les paramètres de votre caméra NE seront PAS enregistrés et les vidéos enregistrées risquent d'être corrompues.
6. Quelle que soit la raison, DJI ne pourra en aucun cas être tenu responsable de toute défaillance lors de l'enregistrement d'une vidéo ou une image ou de tout défaut sur des photos ou vidéos enregistrés.

## Nacelle (en option)

### AVIS

1. Les pièces de précision de la nacelle peuvent être endommagées en cas de collision ou d'impact, ce qui peut entraîner un dysfonctionnement.
2. N'APPLUYEZ PAS sur la nacelle une fois cette dernière sous tension.
3. N'AJOUTEZ AUCUNE charge utile à la nacelle. Cela risque d'entraîner des dysfonctionnements et d'endommager le moteur.
4. La nacelle et le connecteur de la nacelle sont très fragiles. Manipulez-les avec précaution et NE TOUCHEZ PAS le connecteur de la nacelle. Vous risqueriez de l'endommager, auquel cas il ne fonctionnera plus normalement.
5. Tenez fermement la nacelle lorsque vous la démontez ou la remontez afin d'éviter qu'elle ne tombe.
6. Lorsque vous utilisez la nacelle simple supérieure ou la nacelle double inférieure, assurez-vous de suivre scrupuleusement le Guide de l'utilisateur afin de fixer correctement les caméras de nacelle compatibles, sans quoi la transmission des images pourrait échouer.

## Entretien du produit

### Stockage et transport

### AVERTISSEMENT

Pour éviter toute blessure grave envers des enfants ou des animaux, respectez les consignes suivantes :

Les petites pièces, telles que les câbles et les sangles, peuvent se révéler dangereuses en cas d'ingestion. Tenez-les hors de portée des enfants et des animaux.

### AVIS

1. Entrezposez la Batterie de Vol Intelligente et la radiocommande dans un endroit frais et sec, à l'abri de la lumière directe du soleil pour éviter toute surchauffe de la batterie LiPo intégrée. Température de stockage recommandée : entre 22 et 30 °C (71 et 86 °F) pour une durée de plus de trois mois. N'entrezposez jamais ces éléments dans un environnement où la température est inférieure à -10 °C (14 °F) ou supérieure à 40 °C (104 °F).
2. N'IMMERGEZ PAS la caméra dans l'eau ou tout autre liquide et évitez de l'y exposer. Si l'appareil est mouillé, essayez-le à l'aide d'un chiffon doux absorbant. Ne tentez pas d'allumer un appareil qui est tombé dans l'eau. Vous risqueriez d'endommager les composants irremédiablement. NE NETTOYEZ PAS la caméra à l'aide de

produits contenant de l'alcool, du benzène, des diluants ou d'autres substances inflammables. N'ENTREPOSEZ PAS la caméra dans un endroit humide ou poussiéreux.

- Démontez la nacelle de l'appareil lorsque vous l'entreposez pour une longue durée ou le transportez sur de longues distances.
- NE BRANCHEZ PAS ce produit à une prise USB antérieure à la norme 2.0. NE BRANCHEZ PAS ce produit à un chargeur USB ou à un appareil similaire.
- L'antenne D-RTK™ doit être repliée à son emplacement d'origine pendant le transport, sinon elle sera endommagée.

#### Maintenance et entretien

##### AVIS

- Contactez les centres de services DJI recommandés pour inspecter ou réparer l'appareil après toute chute ou impact violent. L'utilisation d'un appareil endommagé peut se révéler très dangereuse et entraîner des dommages corporels ainsi que des dégâts matériels.
- Chargez ou déchargez la batterie à un niveau compris entre 50 % et 65 % ou plus. NE prévoyez PAS de l'utiliser pendant 10 jours ou plus. Vous pourrez ainsi prolonger la durée de vie globale de la batterie de façon significative. Chargez et déchargez complètement la batterie au moins une fois tous les trois mois afin d'optimiser son fonctionnement.
- Nous vous recommandons de planifier une révision de maintenance toutes les 50 heures de vol afin de garantir la sécurité et la fiabilité du vol.
- Vérifiez régulièrement les voyants de niveau de batterie pour connaître le niveau de charge actuel et la durée de vie globale de la batterie. La batterie est conçue pour 200 cycles de recharge. Il n'est pas recommandé de continuer à l'utiliser au-delà. Pour en savoir plus sur l'utilisation sûre de la batterie et sa maintenance, reportez-vous au document Consignes de sécurité relatives à la Batterie de Vol Intelligent.

## Exigences relatives aux conditions de vol

#### Conditions météorologiques et environnement

##### AVERTISSEMENT

L'appareil est conçu pour fonctionner dans des conditions météorologiques modérées. Pour éviter toute collision, blessure grave ou tout dégât matériel éventuel, respectez les conditions suivantes :

- N'UTILISEZ PAS l'appareil dans des conditions météorologiques extrêmes, notamment en cas de vent violent (plus de 12 m/s), de neige, de pluie, de brouillard, de tempête, de grêle, d'orage, de tornade ou d'ouragan.
- Maintenez l'appareil à une distance d'au moins 30 pieds (10 m) des obstacles, des personnes, des animaux, des bâtiments, des infrastructures publiques, des arbres et des étendues d'eau en cours de vol. Augmentez cette distance à mesure que vous prenez de l'altitude.
- Soyez EXTRÊMEMENT prudent lorsque vous faites voler l'appareil en intérieur. Certaines fonctionnalités de l'appareil, en particulier la fonction de stabilisation, peuvent être influencées.
- Veillez à activer le système optique lors des vols en intérieur. Veuillez noter que le système optique ne fonctionne PAS correctement lorsque l'appareil vole au-dessus d'étendues d'eau, au-dessus de surfaces irrégulières ou dans des conditions de faible luminosité.

##### AVIS

- Les performances de l'appareil et de la batterie sont sujettes à des facteurs environnementaux, tels que la température et la densité de l'air. Ne faites PAS voler l'appareil lorsque la température est inférieure à 20 °C (4 °F) ou supérieure à 50 °C (122 °F).
- N'utilisez PAS l'appareil à proximité de lieux d'accidents, d'incendies, d'explosions, d'inondations, de tsunamis, d'avalanches, de glissements de terrain, de tremblements de terre, de tempêtes de poussière et de tempêtes de sable.

#### Interférence avec les communications

##### AVIS

- Faites voler l'appareil dans des espaces ouverts. La présence de grands bâtiments ou de structures en acier peut affecter la précision du compas intégré et bloquer le signal GPS.
- Évitez toute interférence entre la radiocommande et d'autres appareils sans fil. Veillez à désactiver le Wi-Fi de votre appareil mobile.
- Soyez extrêmement vigilant lorsque que vous faites voler l'appareil dans des zones parcourues d'interférences magnétiques ou radio. Dans de tels environnements, nous vous recommandons d'utiliser

le modèle M210 RTK V2. Ces zones incluent notamment (SANS s'y limiter) des lignes électriques à haute tension, des grands postes de distribution d'énergie, des stations de base mobiles et des tours de télédiffusion. Dans le cas contraire, la qualité du signal peut être compromise. Des erreurs peuvent également survenir au niveau de la radiocommande et de la transmission vidéo, ce qui peut affecter l'orientation du vol et la précision de la localisation. L'appareil peut se comporter anormalement ou échapper à tout contrôle dans les zones soumises à de fortes interférences.

#### Utilisation responsable de l'appareil

##### AVERTISSEMENT

Pour éviter toute blessure grave ou tout dégât matériel, respectez les consignes suivantes :

- Veillez à ne PAS être en état d'ivresse, sous l'emprise de drogues ou sous l'effet d'une anesthésie, et à ne PAS être pris de vertiges, de fatigue, de nausée ou de toute autre affection, physique ou mentale, pouvant altérer votre capacité à utiliser l'appareil en toute sécurité.
- Si vous abaissez le manche gauche vers l'angle intérieur tout en appuyant sur le bouton RTH, le moteur s'arrête alors que l'appareil est en vol. La fonction d'atterrissage de l'appareil ne sera pas déclenchée. N'effectuez PAS la combinaison de commandes susmentionnée, sauf en cas d'urgence.
- Après l'atterrissage, commencez par mettre l'appareil hors tension, puis éteignez la radiocommande.
- Il est INTERDIT de larguer, de lancer, de tirer ou de projeter des charges dangereuses pouvant infliger des blessures à des personnes ou des animaux, et/ou provoquer des dégâts matériels sur des bâtiments.
- N'utilisez PAS un appareil qui s'est écrasé ou a subi un choc accidentel, ni un appareil en mauvais état.

##### AVIS

- Assurez-vous que vous êtes suffisamment entraîné et que vous connaissez bien les plans d'urgence à appliquer en cas d'accident.
- Veillez à établir un plan de vol et à ne jamais prendre de risques lorsque vous faites voler l'appareil.
- Respectez la vie privée d'autrui lorsque vous utilisez la caméra. Conformez-vous aux lois, aux règlements et aux normes éthiques en matière de vie privée.
- Utilisez UNIQUEMENT ce produit à des fins privées. NE L'UTILISEZ PAS à des fins illégales ou non appropriées (espionnage, opérations militaires, enquêtes non autorisées).
- N'utilisez PAS ce produit pour diffamer, aggraver, harceler, traquer, menacer ou violer de quelque autre manière que ce soit les droits d'autrui (notamment le droit à la vie privée et le droit à l'image).
- NE PÉNÉTRÉZ PAS illégalement dans des propriétés privées.

## Modes de vol, fonctions et avertissements

#### Modes de vol

##### AVERTISSEMENT

Pour éviter toute blessure grave ou tout dégât matériel, respectez la consigne suivante :

AVANT de passer du mode P au mode A ou S, assurez-vous de bien maîtriser le comportement de l'appareil dans chaque mode de vol. En effet, la désactivation du GPS peut vous empêcher d'atterrir en toute sécurité.

L'appareil va entrer en mode « A » dans les deux cas suivants :

- Passif : lorsque le signal GPS est faible ou lorsque le compas subit des interférences rendant le système optique indisponible.
- Actif : les utilisateurs mettent le commutateur de mode de vol en position « A ».

En mode A, le système optique est désactivé. Par conséquent, l'appareil ne peut pas s'arrêter ou ralentir automatiquement sur ce mode et est facilement affecté par son environnement. Sa trajectoire de vol peut ainsi passer à l'horizontale. Utilisez la radiocommande pour orienter l'appareil. Manœuvrer l'appareil en mode « A » peut se révéler difficile. Avant de basculer l'appareil en mode « A », assurez-vous que vous êtes à l'aise pour faire voler l'appareil sur ce mode. NE FAITES PAS voler l'appareil trop loin car vous pourriez perdre le contrôle et provoquer un accident. Évitez de survoler les zones où le signal GPS est faible ou dans des espaces confinés. L'appareil sera obligé de basculer en mode « A », ce qui peut occasionner des accidents de vol. Veillez le faire atterrir en lieu sûr dès que possible.

##### AVIS

Le mode P ou le mode S est adapté à la plupart des situations de vol. L'utilisateur peut activer le mode A lorsque les modes P et S sont indisponibles. Lors du vol en mode A, REDOUBLEZ de prudence car

certaines fonctions ne sont PAS disponibles dans ce mode. Lors d'un vol en intérieur, l'appareil ne peut pas maintenir un vol stationnaire précis au-dessus de surfaces irrégulières. Consultez la section « Système optique et système de détection infrarouge » pour connaître la liste des critères de vol en intérieur.

- Mode P (positionnement)** : le fonctionnement du mode P est optimal lorsque le signal GPS est fort. L'appareil utilise les systèmes GPS et optique pour se stabiliser automatiquement.
- Mode S (sportif)** : le mode S est identique au mode P en ce qui concerne les paramètres du contrôleur de vol, sauf que les valeurs de gain de l'appareil sont ajustées pour en améliorer la maniabilité. Dans ce mode, la vitesse de vol maximale est plus élevée.
- Mode A (attitude)** : lorsque ni le GPS, ni Vision System ne sont disponibles, l'appareil utilise uniquement son baromètre pour contrôler l'altitude.

#### Sécurité et retour au point de départ

##### AVS

- La fonction Retour au point de départ ne fonctionnera PAS si le signal GPS est trop faible (moins de trois barres) ou si le GPS n'est pas activé.
- Au lieu d'éteindre la radiocommande, appuyez sur le bouton RTH (Return to Home, Retour au point de départ) de la radiocommande pour lancer la procédure de retour de l'appareil au point de départ.
- La présence de grands bâtiments peut nuire au fonctionnement de la fonction Sécurité. Ajustez la position, l'altitude et la vitesse de l'appareil lors du retour au point de départ pour éviter les obstacles. L'appareil stoppe son ascension et revient immédiatement au point de départ si vous actionnez le manche gauche lorsqu'il atteint 20 mètres (65 pieds) d'altitude ou plus et que l'altitude de sécurité (Failsafe) est définie.
- Veillez à garder l'appareil à portée de transmission de la radiocommande.
- Utilisez les fonctions Retour au point de départ (RTH) et Failsafe uniquement en cas d'urgence. Ces fonctions peuvent être affectées par la météo, l'environnement ou un champ magnétique proche.
- L'appareil ne peut pas éviter les obstacles lors de la procédure Failsafe RTH lorsque la luminosité n'est pas idéale. Par conséquent, il est important de définir une altitude de sécurité (Failsafe) appropriée avant chaque vol.
- Pendant la procédure de Failsafe RTH, si le niveau de batterie est suffisant, l'appareil peut d'abord revenir à la position où la dernière connexion avec la radiocommande a été établie. Par conséquent, vous pouvez observer l'appareil s'éloigner de vous dans un premier temps, avant de revenir au point de départ.

#### Niveau de batterie faible

##### AVS

- Lorsque l'avertissement de niveau de batterie critique se déclenche et que l'appareil entame sa descente automatiquement, vous pouvez actionner la manette des gaz vers le haut pour maintenir l'altitude de l'appareil et le conduire à un emplacement plus propice à l'atterrissage.
- Lorsque l'avertissement de batterie faible se déclenche, ramenez rapidement l'appareil au point de départ ou atterrissez pour éviter toute panne en cours de vol et prévenir tout dégât matériel ou toute blessure sur des animaux ou des personnes.

#### D-RTK (pour M210 RTK V2)

##### AVS

- N'utilisez que des pièces officielles DJI ou certifiées par DJI. Les pièces non autorisées ou les pièces de fabricants non agréés par DJI sont susceptibles d'entraîner un dysfonctionnement du système et de compromettre la sécurité.
- Il est recommandé de l'utiliser dans un environnement ouvert, sans interférences radio. Maintenez les antennes à la même hauteur et assurez-vous qu'elles NE se croisent PAS pendant l'utilisation de l'appareil.
- Ne pliez PAS et ne recourbez PAS le câble des antennes de manière excessive.

#### Système optique et système de détection infrarouge

##### AVS

- Le système optique ne peut pas fonctionner correctement sur des surfaces SANS variations de motifs nettes. Le système optique n'est

efficace qu'entre 0,5 et 10 mètres d'altitude.

- Il se peut que le système optique ne fonctionne PAS correctement lorsque l'appareil survole des étendues d'eau.
- Ne laissez pas vos animaux de compagnie s'approcher de l'appareil lorsque le système optique est activé. Les capteurs à ultrasons émettent des signaux à haute fréquence uniquement perceptibles par certains animaux.
- Faites preuve de vigilance lorsque vous utilisez l'appareil dans les situations suivantes :
  - Survol de surfaces monochromes (noir, blanc, rouge ou vert uni, par exemple) ;
  - Survol de surfaces très réfléchissantes ;
  - Vol à des vitesses élevées (plus de 14 m/s à 2 m ou plus de 5 m/s à 1 m) ;
  - Survol d'étendues d'eau ou de surfaces transparentes ;
  - Survol d'objets ou de surfaces mobiles ;
  - Vol dans une zone où les conditions d'éclairage varient fréquemment ou de manière importante ;
  - Survol de surfaces très sombres (<15 lux) ou très lumineuses (>10 000 lux) ;
  - Survol de surfaces pouvant absorber les ondes sonores (tapis épais, par exemple) ;
  - Survol de surfaces sans textures ou motifs distincts ;
  - Vol au-dessus de surfaces présentant des textures ou motifs identiques répétés (carreaux avec le même motif, par exemple) ;
  - Vol au-dessus de surfaces inclinées susceptibles de détourner les ondes sonores de l'appareil ;
  - Survol de petits obstacles (moins d'énergie de réflexion infrarouge).
- En cas de perte du signal de la radiocommande, d'affaiblissement du signal GPS et si l'appareil n'est pas en mesure de détecter le point de départ, celui-ci plane pendant 8 secondes avant d'atterrir automatiquement si le mode « P » est activé.
- L'étalonnage du système optique est nécessaire si l'appareil s'est écrasé. Étalonnez le système optique si l'application DJI Pilot vous invite à le faire.
- N'oubliez pas les angles morts (gris) du système optique et du système de détection infrarouge.

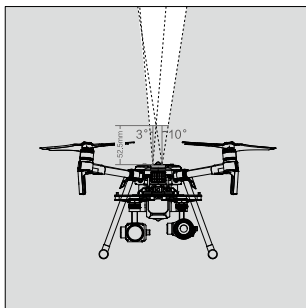
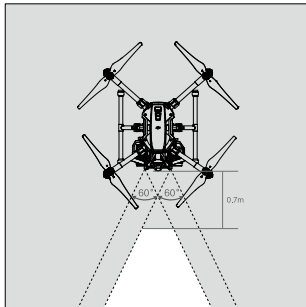

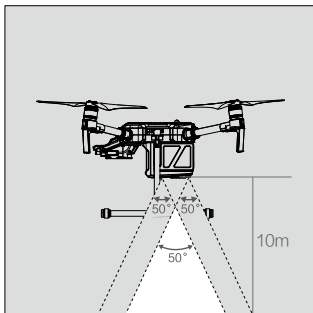

Le système optique inférieur sert uniquement au positionnement.

- N'utilisez pas d'appareils à ultrasons d'une fréquence supérieure, égale ou inférieure à 40 kHz si le système optique est activé. Veillez à ce que les capteurs soient toujours propres. N'entrez PAS les capteurs.
- En raison de l'inertie, l'appareil doit être contrôlé avec précaution pour garder une distance de sécurité pendant le freinage. Par conséquent, l'aéronef ne doit pas voler à plus de 54 km/h (33 mi/h) avec un angle d'altitude ne dépassant pas 25°.

## Règlementations et restrictions de vol

### Réglementation

#### ⚠ AVERTISSEMENT

Pour éviter toute blessure grave ou tout dégât matériel, respectez les consignes suivantes :

- NE FAITES PAS voler l'appareil à proximité d'un aéronef avec pilote, quelle que soit l'altitude. (Atterrissez immédiatement si nécessaire)
- NE SURVOLEZ PAS de zones densément peuplées (villes, événements sportifs, expositions, spectacles, etc.).
- NE DÉPASSEZ PAS l'altitude autorisée. Tenez-vous à l'écart et NE PERTURBEZ PAS le fonctionnement des aéronefs avec pilote. Répérez et évitez en permanence les autres appareils et obstacles.

#### ⚠ MISE EN GARDE

Pour éviter tout comportement non conforme, toute blessure grave ou tout dégât matériel, respectez les consignes suivantes :

- NE FAITES PAS voler l'appareil à proximité ou à l'intérieur des zones d'exclusion aérienne établies par la réglementation locale en vigueur (aéroports, frontières entre deux pays souverains ou deux régions souveraines, grandes villes/régions, etc.). Cette liste est régulièrement mise à jour. NE FAITES PAS voler l'appareil à proximité d'infrastructures ou de sites sensibles (centrales électriques, stations d'épuration, établissements correctionnels, routes très fréquentées, sites de l'État, zones militaires, etc.).
- NE DÉPASSEZ PAS l'altitude autorisée.
- Gardez TOUJOURS l'appareil dans votre champ de vision et faites appel à un observateur si besoin.
- N'utilisez JAMAIS l'appareil pour transporter des marchandises et des charges dangereuses ou illégales.

#### ⚠ AVIS

- Veillez à bien connaître la nature et le cadre d'utilisation de votre appareil (usage récréatif, public ou professionnel) et à obtenir les approbations et autorisations nécessaires auprès des autorités compétentes avant le vol. Adressez-vous aux autorités locales pour connaître les définitions exhaustives et les exigences spécifiques. Si vous utilisez votre appareil aux États-Unis, rendez-vous sur le site <http://www.knowbeforeyoufly.org/> et appliquez les mesures appropriées et correspondant à votre situation.
- Notez que dans certains pays et certaines régions, la réalisation d'activités commerciales par des appareils télécommandés est interdite. Consultez les lois et arrêtés locaux avant chaque vol et respectez-les, car les règles en vigueur peuvent différer de celles indiquées dans ce document.

- Respectez la vie privée d'autrui lorsque vous utilisez la caméra. Il est strictement INTERDIT d'espionner (via l'enregistrement d'images ou de vidéos) une personne, une entité, un événement, un spectacle, une exposition, une propriété ou un endroit où la vie privée est censée être protégée sans autorisation, même si les images ou les vidéos enregistrées sont destinées à un usage personnel.
- Notez que dans certains endroits, l'enregistrement (photo ou vidéo) d'événements, de spectacles, d'expositions ou de propriétés commerciales par le biais d'une caméra constitue une atteinte aux droits d'auteur ainsi qu'à d'autres droits, même si la photo ou la vidéo en question est destinée à un usage personnel.

### Restrictions de vol

#### ⚠ AVIS

La sécurité en vol constitue depuis toujours une priorité pour DJI. Ainsi, nous avons développé divers systèmes pour aider les utilisateurs à respecter les lois et les règles en matière de sécurité aérienne. Nous conseillons vivement de télécharger la dernière version du firmware afin de mettre à jour les fonctions suivantes :

### Zones GEO

- Toutes les zones GEO sont répertoriées sur le site Web officiel de DJI à l'adresse <http://www.dji.com/lysafte>. Les zones GEO sont divisées en différentes catégories et comprennent (sans s'y limiter) des endroits tels que les aéroports, les terrains d'aviation ou des appareils avec pilote opèrent à basse altitude, les frontières entre pays, les endroits stratégiques comme les centrales électriques et des zones accueillant des événements importants.
- Les restrictions de vol varient en fonction de la zone. Selon les restrictions définies pour une zone particulière, des avertissements peuvent apparaître dans l'application DJI GO 4, le décollage peut être interdit, l'altitude de vol peut être limitée ou l'appareil peut prendre des mesures automatiques telles que l'atterrissage automatique.
- Les fonctions relatives aux actions de vol seront affectées dans une certaine mesure lorsque l'appareil se trouve à proximité ou au sein d'une zones GEO. Effets possibles (entre autres) : ralentissement de l'appareil, impossibilité de créer une tâche de vol et interruption d'une tâche de vol en cours.
- Faire fonctionner l'appareil en suivant les restrictions de zones GEO ne garantit pas sa conformité avec toutes les lois, réglementations et restrictions de vol temporaires applicables. Consultez un avocat ou les autorités locales afin de garantir votre conformité.

### Limite d'altitude

- NE FAITES PAS voler l'appareil à plus de 120 mètres (400 pieds)\* au-dessus du sol et tenez-vous à l'écart de tout obstacle.
- Pour dépasser la limite d'altitude par défaut, vous devez accepter la clause d'exclusion de responsabilité qui s'affiche avant d'établir une nouvelle limite d'altitude.

\* L'altitude de vol varie en fonction des pays. NE VOLEZ PAS au-dessus des altitudes maximales définies par vos lois et réglementations locales.



## Sicurezza in sintesi

### 1. Considerazioni di carattere ambientale:

- Volare sempre in luoghi privi di edifici e altri ostacoli.
- NON volare al di sopra o in prossimità di grandi folle.
- Evitare di volare ad altitudini superiori a 120 m (400 piedi)\*.
- Volare in condizioni meteorologiche favorevoli e con temperature comprese tra -20 e 50 °C (-4 e 122 °F).
- Prestare particolare attenzione durante il volo al chiuso in quanto le caratteristiche di stabilizzazione del velivolo possono subire interferenze.
- NON volare se la velocità del vento è superiore a 12 m/s o 27 mph.

### 2. Elenco dei controlli preliminari

- Accertarsi che il dispositivo di controllo remoto e le batterie del velivolo siano completamente carichi.
- Prima di ogni volo, assicurarsi che le eliche siano in buone condizioni e che siano fissate saldamente.
- Accertarsi che nulla ostruisca i motori.
- Verificare che l'obiettivo della telecamera sia pulito e privo di macchie.
- Tarare la bussola soltanto quando l'app DJI Pilot o l'indicatore di stato lo richiede.
- L'alterazione e la modifica del velivolo possono influire sulla sua stabilità. Attenersi rigorosamente alle istruzioni ufficiali di DJI per fissare apparecchiature esterne compatibili e verificare che il peso complessivo del velivolo non superi 6,14 kg dopo il fissaggio di tali parti. Assicurarsi che le apparecchiature esterne siano montate in posizione corretta, come indicato nelle istruzioni ufficiali, al fine di evitare lo spostamento del centro di gravità del velivolo.

### 3. IP43

In condizioni stabili di laboratorio, la serie Matrice 200 V2 raggiunge un grado di protezione IP43 secondo gli standard IEC60529, se dotata di batteria di volo intelligente TB55. Tuttavia, tale grado di protezione non è permanente e può ridursi nel tempo dopo un utilizzo prolungato.

- **NON volare se le precipitazioni superano i 10 mm al giorno.**
- **NON piegare i bracci del telaio in caso di pioggia.**
- **L'angolo di inclinazione del corpo del velivolo e del terreno non deve superare 30° durante il volo nelle giornate di pioggia.**
- **Prima di inserire le batterie, verificare che le porte della batteria, le porte del vano batteria, le superfici della batteria e del vano batteria siano asciutte.**
- **Prima di caricare le batterie, verificare che nelle porte e sulle superfici della batteria non siano presenti liquidi.**
- **Prima di inserire il velivolo nella custodia per il trasporto, verificare che non siano presenti liquidi al suo interno e pulirla scrupolosamente.**
- **La garanzia del prodotto non copre i danni causati dall'acqua.**

Il velivolo non raggiunge il grado di protezione IP43 nelle seguenti circostanze:

- Bracci del telaio piegati.
- Capovolgimento del velivolo.
- Uso di batterie diverse dalle batterie di volo intelligenti TB55 per la serie M200 V2.
- Errato fissaggio del coperchio per le porte e i pulsanti sulla parte posteriore del velivolo.
- Modulo GPS esterno in fase di utilizzo.
- Errato fissaggio della copertura della scocca superiore impermeabilizzante alla scocca superiore.
- Errato fissaggio del coperchio dello slot per scheda microSD.
- Rottura del velivolo a causa di vari motivi, quali rottura della scocca del velivolo, rottura dell'adesivo impermeabile, ecc.

### 4. Funzionamento

- Accertarsi di aver spento correttamente la batteria di volo intelligente e NON rimuoverla a velivolo ancora acceso.
- Mantenere la distanza dalle eliche rotanti e dai motori.
- Tenere sempre il velivolo nel proprio campo visivo.
- Per arrestare i motori durante il volo, premere il pulsante RTH trando contemporaneamente la levetta di sinistra verso l'angolo interno inferiore. Lo spegnimento dei motori durante il volo causa lo schianto del velivolo. Il motore può essere spento a metà volo, solo quando il sistema di



Il velivolo della serie DJI™ MATRICE™ 200 V2 NON è un giocattolo e pertanto non è adatto ai minori di 18 anni. Si prega di notare che la sezione "Consigli sulla sicurezza" fornisce solo una breve panoramica dei suggerimenti in materia di sicurezza. Assicurarsi di leggere e comprendere tutte le sezioni di questo documento.

- controllo di volo rilevi un errore critico.
  - NON rispondere alle chiamate in arrivo o ai messaggi di testo, né utilizzare altre funzioni dei dispositivi mobili che potrebbero distrarre dal controllo del velivolo durante il volo. NON utilizzare il velivolo sotto l'influenza di alcool o droghe.
  - NON far volare il velivolo immediatamente al di sopra di superfici riflettenti, quali acqua o neve, in quanto possono influire sulle prestazioni del sistema di visione.
  - Se viene visualizzato il messaggio di avvertimento di basso livello di carica della batteria, fare atterrare il velivolo immediatamente in un posto sicuro.
  - Durante la procedura di ritorno alla posizione iniziale (RTH, Return-to-Home), è possibile regolare l'altitudine di volo per evitare eventuali ostacoli.
  - Dopo l'atterraggio, prima di tutto spegnere il motore, quindi disattivare la batteria di volo intelligente e infine spegnere il dispositivo di controllo remoto.
  - Con la tecnologia avanzata inserita, durante il volo il pilota deve affidarsi al proprio udito. Le funzioni di sicurezza e assistenza al volo, come la funzione per evitare gli ostacoli, l'atterraggio di precisione e la protezione di atterraggio, sono progettate per assistere il velivolo nel suo funzionamento, non per sostituire il controllo. Condizioni ambientali come l'illuminazione e la forma degli ostacoli possono influire sulle prestazioni del sistema di visione.
  - Nell'app DJI Pilot, impostare l'altitudine di ritorno alla posizione iniziale a un valore superiore rispetto agli ostacoli circostanti.
  - La funzione di protezione di atterraggio (rileva se il terreno è adatto per l'atterraggio a un'altitudine di 2 metri rispetto al suolo) consente di ottimizzare l'esperienza di volo. Prestare sempre la massima attenzione durante il controllo del velivolo, poiché il sistema di visione potrebbe essere disattivato in determinate circostanze (ad esempio, scarsa luminosità, presenza di ostacoli non chiari) e, di conseguenza, il rilevamento della superficie del terreno potrebbe non essere effettuato.
  - La porta estesa (XT30) su M210 V2 e M210 V2 RTK fornisce una corrente massima di 4 A. Le prestazioni di volo potrebbero venire alterate nell'usare una corrente con intensità eccessiva per questo dispositivo.
- ### 5. Manutenzione e mantenimento
- NON utilizzare eliche usurate, scheggiate o rotte.
  - Temperatura di conservazione consigliata: tra 22 e 30 °C (tra 71 e 86 °F).
  - Fare riferimento alle Linee guida sulla sicurezza della batteria di volo intelligente per ulteriori informazioni relative a un utilizzo in sicurezza della stessa.
- ### 6. Osservare le leggi e le normative locali
- NON volare in GEO Zone. Informazioni rilevanti su queste zone sono disponibili sul sito Web <http://flysafe.dji.com/>. Verificare presso le autorità locali competenti per l'aviazione le normative e gli elenchi completi delle GEO Zone.
  - I limiti relativi all'altitudine di volo variano nelle diverse giurisdizioni. NON volare ad altitudini superiori a quelle consentite dalle normative e leggi locali.
  - Evitare di volare in zone in cui siano impegnate squadre di soccorso che utilizzano attivamente lo spazio aereo.

\* I limiti relativi all'altitudine di volo variano nelle diverse giurisdizioni. NON volare ad altitudini superiori a quelle stabilite da normative e leggi locali.

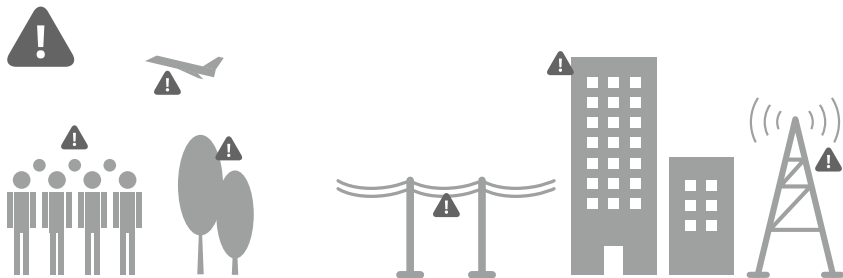

Evitare di volare al di sopra o in prossimità di folle, alberi o aeroporti. Sorgenti elettromagnetiche potenti, quali linee elettriche, stazioni di base o edifici alti, possono influire sulla bussola di bordo. Si consiglia di utilizzare Matrice 210 RTK V2. Prestare la massima attenzione e osservare il volo del velivolo rispetto agli oggetti circostanti.



NON utilizzare il velivolo in condizioni meteorologiche avverse come pioggia, neve, nebbia e venti con velocità superiore a 12 m/s (27 mph).

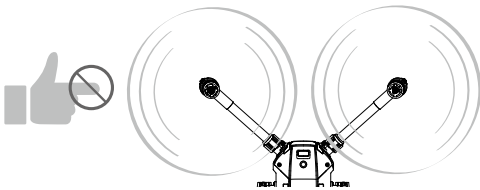

Mantenere la distanza dalle eliche rotanti e dai motori.



Per saperne di più:  
<https://flysafe.dji.com>

## AVVISO

Tutte le istruzioni e altri documenti correlati sono soggetti a modifiche a esclusiva discrezione di SZ DJI TECHNOLOGY CO., LTD ("DJI"). Per informazioni aggiornate su questo prodotto, visitare il sito Web <http://www.dji.com> e controllare sulla pagina del prodotto.

## Glossario

I seguenti termini sono utilizzati in questo documento per indicare diversi livelli di danni potenziali che possono verificarsi durante il funzionamento di questo prodotto.

**AVVISO** **AVVISO:** procedure che, se non seguite correttamente, possono determinare il rischio di danni materiali E rischi minimi o nulli di lesioni.

**AVVERTENZA** **AVVERTENZA:** procedure che, se non seguite correttamente, determinano la probabilità di danni materiali E il rischio di lesioni gravi.

**ATTENZIONE** **ATTENZIONE:** procedure che, se non seguite correttamente, determinano la probabilità di danni materiali, danni collaterali e lesioni gravi OPPURE determinano un'elevata probabilità di lesioni gravi.



### ATTENZIONE

Leggere l'INTERO Manuale utente per acquisire familiarità con le caratteristiche del prodotto prima di utilizzarlo. L'utilizzo non corretto del prodotto secondo le istruzioni del Manuale utente può causare danni materiali o al prodotto e provocare lesioni gravi. Il presente prodotto è un dispositivo sofisticato. Deve essere utilizzato in maniera attenta e responsabile e richiede delle nozioni base di meccanica. Il mancato utilizzo del prodotto in modo sicuro e responsabile può causare lesioni personali o danni materiali al prodotto. Questo prodotto non è destinato all'uso da parte di bambini. NON utilizzare in alcun modo componenti non compatibili o alterare questo prodotto al di fuori di quanto previsto dalla documentazione fornita da SZ DJI TECHNOLOGY CO., LTD. Le presenti Direttive sulla sicurezza contengono istruzioni relative alla sicurezza, all'uso e alla manutenzione del prodotto. È importante leggere e seguire tutte le istruzioni e le avvertenze contenute nel Manuale utente prima dell'assemblaggio, dell'installazione o dell'utilizzo, al fine di azionare correttamente il prodotto ed evitare danni o lesioni gravi.

**RACCOMANDAZIONE SUI LIMITI DI ETÀ: NON ADATTO AI MINORI DI 18 ANNI. QUESTO PRODOTTO NON È UN GIOCCATOLLO.**

## Elenco dei controlli preliminari

1. Accertarsi di utilizzare solo componenti originali e in perfette condizioni.
2. Accertarsi che il dispositivo di controllo remoto, la batteria di volo intelligente e il dispositivo mobile siano completamente carichi.
3. Accertarsi che non vi sia alcun oggetto estraneo sull'obiettivo della fotocamera, che la scheda microSD sia stata inserita nel velivolo o nella fotocamera stabilizzata (modelli Zenmuse XT/XT2/Z30) e che il gimbal possa ruotare liberamente prima dell'attivazione.
4. Assicurarsi che le eliche e le piastre di montaggio siano saldamente montate sui motori e che i motori possano avviarsi e funzionare normalmente.
5. Seguire le istruzioni visualizzate sullo schermo per tarare la bussola.
6. Assicurarsi che l'app DJI Pilot e il firmware del velivolo siano stati aggiornati alla versione più recente.
7. Assicurarsi che l'area di volo non sconfini in GEO Zone e che le condizioni di volo siano adatte all'utilizzo del velivolo.
8. Accertarsi di NON pilotare il velivolo sotto l'influenza di alcool, droghe o altre sostanze che possano compromettere le capacità cognitive.
9. Acquisire familiarità con la modalità di volo selezionata e comprendere tutte le funzioni e le avvertenze di sicurezza.
10. Attendersi a tutte le direttive locali, ottenere le autorizzazioni necessarie e comprendere i rischi del volo. **IMPORTANTE:** è esclusiva responsabilità dell'utente conformarsi alle normative applicabili in materia di volo.
11. **TENERE SEMPRE IL VELIVOLO NEL PROPRIO CAMPO VISIVO (A VISTA D'OCCHIO).** Per controllare efficacemente il velivolo, NON fare affidamento solo sulla prospettiva della telecamera.
12. Assicurarsi che l'app DJI Pilot venga avviata correttamente per assistere il velivolo nel suo funzionamento. Senza i dati di volo registrati dall'app DJI Pilot, in determinate situazioni (compresa laperdita del velivolo), DJI potrebbe non essere in grado di fornire il

supporto post-vendita all'utente o assumersi la responsabilità.

13. Verificare sempre le prestazioni in volo del velivolo prima di caricarlo con un payload. Assicurarsi che il peso totale al decollo non superi i 6,14 kg.

## Limitazioni di responsabilità e avvertimenti

Questo prodotto NON è un giocattolo e non è pertanto adatto ai minori di 18 anni. Gli adulti dovrebbero tenere il velivolo fuori della portata dei bambini ed esercitare la dovuta cautela nell'azionarlo in presenza di bambini.

Quando il prodotto adotta la tecnologia avanzata, l'uso improprio dello stesso può provocare lesioni a persone o danni materiali. Prima del primo utilizzo del prodotto, leggere la documentazione a esso associata. La presente documentazione è inclusa nella confezione del prodotto ed è inoltre disponibile on-line sulla pagina dei prodotti DJI all'indirizzo <http://www.dji.com>.

Le informazioni contenute nel presente documento riguardano la sicurezza, i diritti e le responsabilità legali degli utenti. Leggere con attenzione l'intero documento per garantire la corretta configurazione dell'apparecchio prima dell'uso. La mancata lettura del presente documento e l'inosservanza delle istruzioni e delle avvertenze in esso contenute possono risultare in perdite di prodotto, gravi lesioni personali o danni al velivolo.

Utilizzando il prodotto, l'utente dichiara di aver letto e compreso le limitazioni di responsabilità e di accettare i termini e le condizioni ivi specificati. SALVO QUANTO ESPRESSAMENTE PREVISTO NELL'INFORMATIVA DI ASSISTENZA POST-VENDITA DJI (INFORMATIVA DISPONIBILE SU [HTTP://WWW.DJI.COM/SERVICE/POLICY](http://www.dji.com/service/policy)), IL PRODOTTO E TUTTI I MATERIALI E I CONTENUTI DISPONIBILI SUL PRODOTTO VENGONO FORNITI "COSÌ COME SONO" E IN BASE "ALLA DISPONIBILITÀ", SENZA GARANZIA O CONDIZIONE DI ALCUN TIPO, ESPRESSA O IMPLICITA. DJI NON RICONOSCE GARANZIE DI ALCUN TIPO, AD ECCEZIONE DI QUANTO ESPRESSAMENTE PREVISTO NELL'INFORMATIVA DI ASSISTENZA POST-VENDITA ESPLICITA O IMPLICITA, RELATIVA A PRODOTTO, ACCESSORI DEL PRODOTTO E TUTTI I MATERIALI, COMPRESI TRA LE ALTRE: (A) LE GARANZIE IMPLICITE DI COMMERCIALITÀ E IDONEITÀ A UNO SCOPO PARTICOLARE, TITOLO, QUIETO GODIMENTO O ASSENZA DI VIOLAZIONI; E (B) LE GARANZIE DERIVANTI DA TRATTATIVE, USI O CONSUETUDINI COMMERCIALI. DJI NON GARANTISCE, AD ECCEZIONE DI QUANTO ESPRESSAMENTE PREVISTO NELLA GARANZIA LIMITATA DJI, CHE IL PRODOTTO, GLI ACCESSORI DEL PRODOTTO O QUALSIASI PARTE DEL PRODOTTO O MATERIALE, SARÀ ININTERROTTO, SICURO O PRIVO DI ERRORI, VIRUS O ALTRI COMPONENTI DANNOSI E NON GARANTISCE CHE UNO DI QUESTI PROBLEMI VENGA CORRETTO.

NESSUN CONSIGLIO O INFORMAZIONE, VERBALE O SCRITTO, OTTENUTO DALL'UTENTE DEL PRODOTTO, DEGLI ACCESSORI DEL PRODOTTO O DI ALTRO MATERIALE GENERERÀ ALCUNA GARANZIA RELATIVA A DJI O AL PRODOTTO CHE NON SIA ESPRESSAMENTE INDICATA IN QUESTI TERMINI. L'UTILIZZATORE SI ASSUME TUTTI I RISCHI PER I DANNI CHE POSSONO DERIVARE DALL'USO O DALL'ACCESSO AL PRODOTTO, AGLI ACCESSORI DEL PRODOTTO E AI MATERIALI. L'UTILIZZATORE RICONOSCE E ACCETTA DI UTILIZZARE IL PRODOTTO A PROPRIA DISCREZIONE E RISCHIO E CHE È IL SOLO RESPONSABILE DI EVENTUALI LESIONI A PERSONE, MORTE, DANNI AI PROPRI MATERIALI (INCLUSO IL SISTEMA DEL PROPRIO COMPUTER O DISPOSITIVO MOBILE O L'HARDWARE DJI UTILIZZATO INSIEME AL PRODOTTO) O AI MATERIALI DI PROPRIETÀ DI TERZI, O PERDITA DI DATI DERIVANTE DALL'UTILIZZO DEL PRODOTTO O DALL'INCAPACITÀ DI UTILIZZARE LO STESSO.

ALCUNE GIURISDIZIONI POSSONO NON CONSENTIRE LE LIMITAZIONI DI RESPONSABILITÀ DI ALCUNE GARANZIE E L'UTILIZZATORE POTREBBE AVERE ALTRI DIRITTI CHE VARIANO DA GIURISDIZIONE A GIURISDIZIONE.

DJI declina ogni responsabilità per danni, lesioni o altre responsabilità legali direttamente o indirettamente imputabili all'utilizzo del presente prodotto. L'utente è tenuto a osservare pratiche di condotta sicure e legittime, ivi comprese, ma non limitatamente a, quelle esposte nelle presenti direttive sulla sicurezza.

## Archiviazione e uso dei dati

Durante l'utilizzo della nostra app per dispositivi mobili e dei nostri prodotti o altri software, i dati riguardanti l'utilizzo e il funzionamento

del prodotto stesso, quali ad esempio le informazioni relative alla telemetria di volo (ad esempio velocità, altitudine, durata della batteria e informazioni circa il gimbal e la telecamera), così come i registri di attività, possano essere inviati a DJI. Il dispositivo interno di memorizzazione incorporato nel prodotto memorizza vari tipi di dati, ivi comprese le informazioni relative alla telemetria di volo. L'utente può inoltre fornire dati relativi alla telemetria di volo e altro quando trasmette manualmente informazioni dalla memoria interna a DJI.

Per ulteriori informazioni fare riferimento all'informativa sulla privacy DJI (disponibile all'indirizzo <http://www.dji.com/policy>).

## Prima di cominciare

Il presente prodotto è un velivolo di facile utilizzo quando si trova in buono stato di funzionamento, così come esposto di seguito. Visitare <http://www.dji.com> per le istruzioni e le avvertenze aggiornate e <http://knowbeforeyoufly.org/> per ulteriori informazioni sulla sicurezza in volo e la conformità alle disposizioni applicabili.

I seguenti documenti sono stati prodotti per aiutare l'utente a operare in totale sicurezza e sfruttare pienamente le potenzialità del velivolo:

### Contenuto della confezione

Limitazioni di responsabilità e direttive sulla sicurezza  
Direttive sulla sicurezza della batteria di volo intelligente  
Guida di avvio rapido  
Manuale utente

Controllare tutti i componenti elencati nel documento Contenuto della confezione e leggere le Limitazioni di responsabilità e Direttive sulla sicurezza prima del volo. Prepararsi quindi al primo volo facendo riferimento alla Guida rapida e guardando i tutorial sul sito ufficiale DJI (<http://www.dji.com>). In caso di dubbi, per informazioni più dettagliate, fare riferimento al Manuale utente, consultabile sull'app o sul sito Web ufficiale DJI. Prima di ogni volo, accertarsi di aver compreso appieno le funzionalità di ogni singolo componente, i requisiti di volo, le principali funzioni/i sistemi di avvertimento in caso di emergenza e le normative locali applicabili. Per eventuali domande o problemi relativi all'assemblaggio, alla manutenzione o all'utilizzo di questo prodotto, si prega di contattare DJI o un rivenditore autorizzato DJI.

## Singoli componenti

### Componenti originali e funzionali

#### **ATTENZIONE**

Per evitare il malfunzionamento dei componenti, lesioni gravi e danni materiali, osservare le seguenti regole:

1. Utilizzare solo componenti originali DJI o certificati da DJI. Componenti non autorizzati o prodotti da costruttori sprovvisti di certificazione DJI possono causare il malfunzionamento del sistema e compromettere la sicurezza.
2. Accertarsi che all'interno del velivolo e nei suoi componenti non siano presenti corpi estranei (acqua, olio, terriccio, sabbia, ecc.).
3. Accertarsi che il velivolo e i suoi componenti (ivi compresi, ma non limitatamente a, dispositivo di controllo remoto, telecamera, gimbal, bussola, sistema di propulsione e batteria) siano in buone condizioni, privi di danni e correttamente funzionanti. Fare riferimento alle restanti sezioni del presente documento per ulteriori informazioni su come garantire il corretto funzionamento di tali componenti.
4. NON modificare o alterare il velivolo, i suoi componenti e le parti di ricambio. Le modifiche non autorizzate possono causare malfunzionamenti e compromettere la funzionalità e la sicurezza del velivolo.
5. Tutti gli accessori da utilizzare con la serie M200 V2, come la sospensione cardanica o i moduli GPS esterni, devono essere utilizzati esclusivamente con il velivolo. Gli utenti si assumono la piena responsabilità per i danni causati dall'uso degli accessori con altri prodotti non ufficiali.

### Sistema di trasmissione video

#### **AVVISO**

Abilitare la modalità "Self-defined frequency" soltanto sotto la guida di professionisti. In caso contrario, il segnale di trasmissione video potrebbe venire rallentato o interrotto in seguito a interferenze.

### Dispositivo di controllo remoto

#### **AVVISO**

1. Accertarsi che il dispositivo di controllo remoto sia completamente carico prima di ogni volo.
2. Se il dispositivo di controllo remoto è acceso ma NON viene utilizzato per 5 minuti, emette un segnale sonoro. Il dispositivo si spegne automaticamente dopo 6 minuti. Muovere le levette o eseguire un'altra azione per interrompere il segnale.
3. Regolare la staffa del supporto per dispositivo mobile per consentire una presa salda sul dispositivo stesso.
4. Accertarsi che il supporto per dispositivo mobile sia saldamente in posizione e non scivoli.
5. Accertarsi che le antenne del dispositivo di controllo remoto siano aperte e posizionate in modo tale da ottenere la migliore qualità di trasmissione possibile.
6. In caso di danneggiamento, riparare o sostituire il dispositivo di controllo remoto. Se l'antenna del dispositivo di controllo remoto è danneggiata, le prestazioni ne risentiranno sensibilmente.
7. Qualora si desiderasse sostituire il dispositivo o il ricevitore di controllo remoto, oppure aggiungere un ulteriore dispositivo, è necessario effettuare un nuovo collegamento. Per ulteriori dettagli, fare riferimento al Manuale di istruzioni.
8. Assicurarsi di spegnere prima il velivolo (solo in condizioni di sicurezza) e poi il dispositivo di controllo remoto. In caso contrario, si potrebbe perdere il controllo del velivolo.
9. Caricare e scaricare completamente la batteria almeno una volta ogni tre mesi per mantenerla in buone condizioni.
10. Assicurarsi di utilizzare i cavi SDI raccomandati ufficialmente quando si usa la porta SDI. In caso contrario, potrebbero verificarsi interferenze di segnale che ridurrebbero la distanza di trasmissione. Fare riferimento al manuale d'uso per verificare i tipi di cavi raccomandati.

### Bussola

#### **AVVERTENZA**

Per evitare gravi lesioni e danni materiali, osservare la seguente regola: atterrare immediatamente in caso di evidente deriva in volo, ossia se il velivolo NON vola in linea retta.

#### **AVVISO**

Tarare la bussola solo quando l'app DJI Pilot o l'indicatore di stato lo richiedono. Per tarare la bussola, rispettare le regole seguenti:

1. NON tarare la bussola dove sono possibili forti campi magnetici, come in presenza di magnetite, nei parcheggi e in presenza di rinforzi sotterranei in acciaio.
2. NON trasportare materiali ferromagnetici quali telefoni cellulari durante la taratura.
3. L'app DJI Pilot chiede di risolvere il problema della bussola se è presente una forte interferenza che la influenza dopo la taratura. Per risolvere il problema della bussola, attenersi alle istruzioni richieste.

### Sistemi di propulsione

#### **ATTENZIONE**

Per prevenire lesioni gravi a sé stessi o ad altri causate dalla rotazione di eliche e motori, osservare le seguenti regole:

#### Eliche

1. NON utilizzare eliche usurate, scheggiate o rotte.
2. Spegnerle sempre il velivolo prima di toccare le eliche.
3. Prestare attenzione ai bordi affilati delle eliche durante il fissaggio o la rimozione delle stesse. Indossare guanti protettivi o adottare altre misure appropriate quando si toccano le eliche.
4. Accertarsi che le eliche siano saldamente montate sui motori per evitare la caduta.
5. NON accendere i motori quando le eliche sono montate su nelle immediate vicinanze sono presenti persone o animali.
6. L'utilizzo di eliche di terze parti può compromettere l'aerodinamica del velivolo. Per una migliore e più sicura esperienza di volo, si raccomanda di utilizzare esclusivamente eliche originali DJI.
7. Prima di ogni volo, pulite le eliche in modo che siano asciutte se la temperatura è attorno a 0 °C (32 °F) per prevenire il congelamento delle eliche.

#### Motori

1. Accertarsi che i motori siano montati saldamente e ruotino senza difficoltà.

2. **NON tentare di modificare la struttura dei motori.**
3. **NON toccare o lasciare che le mani o altre parti del corpo entrino in contatto con i motori dopo il volo, in quanto questi ultimi potrebbero essere caldi.**

#### AVVERTENZA

Per evitare potenziali gravi lesioni e danni materiali, osservare le seguenti regole:

1. NON bloccare i fori di ventilazione presenti sui motori.
2. NON bloccare i fori di ventilazione presenti sul braccio del telaio del velivolo.

#### AVVISO

##### Motori

1. Mantenere i motori privi di polvere.
2. Se un motore è inceppato e non può ruotare liberamente, eseguire il CSC (combinazione di comandi da leve) per arrestare immediatamente i motori.

##### App DJI Pilot

#### AVVISO

1. Accertarsi che il tablet o dispositivo mobile sia completamente carico prima di avviare l'app. Per un'esperienza migliorata, si consiglia di utilizzare CRYSTALSKY™.
2. Se il dispositivo mobile è un telefono cellulare, accertarsi di continuare a volare in modo sicuro anche in caso di chiamate in arrivo. NON rispondere a eventuali chiamate telefoniche durante il volo.
3. Durante l'utilizzo dell'app DJI Pilot è necessario disporre di dati cellulari mobili. Contattare l'operatore locale per conoscere il costo del traffico dati.
4. Leggere con attenzione i consigli di sicurezza visualizzati, i messaggi di avvertimento e le avvertenze. Acquisire familiarità con le normative locali rilevanti. È esclusiva responsabilità dell'utente informarsi sulle direttive applicabili in materia di volo e mantenere una condotta conforme alle stesse.
  - a. Leggere e comprendere i messaggi di avvertimento prima di utilizzare le funzioni di decollo e atterraggio automatico.
  - b. Leggere e comprendere i messaggi di avvertimento prima di reimpostare la posizione iniziale.
  - c. Leggere e comprendere i messaggi di avvertimento e le limitazioni di responsabilità prima di impostare un'altitudine superiore ai limiti regolamentari.
  - d. Leggere e comprendere i messaggi di avvertimento e le limitazioni di responsabilità prima di passare da una modalità di volo a un'altra.
5. Fare atterrare immediatamente il velivolo in un posto sicuro se l'app mostra una notifica di allarme.
6. Esaminare e spuntare tutti i messaggi di avvertimento sulla lista di controllo visualizzata nell'app prima di ogni volo.
7. Utilizzare DJI ASSISTANT™ 2 su Matrice per affinare le proprie capacità di volo qualora non si avesse alcuna esperienza o non ci si sentisse sufficientemente sicuri nel pilotare il velivolo.
8. Salvare in cache le mappe della zona in cui si intende volare connettendosi a Internet prima di ogni volo.
9. L'app è progettata per assistere il funzionamento. Per controllare il velivolo, affidarsi al proprio udito e non fare affidamento sull'app.
10. L'utilizzo dell'app è soggetto ai termini di utilizzo dell'app DJI Pilot e all'informativa sulla privacy di DJI. Leggerle attentamente ciò che compare nell'app.

##### Firmware

#### ATTENZIONE

Per evitare lesioni gravi a bambini e animali, osservare la seguente regola: **tenere i bambini e gli animali a distanza di sicurezza durante l'aggiornamento del firmware, la taratura del sistema e le procedure di impostazione dei parametri.**

#### AVVISO

1. Per motivi di sicurezza, aggiornare sempre il firmware alla versione più recente quando l'app DJI Pilot mostra una notifica di aggiornamento.
2. La disponibilità di un nuovo aggiornamento per il firmware verrà segnalata con messaggi di notifica. Leggere attentamente le informazioni riportate. Rifiutando l'aggiornamento, il firmware resterà alla versione corrente.
3. Accertarsi di aggiornare il firmware del dispositivo di controllo remoto alla versione più recente dopo aver aggiornato il firmware del velivolo.

4. Il dispositivo di controllo remoto può risultare scollegato dal velivolo dopo l'aggiornamento. In tal caso, collegare nuovamente il dispositivo di controllo remoto e il velivolo.
5. Verificare tutti i collegamenti e rimuovere le eliche dai motori prima di eseguire l'aggiornamento del firmware.

##### Fotocamera (opzionale)

#### ATTENZIONE

Per evitare gravi lesioni e danni materiali, osservare la seguente regola: **NON bloccare i fori di ventilazione presenti sulla fotocamera, in quanto il calore generato potrebbe causare lesioni all'utente e danneggiare il dispositivo.**

#### AVVISO

1. Controllare le impostazioni della telecamera prima dell'uso per accertarsi di poterle regolare in base alle proprie esigenze.
2. Testare la fotocamera scattando qualche immagine di prova e verificarne il corretto funzionamento prima di eseguire riprese fotografiche o video importanti.
3. NON rimuovere la scheda microSD dal velivolo o dalla fotocamera gimbal mentre è accesa. Utilizzare le schede microSD raccomandate ufficialmente.
4. Non è possibile trasmettere o copiare foto e video dal velivolo se la batteria di volo intelligente è spenta.
5. Accertarsi di aver spento correttamente la batteria di volo intelligente e NON rimuoverla a velivolo ancora acceso; in caso contrario, le impostazioni della fotocamera NON verranno salvate e i video registrati potrebbero risultare danneggiati.
6. A prescindere dal motivo, DJI declina ogni responsabilità per eventuali foto o riprese video non registrate o registrate in maniera illeggibile elettronicamente.

##### Gimbal (opzionale)

#### AVVISO

1. Gli elementi di precisione del gimbal possono essere danneggiati da collisioni o impatti, causando il malfunzionamento del gimbal stesso.
2. NON applicare forze esterne al gimbal dopo l'accensione.
3. NON aggiungere carichi al gimbal, in quanto ciò può portare al malfunzionamento del gimbal stesso o addirittura causare danni al motore.
4. Il gimbal e il connettore del gimbal sono molto delicati. Maneggiare con cura e NON toccare il connettore del gimbal, qualsiasi danno ne può provocare il funzionamento anormale.
5. Tenere il gimbal ben saldo durante la sua rimozione o il suo riposizionamento, in modo che non cada.
6. Se si utilizza un gimbal singolo verso l'alto e i gimbal doppi verso il basso, assicurarsi di attenersi rigorosamente alle istruzioni del Manuale utente montando le telecamere gimbal compatibili correttamente; in caso contrario la trasmissione delle immagini potrebbe non essere effettuata.

## Cura del prodotto

##### Conservazione e trasporto

#### ATTENZIONE

Per evitare lesioni gravi a bambini e animali, osservare la seguente regola:

**Componenti di piccole dimensioni, come ad esempio cavi e fascette, sono pericolosi in caso di ingestione. Mantenere tutti i componenti fuori dalla portata di bambini e animali.**

#### AVVISO

1. Conservare la batteria di volo intelligente e il dispositivo di controllo remoto in un luogo fresco e asciutto, lontano dalla luce diretta del sole, affinché la batteria LiPo integrata NON si surriscaldi. Temperatura di conservazione raccomandata: da 22 a 30 °C (da 71 a 86 °F) per periodi di mancato utilizzo superiori a tre mesi. Non conservare mai il prodotto in ambienti con temperature che non rientrino nella gamma compresa tra -10 e 40 °C (14 °F e 104 °F).
2. NON consentire alla telecamera di entrare in contatto con, o essere immersa in, acqua o altri tipi di liquido. Se la telecamera si bagna, asciugarla con panno morbido e assorbente. L'accensione di un velivolo che è caduto in acqua può causare danni permanenti ai componenti. NON utilizzare sostanze contenenti alcol, benzene, solventi o altre sostanze infiammabili per pulire o effettuare la

manutenzione della telecamera. NON conservare la telecamera in ambienti umidi o polverosi.

3. Scollegare il gimbal dal velivolo durante un periodo di mancato utilizzo prolungato o per il trasporto su lunghe distanze.
4. NON collegare questo prodotto a interfacce USB anteriori alla versione 2.0. NON collegare questo prodotto a "prese USB con alimentazione" o dispositivi simili.
5. Per evitare danni, l'antenna D-RTK deve essere adeguatamente retratta durante il trasporto.

#### Manutenzione e mantenimento

##### AVVISO

1. Rivolgersi ai centri di assistenza raccomandati da DJI per l'ispezione del prodotto o per la riparazione dopo ogni urto o impatto violento. L'utilizzo di un velivolo danneggiato è molto pericoloso e può causare lesioni personali o danni materiali.
2. Caricare o scaricare la batteria fino al 50% o 65% qualora NON si intende utilizzarla per almeno dieci giorni. Questa operazione estende notevolmente la durata di vita totale della batteria. Caricare e scaricare completamente la batteria almeno una volta ogni tre mesi per mantenerla in buone condizioni.
3. Si raccomanda di programmare un intervento di manutenzione ogni 50 ore di volo al fine di garantire la sicurezza e l'affidabilità durante il volo.
4. Controllare regolarmente gli indicatori del livello di carica della batteria per verificare il livello attuale della batteria e la durata complessiva della stessa. La batteria ha una capacità nominale di 200 cicli. Non si consiglia di continuare a utilizzarla al termine di tale capacità. Fare riferimento alle Direttive sulla sicurezza della batteria di volo intelligente per ulteriori informazioni su un utilizzo sicuro e la manutenzione della stessa.

## Requisiti ambientali di volo

Condizioni meteorologiche e ambiente circostante

##### ATTENZIONE

Il velivolo è stato progettato per operare in condizioni meteorologiche da favorevoli a moderate. Per evitare collisioni, gravi lesioni e danni materiali, osservare le seguenti regole:

1. NON utilizzare il velivolo in condizioni climatiche difficili. Queste includono venti con velocità superiori a 12 m/s, neve, pioggia, smog, forti raffiche di vento, grandine, fulmini, tornado o uragani.
2. Mantenere il velivolo ad almeno 10 metri (30 piedi) di distanza da ostacoli, persone, animali, edifici, infrastrutture pubbliche, alberi e corpi d'acqua quando è in volo. Mano a mano che l'altitudine del velivolo aumenta, mantenere una distanza di sicurezza maggiore dagli oggetti sopra elencati.
3. Prestare ESTREMA attenzione quando si opera il velivolo in ambienti chiusi. Alcune caratteristiche del velivolo, soprattutto la funzione di stabilizzazione, possono subire modifiche.
4. Assicurarsi di abilitare il sistema di visione quando si utilizza il velivolo in ambienti chiusi. Il sistema di visione potrebbe NON funzionare correttamente quando si fa volare il velivolo sull'acqua, su superfici senza un chiaro disegno o in un ambiente poco luminoso.

##### AVVISO

1. Le prestazioni del velivolo e della batteria sono soggette a fattori ambientali quali la densità e la temperatura dell'aria. NON utilizzare il velivolo se la temperatura non rientra nella gamma compresa tra -20 e 50 °C (-4 e 122 °F).
2. NON utilizzare il velivolo in prossimità di incidenti, incendi, esplosioni, inondazioni, tsunami, valanghe, smottamenti, terremoti e tempeste di polvere o sabbia.

Interferenze con le comunicazioni

##### AVVISO

1. Volo in zone aperte. Edifici alti o strutture in acciaio possono influenzare la precisione della bussola di bordo e interferire con il sistema GPS.
2. Evitare le interferenze tra il dispositivo di controllo remoto e altri apparecchi wireless. Accertarsi di disattivare il Wi-Fi del proprio dispositivo mobile.
3. Prestare la massima attenzione durante il volo in prossimità di aree con interferenze magnetiche o radio; si consiglia l'uso del sistema M210 RTK V2 in tali aree con interferenze. Queste includono, ma NON sono limitate a: linee ad alta tensione, centrali elettriche di

trasmissione o stazioni base di telefonia mobile su larga scala e torri di radio e telediffusione. Il mancato rispetto di tale precauzione può compromettere la qualità delle trasmissioni del prodotto o causare anomalie nel funzionamento del dispositivo di controllo remoto e nelle trasmissioni video, che a loro volta possono incidere sull'orientamento del velivolo e l'accuratezza della posizione. In aree con troppa Utilisation responsabile de l'appareil interférence est possible incrocare in comportamenti anomali del velivolo o perdita di controllo sullo stesso.

Utilizzare il velivolo in modo responsabile

##### ATTENZIONE

Per evitare gravi lesioni e danni materiali, osservare le seguenti regole:

1. Accertarsi di NON essere sotto l'effetto di alcol, droghe o anestesia e di non soffrire di vertigini, affaticamento, nausea o altri disturbi fisici o mentali che potrebbero compromettere la capacità di azionare il velivolo in modo sicuro.
2. Per spegnere il motore quando il velivolo è in volo, tirare la levetta sinistra verso il basso all'interno di angoli e premere contemporaneamente il pulsante RTH. La funzione di atterraggio del velivolo non verrà attivata. NON eseguire la suddetta combinazione di comandi se non in situazione di emergenza.
3. Dopo l'atterraggio, spegnere prima il velivolo, quindi il dispositivo di controllo remoto.
4. NON far cadere, scagliare, sparare o lanciare in altra maniera alcun carico su o in corrispondenza di edifici, persone o animali, in quanto ciò potrebbe causare lesioni personali o danni materiali.
5. NON utilizzare il velivolo se questo si è schiantato, è stato urtato accidentalmente o se non è in buone condizioni.

##### AVVISO

1. Accertarsi di essere sufficientemente preparati e pienamente consapevoli dei piani di emergenza prima di eventuali incidenti.
2. Accertarsi di avere un piano di volo e non pilotare il velivolo in modo incauto.
3. Rispettare la riservatezza altrui quando si utilizza la telecamera. Conformarsi alle direttive locali, ai regolamenti e alle norme morali in materia di riservatezza.
4. NON utilizzare questo prodotto per motivi diversi dall'uso personale generico. NON utilizzare il prodotto per scopi illeciti o inappropriati (ad esempio spionaggio, operazioni militari o indagini non autorizzate).
5. NON utilizzare questo prodotto per diffamare, abusare, molestare, perseguitare, minacciare o violare in altra maniera i diritti legali di terzi (come il diritto alla riservatezza e alla pubblicità).
6. NON violare la proprietà privata di terzi.

## Modalità di volo, funzioni e avvertimenti

Modalità di volo

##### ATTENZIONE

Per evitare gravi lesioni e danni materiali, osservare la seguente regola: NON passare dalla modalità P alla modalità A o S se non si ha sufficiente familiarità con il comportamento del velivolo in ogni modalità di volo, in quanto la disattivazione del GPS può comportare l'incapacità di far atterrare il velivolo in condizioni di sicurezza.

Il velivolo entrerà in modalità A nei due casi seguenti:

1. Passiva: quando il segnale GPS è debole o se la bussola subisce interferenze quando il sistema visivo non è disponibile.
2. Attiva: gli utenti portano il commutatore della modalità di volo in A-mode.

In questa modalità il sistema di visione è disabilitato. Di conseguenza, in questa modalità il velivolo non riesce a mantenere la posizione o a frenare automaticamente ed è facilmente influenzato dall'ambiente circostante e questo può risultare in uno spostamento orizzontale. Utilizzare il telecomando per controllare la posizione del velivolo. Manovrare il velivolo in modalità A può essere difficile. Prima di passare in modalità A, assicurarsi di sentirsi sufficientemente sicuri nell'utilizzarla. NON far volare il velivolo troppo lontano, in quanto si potrebbe perdere il controllo e creare un potenziale pericolo.

Evitare di volare in aree in cui il segnale GPS è debole o in spazi chiusi. In caso contrario, il velivolo sarà costretto a entrare in modalità A, con potenziali rischi di volo. Far atterrare il velivolo in un luogo sicuro non appena possibile.

##### AVVISO

Le modalità P e S sono da preferirsi nella maggior parte delle situazioni

di volo. L'utente può passare alla modalità A se le modalità P o S non sono disponibili. È necessario prestare ESTREMA attenzione quando si vola in modalità A, in quanto alcune funzionalità non sono disponibili. Durante il volo in ambienti chiusi, il velivolo non è in grado di raggiungere la massima precisione di permanenza in sospensione sopra superfici prive di un chiaro disegno. Fare riferimento alla sezione "Sistema di visione e sistema di rilevamento a infrarossi" per l'elenco completo dei criteri di volo in ambienti chiusi.

- Modalità P (Posizionamento):** questa modalità funziona in modo ottimale in presenza di un segnale GPS forte. Il velivolo utilizza il GPS e il sistema di posizionamento visivo per stabilizzarsi automaticamente.
- Modalità S (Sport):** la modalità S è identica alla modalità P in termini di impostazioni del sistema di controllo di volo, ad eccezione del fatto che i valori di guadagno del velivolo sono regolati in modo tale da migliorare la manovrabilità dello stesso. In questa modalità, la velocità massima di volo del velivolo è superiore.
- Modalità A (Attitude):** quando né il GPS né il sistema visivo sono disponibili, il velivolo controlla l'altitudine utilizzando esclusivamente il barometro per il posizionamento.

#### Failsafe e ritorno alla posizione iniziale

##### AVVISO

- NON è possibile utilizzare la funzione di ritorno alla posizione iniziale se il segnale GPS non è sufficientemente potente (meno di tre barre per il segnale GPS) o se il GPS non è attivo.
- Invece di spegnere il dispositivo di controllo remoto, premere il pulsante RTH (ritorno alla posizione iniziale) sul dispositivo stesso per avviare il processo di ritorno alla posizione iniziale.
- Gli edifici alti possono compromettere l'efficacia della funzione Failsafe. Si prega di regolare la posizione, l'altitudine e la velocità del velivolo durante il ritorno alla posizione iniziale al fine di evitare eventuali ostacoli. Il velivolo smette di salire e torna immediatamente alla posizione iniziale se si sposta la levetta di sinistra e se il velivolo raggiunge almeno i 20 metri (65 piedi) di altitudine durante la modalità Failsafe.
- Accertarsi di utilizzare il velivolo entro il raggio di trasmissione del dispositivo di controllo remoto.
- Utilizzare le funzioni di ritorno alla posizione iniziale e Failsafe esclusivamente in situazioni di emergenza. Tali funzioni possono essere influenzate dal tempo, dall'ambiente o dai campi magnetici nelle vicinanze.
- Il velivolo non è in grado di evitare gli ostacoli con la funzione Failsafe RTH attiva e se le condizioni di luce non sono ideali. Pertanto, è importante impostare prima di ogni volo un'altitudine Failsafe idonea.
- Se la durata della batteria lo consente, il velivolo può tornare alla sua ultima posizione in cui aveva stabilito il collegamento con il dispositivo di controllo remoto quando la funzione Failsafe RTH era attiva. Di conseguenza, si può notare che il velivolo prima vola via allontanandosi dal pilota per poi ritornare alla posizione iniziale.

#### Livello basso di carica della batteria

##### AVVISO

- Quando viene emesso l'avvertimento di Batteria quasi scarica e il velivolo scende per atterrare automaticamente, è possibile spingere la leva di accelerazione verso l'alto per sollevare il velivolo e farlo volare fino a una posizione appropriata per l'atterraggio.
- Quando vengono visualizzati gli avvertimenti relativi alla batteria, riportare tempestivamente il velivolo al punto iniziale o farlo atterrare per evitare la perdita di potenza durante il volo e scongiurare il rischio di danni al velivolo e a cose, animali o persone.

#### D-RTK (per M210 RTK V2)

##### AVVISO

- Utilizzare solo componenti originali DJI o certificati da DJI. I componenti non autorizzati o i pezzi provenienti da costruttori sprovvisti di certificazione DJI possono causare il malfunzionamento del sistema e comprometterne la sicurezza.
- Si consiglia di operare in un ambiente aperto libero da interferenze. Le antenne devono essere mantenute alla stessa altezza e NON ostacolarsi a vicenda durante l'uso.
- NON flettere o piegare eccessivamente il cavo dell'antenna.

#### Sistema visivo e sistema di rilevamento a infrarossi

##### AVVISO

- Il sistema di visione può non funzionare correttamente su superfici

che NON presentano variazioni di disegno chiare. Il sistema di visione è efficace solo quando il velivolo si trova ad altezze comprese tra 0,5 e 10 metri.

- Il sistema di visione potrebbe NON funzionare correttamente quando il velivolo vola sull'acqua.
- Mantenere gli animali domestici a distanza di sicurezza dal velivolo quando il sistema di visione è attivo, in quanto i sensori sonar emettono suoni ad alta frequenza udibili solo da alcuni animali.
- Azionare il velivolo con cautela nelle seguenti situazioni:
  - Volo su superfici monocromatiche (ad esempio nero puro, bianco puro, rosso puro, verde puro);
  - Volo su superfici fortemente riflettenti.
  - Volo ad alta velocità (oltre 14 m/s a 2 metri od oltre 5 m/s a 1 metro).
  - Volo sull'acqua o superfici trasparenti.
  - Volo su superfici o oggetti in movimento.
  - Volo in una zona dove l'illuminazione varia frequentemente o drasticamente;
  - Volo su superfici molto scure (< 15 lux) o molto illuminate (> 10.000 lux).
  - Volo su superfici in grado di assorbire le onde sonore (ad esempio, tappeti spessi).
  - Volo su superfici senza un disegno o una struttura chiara.
  - Volo su superfici con modelli o consistenza che si ripetono in modo identico (ad esempio piastrelle con lo stesso disegno).
  - Volo su superfici inclinate che allontanano le onde sonore dal velivolo.
  - Ostacoli di piccole dimensioni (con minore energia di riflessione a infrarossi).
- In caso di perdita del segnale del dispositivo di controllo remoto e se il segnale GPS è debole, se il velivolo non è in grado di rilevare la posizione iniziale, esso rimarrà sospeso per 8 secondi e quindi atterrerà automaticamente se si trova in modalità "P".
- In caso di caduta del velivolo, è necessario procedere alla taratura del sistema visivo. Tarare il sistema di visione se l'app DJI Pilot lo richiede.
- Considerare i punti ciechi (grigi) del sistema di visione e del sistema di rilevamento a infrarossi.

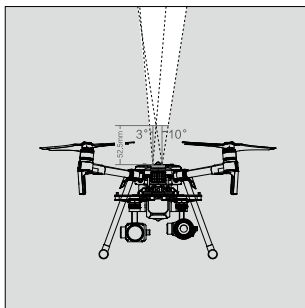
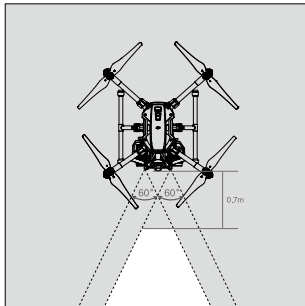

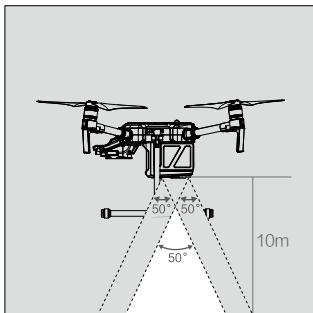

Il sistema di visione verso il basso viene utilizzato esclusivamente per il posizionamento.

- Non utilizzare altri dispositivi a ultrasuoni con frequenza pari a 40 kHz o maggiore/minore se il sistema di visione è in funzione. Mantenere i sensori sempre puliti. NON toccare i sensori.
- Per la presenza della forza d'inerzia, è importante valutare sempre la distanza di frenata del velivolo in prossimità di un ostacolo. Il velivolo non può dunque superare la velocità di 54 km/h e un angolo di altitudine di 25 gradi.

## Normative e limitazioni al volo

### Normative

#### ⚠ ATTENZIONE

Per evitare gravi lesioni e danni materiali, osservare le seguenti regole:

- NON utilizzare il velivolo in prossimità di aeromobili con equipaggio, indipendentemente dall'altitudine. (Se necessario, atterrare immediatamente.)
- NON utilizzare il velivolo in aree densamente popolate, comprese città e luoghi in cui si tengono eventi sportivi, mostre, spettacoli, ecc.
- NON utilizzare il velivolo al di sopra dell'altitudine autorizzata. Mantenere le dovute distanze da eventuali velivoli con equipaggio e NON interferire con le manovre degli stessi. Tenere sempre presenti ed evitare altri velivoli ed eventuali ostacoli.

#### ⚠ AVVERTENZA

Per evitare comportamenti non conformi, gravi lesioni e danni materiali, osservare le seguenti regole:

- NON utilizzare il velivolo in prossimità o all'interno di zone interdette al volo, così come definite dalle normative e dalle leggi locali. L'elenco delle zone interdette al volo è in costante aggiornamento e include: aeroporti, confini tra paesi o regioni sovrane, grandi città/regioni, ecc. NON utilizzare il velivolo nelle vicinanze di infrastrutture o proprietà sensibili quali centrali elettriche, impianti di trattamento delle acque, istituti penitenziari, strade particolarmente trafficate, strutture governative, zone militari, ecc.
- NON utilizzare il velivolo al di sopra dell'altitudine autorizzata.
- Mantenere SEMPRE il velivolo all'interno del proprio campo visivo ("visual line of sight", VLOS) avvalendosi, se necessario, dell'assistenza di un osservatore.
- Non utilizzare MAI il velivolo per trasportare merci/carichi illegali o pericolosi.

#### ⚠ AVVISO

- Accertarsi di aver compreso la natura/il tipo dell'operazione di volo (ad esempio scopi ricreativi, pubblici o commerciali) e di aver ottenuto le licenze e autorizzazioni necessarie dagli enti governativi competenti prima del volo. Consultare gli organismi locali di regolamentazione per le definizioni complete e i requisiti specifici. Gli utenti che utilizzano il proprio velivolo negli Stati Uniti sono pregati di visitare <http://www.knowbeforeyoufly.org/> e adottare le misure più appropriate in base alle proprie circostanze.
- Si prega di notare che, in alcuni paesi e regioni, ai velivoli controllati a distanza può essere precluso lo svolgimento di attività commerciali. Verificare e attenersi alla normativa e all'ordinamento locale prima del volo, in quanto tali norme possono differire da quelle riportate nella presente documentazione.

- Rispettare la riservatezza altrui quando si utilizza la telecamera. NON svolgere operazioni di sorveglianza quali la ripresa di immagini o video aventi per oggetto persone, entità, eventi, esibizioni, esposizioni e altre proprietà, se privi delle necessarie autorizzazioni o nei casi in cui sussista una ragionevole aspettativa di riservatezza, anche se dette immagini o riprese video sono per uso personale.
- Si noti che in alcune zone, la ripresa di immagini e video di eventi, esibizioni, esposizioni o proprietà commerciali per mezzo di una telecamera può costituire una violazione del copyright o di altri diritti legali, anche se dette immagini o riprese video sono per uso personale.

### Limitazioni al volo

#### ⚠ AVVISO

Nel sottolineare l'importanza della sicurezza in volo, DJI ha sviluppato diversi strumenti per agevolare il rispetto delle norme e dei regolamenti locali da parte degli utenti durante il volo. Si consiglia di aggiornare il firmware alla versione più recente per garantire che le seguenti funzioni siano completamente aggiornate:

### GEO Zone

- Tutte le GEO Zone sono riportate sul sito ufficiale DJI <http://www.dji.com/flysafe>. Le GEO Zone sono suddivise in diverse categorie e includono, a titolo esemplificativo e non esaustivo, ubicazioni quali aeroporti, campi di volo in cui i velivoli con equipaggio volano a basse altitudini, confini tra paesi e zone sensibili quali centrali elettriche, oltre che le aree in cui si tengono eventi di grande importanza.
- Le limitazioni al volo variano in base alla zona. In base alle limitazioni previste per una particolare zona, possono essere visualizzate delle avvertenze nell'app DJI GO 4, il decollo potrebbe essere vietato, l'altitudine di volo limitata o il velivolo potrebbe agire automaticamente, ad esempio effettuando un atterraggio automatico.
- Le funzioni relative alle azioni di volo saranno in qualche misura influenzate, se il velivolo si trova nelle vicinanze o all'interno di una GEO Zone. Tra questi effetti sono inclusi, a titolo esemplificativo e non esaustivo, il possibile rallentamento del velivolo, l'impossibilità di creare un'attività di volo, l'interruzione di un'attività di volo in corso.
- Il funzionamento con le limitazioni relative alle GEO Zone non garantisce la conformità a tutte le leggi vigenti, alle normative e alle limitazioni al volo temporanee. Consultare il proprio avvocato o le autorità locali per assicurarsi di rispettare la conformità.

### Limite di altitudine

- Volare a quote NON superiori a 120 metri (400 piedi)\* sul livello del suolo e mantenere le distanze da eventuali ostacoli circostanti.
- Qualora si intenda volare al di sopra del limite di altitudine predefinito, è necessario accettare le limitazioni di responsabilità visualizzate per abilitare il nuovo limite di altitudine.

\* I limiti relativi all'altitudine di volo variano nei diversi stati. NON volare ad altitudini superiori a quelle stabilite dalle normative e leggi locali.



## Veiligheid in één oogopslag

### 1. Overwegingen m.b.t. de omgeving

- Vlieg altijd op locaties die vrij zijn van gebouwen en andere obstakels.
- Vlieg NIET boven of nabij grote menigten.
- Voorkom vliegen op hoogten boven 120 meter (400 ft).
- Vlieg bij matige weersomstandigheden met temperaturen tussen -20° tot 50° C (-4° tot 122° F).
- Wees extra voorzichtig bij binnen vliegen omdat de stabilisatiefuncties van de drone kunnen worden verstoord.
- Vlieg NIET bij windsnelheden hoger dan 12 m/s of 27 mph.

### 2. Controlelijst ter voorbereiding van de vlucht

- Controleer of de afstandsbediening en luchtvaartuigaccu's volledig zijn opgeladen.
- Controleer voor elke vlucht of de propellers in goede staat zijn en goed vastzitten.
- Zorg dat niets de motoren blokkeert.
- Controleer of de lens van de camera schoon is en vrij van vlekken.
- Kalibreer het kompas alleen wanneer dit in de DJI Pilot-app wordt gevraagd of wanneer de statusindicator dit aangeeft.
- Het wijzigen of aanpassen van de drone kan de stabiliteit beïnvloeden. Volg de officiële instructie van DJI voor het bevestigen van compatibele externe uitrusting strikt op en zorg ervoor dat het totaalgewicht van de drone na bevestiging van de uitrusting niet hoger is dan 6,14 kg. Zorg dat de externe uitrusting in de juiste positie is gemonteerd zoals in de officiële instructie staat vermeld, om een verplaatsing van het zwaartepunt van de drone te vermijden.

### 3. IP43

- Onder stabiele omstandigheden in een laboratorium voldoet de Matrice 200 V2-serie aan beschermingsklasse IP43 volgens norm IEC60529, indien uitgerust met TB55 Intelligent Flight Batteries. Deze beschermingsklasse is echter niet permanent en kan na langdurig gebruik afnemen.
- Vlieg NIET wanneer er meer regen valt dan 10 mm/dag.
  - Klap de frame-armen NIET in de regen in.
  - De hellingshoek van het dronechassis met de bodem mag niet groter zijn dan ±30° wanneer er met de drone in de regen wordt gevlogen.
  - Zorg ervoor dat de accuporten, de poorten van het accucompartiment, accu-oppervlakken en oppervlakken van accucompartimenten droog zijn voordat de accu's worden geplaatst.
  - Zorg dat de accuporten en de accu-oppervlakken droog zijn voordat de accu's worden opgeladen.
  - Zorg dat de drone helemaal droog is en veeg hem voorzichtig af voordat u hem in de draagtas inpakt.
  - De productgarantie dekt geen waterschade.

De drone voldoet onder de volgende omstandigheden niet aan beschermingsklasse IP43:

- Frame-armen zijn ingeklapt.
- Drone staat ondersteboven.
- U gebruikt andere accu's dan de TB55 Intelligent Flight Batteries van de M200 V2-serie.
- De afdekking voor de poorten en knoppen aan de achterzijde van de drone zijn niet goed bevestigd.
- De externe GPS-module is in gebruik.
- De waterbestendige afdekplak voor de bovenste afdekking is niet goed op de bovenste afdekking bevestigd.
- De afdekking van de microSD-kaartleuf is niet goed bevestigd.
- De drone heeft een defect, zoals een kapotte droneafdekking, niet langer waterbestendige afdichtingen, etc.

### 4. Werking

- Zorg ervoor dat je de Intelligent Flight Battery correct uitschakelt en verwijder de accu NIET wanneer de drone is ingeschakeld.
- Blijf uit de buurt van de roterende propellers en motoren.
- Zorg dat je de drone altijd kunt zien.



De DJI™ MATRICE™ 200 V2-serie drone is GEEN speelgoed en is niet geschikt voor kinderen onder de 13 jaar. Let op: 'Veiligheid in één oogopslag' biedt slechts een beknopt overzicht van de veiligheidsstips. Zorg ervoor dat u de resterende gedeeltes van dit document heeft gelezen en begript.

- Schakel de motor tijdens de vlucht uit. Druk op de RTH-knop en trek tegelijkertijd de linkerjoystick naar de onderste binnenhoeken houd deze 3 seconden vast. Schakel de motoren alleen tijdens de vlucht uit in noodsituaties wanneer dit de kans op schade of letsel verkleint.
  - Beantwoord GEEN telefoontjes, sms-berichten of andere functies van mobiele apparaten die je kunnen afleiden van het besturen van de drone. Vlieg NIET onder invloed van alcohol of drugs.
  - Vlieg NIET dicht vlak boven reflecterende oppervlakken zoals water of sneeuw, omdat deze oppervlakken de werking van het Vision System kunnen beïnvloeden.
  - Laat de drone onmiddellijk op een veilige plaats landen, wanneer de waarschuwing Low Battery (accu leeg) wordt afgegeven.
  - Tijdens de Return-to-Home-procedure (terug-naarbasisprocedure) kun je de hoogte aanpassen om obstakels te vermijden.
  - Schakel na de landing eerst de motor uit, dan de Intelligent Flight Battery en daarna de afstandsbediening.
  - Vanwege de geavanceerde technologie moet de piloot tijdens het vliegen verstandig te werk gaan. Veiligheids- en vluchthulpfuncties zoals obstakels vermijden, precieze landing en landingsbescherming zijn bedoeld als ondersteuning bij de bediening, niet als vervanging van de bediening. Omgevingsfactoren zoals verlichting en het oppervlak van het obstakel kunnen van invloed zijn op de prestaties van het Vision System.
  - Stel de hoogte van Return-To-Home (Terug-naar-Basis) in de DJI Pilot-app hoger in dan de obstakels in de omgeving.
  - Landingsbeveiliging (detecteert op een hoogte van 2 meter boven de grond of de ondergrond geschikt is om op te landen), wordt gebruikt om de handeling te optimaliseren. Wees altijd alert wanneer je de drone bestuurt, aangezien het zichtstelsel in bepaalde situaties niet werkt (bijv. bij te weinig licht of bij objecten met onduidelijke oppervlaktepatronen) en de detectie van het bodemoppervlak kan uitvallen.
  - De Extended Power Port (XT30) op de M210 V2 en M210 V2 RTK kan stroom leveren aan maximaal 4 A. De vliegprestaties kunnen negatief worden beïnvloed als een stroom de maximumwaarde overschrijft bij het aansluiten van andere apparaten.
- ### 5. Onderhoud
- Gebruik GEEN oude, beschadigde of gebroken propellers.
  - Aanbevolen opslagtemperatuur: Tussen 22° en 30 °C (71° en 86 °F).
  - Raadpleeg de veiligheidsrichtlijnen voor de Intelligent Flight Battery voor meer informatie over het veilig gebruik van de accu.
- ### 6. Houd rekening met de plaatselijke wet- en regelgeving
- Vlieg NIET in GEO Zones (gebieden met een vliegverbod). Je vindt een volledige lijst van deze gebieden op <http://www.flysafedji.com>. Informeer bij lokale luchtvaartautoriteiten naar volledige lijsten en regels omtrent no-fly-zones.
  - De vlieghoogtebeperking varieert in verschillende landen. Vlieg NIET boven de maximale hoogtes die in de lokale wet- en regelgeving zijn bepaald.
  - Vermijd vliegen in gebieden waar de hulpdiensten actief gebruikmaken van het luchtruim.

\* De vlieghoogtebeperking varieert in verschillende landen. Vlieg NIET boven de maximale hoogtes die in de lokale wet- en regelgeving zijn bepaald.



Vlieg in open gebieden

+



Krachtig GPS-signaal

+



Houd je drone in het zicht

+



Vlieg lager dan 120 m  
(400 feet)

=



Vlieg niet boven of in de buurt van grote menigten, bomen en vliegvelden.

Sterke elektromagnetische bronnen zoals elektriciteitsleidingen, basisstations en hoge gebouwen kunnen de werking van het boordkompas beïnvloeden. Het is raadzaam de Matrice 210 RTK V2 te gebruiken. Let altijd op de omgeving terwijl u de drone bestuurt.

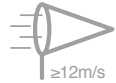

Gebruik de drone NIET bij ongunstige weersomstandigheden zoals regen, sneeuw, mist en bij windsnelheden van meer dan 12 m/s of 27 mph.

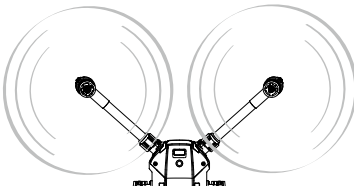

Blijf uit de buurt van de roterende propellers en motoren.



GEO Zones (gebieden met een vliegverbod)

Meer informatie vind je op:  
<https://flysafe.dji.com>

## OPMERKING

Alle instructies en andere bijbehorende documenten zijn onderhevig aan veranderingen naar goeddunken van SZ DJI™ TECHNOLOGY CO., LTD (DJI). Ga voor up-to-date productinformatie naar <http://www.dji.com> en lees de productpagina.

## Woordenlijst

De volgende termen worden gebruikt in dit document om de verschillende niveaus van mogelijke schade aan te geven tijdens het gebruik van dit product:

**OPMERKING** OPMERKING: Procedures kunnen, indien niet correct gevolgd, fysieke schade aan eigendommen veroorzaken, maar er is weinig of geen kans op letsel.

**LET OP** LET OP: Procedures kunnen, indien niet correct gevolgd, fysieke schade aan eigendommen veroorzaken EN er is kans op ernstig letsel.

**WAARSCHUWING** WAARSCHUWING: Procedures kunnen, indien niet correct gevolgd, fysieke schade aan eigendommen, bijkomende schade en ernstig letsel veroorzaken OF een hoge kans op ernstig letsel veroorzaken.



### WAARSCHUWING

Lees de GEHELE handleiding zorgvuldig door om jezelf vertrouwd te maken met de bijzonderheden van dit product alvorens het te gebruiken.

Het niet besturen van het product conform de gebruikershandleiding kan leiden tot schade aan het product of persoonlijke eigendommen en kan ernstig letsel veroorzaken.

Dit is een geavanceerd product. De apparatuur moet voorzichtig worden bediend met gezond verstand en vereist enige elementaire mechanische kennis. Het niet gebruiken van dit product op een veilige en verantwoorde manier kan leiden tot letsel of schade aan het product of andere zaken. Dit product is niet bedoeld voor gebruik door kinderen. Gebruik dit product NIET in combinatie met incompatibele onderdelen en wijzig het niet op enige wijze die niet wordt beschreven in de documenten die zijn verschaft door SZ DJI TECHNOLOGY CO., LTD. Deze veiligheidsvoorschriften bevatten instructies voor veiligheid, bediening en onderhoud. Het is van belang dat je alle instructies en waarschuwingen in de gebruiksaanwijzing leest en opvolgt vóór montage, installatie of gebruik om dit product op de juiste manier te bedienen en schade of ernstig letsel te voorkomen.

LEEFTIJDSAANBEVELING: NIET GESCHIKT VOOR KINDEREN ONDER DE 18 JAAR. DIT IS GEEN SPEELGOED.

## Controlelijst ter voorbereiding van de vlucht

1. Zorg ervoor dat je uitsluitend originele onderdelen gebruikt en dat alle onderdelen in perfecte staat zijn.
2. Zorg ervoor dat de afstandsbediening, intelligente vluchtaccu en het mobiele toestel volledig zijn opgeladen.
3. Zorg dat er geen vreemde objecten vastzitten op de cameraleas, de microSD-kaart in de drone of de gimbalcamera is geplaatst (als Zenmuse XT/XT2/Z30 in gebruik is), en de gimbal vrij kan draaien voordat het product wordt ingeschakeld.
4. Zorg ervoor dat de propellers en de montageplaatjes stevig zijn gemonteerd op de motoren en dat de motoren normaal kunnen starten en functioneren.
5. Volg de instructies op het scherm om het kompas te kalibreren.
6. Zorg ervoor dat de DJI Pilot-app en de firmware van de drone zijn bijgewerkt naar de nieuwste versie.
7. Zorg ervoor dat het vluchtgebied buiten de GEO Zones valt en dat de vliegcondities geschikt zijn voor het besturen van de drone.
8. Zorg ervoor dat je NIET vliegt onder invloed van alcohol, drugs of andere stoffen die schadelijk kunnen zijn voor uw cognitieve capaciteiten.
9. Zorg ervoor dat je vertrouwd bent met de geselecteerde vliegmodus en dat je alle veiligheidsfuncties en waarschuwingen begrijpt.
10. Zorg ervoor dat je alle lokale regelgeving in acht neemt, de juiste vergunningen verkrijgt en de risico's begrijpt. ONTHOUD: Het is uitsluitend je eigen verantwoordelijkheid om aan alle toepasselijke voorschriften te voldoen.
11. ZORG DAT JE DE DRONE ALTIJD KUNT ZIEN. Vertrouw NIET alleen op de First Person View-camera voor het bedienen van het toestel.
12. Zorg ervoor dat de DJI Pilot-app goed is gestart, om je te helpen de drone te besturen. Als de vluchtgegevens niet in de DJI Pilot-app worden geregistreerd, kan DJI in bepaalde situaties (waaronder

het verlies van je drone) mogelijk geen ondersteuning verlenen of aansprakelijkheid aanvaarden.

13. Test altijd de zweefprestaties van de drone als de drone met lading gaat vliegen. Zorg ervoor dat het totale startgewicht niet zwaarder is dan 6,14 kg.

## Disclaimer en waarschuwing

Dit product is GEEN speelgoed en is niet geschikt voor kinderen onder de 18 jaar. Volwassenen moeten de drone buiten bereik van kinderen houden en voorzichtigheid betrachten bij het besturen van deze drones in de aanwezigheid van kinderen.

Het product maakt gebruik van geavanceerde technologie, en onjuist gebruik van het product kan leiden tot persoonlijk letsel of materiële schade. Lees de bijbehorende documentatie door vóór het eerste gebruik van het product. Deze documenten zijn opgenomen in het productpakket en zijn ook online beschikbaar op de DJI-productpagina op <http://www.dji.com>.

De informatie in dit document betreft je veiligheid en je wettelijke rechten en plichten. Lees dit hele document zorgvuldig door om ervoor te zorgen dat je de juiste configuratie toepast vóór het gebruik. Het niet lezen en opvolgen van de instructies en waarschuwingen in dit document kan leiden tot verlies van het product, ernstig letsel voor jou of schade aan je drone.

Door dit product te gebruiken, geef je aan dat je deze disclaimer zorgvuldig hebt gelezen en dat je begrijpt en ermee akkoord gaat je te houden aan de hierin gestelde voorwaarden en bepalingen. BEHALVE ZOALS UITDRUKKELIJK BEPAALD IN HET DJI AFTER-SALES-BELEID, BESCHIKBAAR OP ([HTTP://WWW.DJI.COM/SERVICE/POLICY](http://www.dji.com/service/policy)), WORDEN HET PRODUCT EN ALLE MATERIELEN EN CONTENT DIE VIA HET PRODUCT BESCHIKBAAR IS, GELEVERD "AS IS" EN "AS AVAILABLE", ZONDER ENIGE VORM VAN GARANTIE. EXPLICIET OF IMPLICIET, DIJ WIJST ALLE GARANTIES VAN WELKE AARD DAN OOK AF, TENZIJ UITDRUKKELIJK VASTGELEGD IN HET DJI AFTER-SALES-BELEID, EXPLICIET OF IMPLICIET, MET BETREKKING TOT HET PRODUCT, PRODUCTACCESSOIRES EN ALLE MATERIELEN, INCLUSIEF: (A) ELKE IMPLICIETE GARANTIE VAN VERKOOPBAARHEID, GESCHIKTHEID VOOR EEN BEPAALD DOEL, EIGENDOM, RUSTIG GENOT OF NIET-INBREUKMAKENDE; EN (B) GARANTIES VOORTVLOEIEND UIT TRANSACTIES, GEBRUIK OF HANDEL. DJI GARANDEERT NIET, BEHALVE ZOALS UITDRUKKELIJK BEPAALD IN DE DJI BEPERKTE GARANTIE, DAT HET PRODUCT, DE PRODUCTACCESSOIRES OF ENIG ONDERDEEL VAN HET PRODUCT, OF ALLE MATERIELEN, ONONDERBROKEN EN VEILIG WERKEN, VRIJ ZIJN VAN FOUTEN, VIRUSSEN OF ANDERE SCHADELIJKE COMPONENTEN EN GARANDEERT NIET DAT EEN VAN DEZE PROBLEEMEN ZAL WORDEN GECORRIGEERD.

GEEN ENKEL ADVIES OF INFORMATIE, MONDELING OF SCHRIFTELIJK, DIE JE HEBT ONTVANGEN VOOR HET PRODUCT, PRODUCTACCESSOIRES OF ENIG MATERIAAL WORDT OPGEVAT ALS EEN GARANTIE BETREFFENDE DJI OF HET PRODUCT ALS DAT NIET UITDRUKKELIJK IS VERMELD IN DEZE VOORWAARDEN. JE AANVAARDT ALLE RISICO VOOR SCHADE DIE KAN VOORTVLOEIEN UIT HET GEBRUIK VAN OF TOEGANG TOT HET PRODUCT, PRODUCTACCESSOIRES EN MATERIELEN. JE BEGRIJPT EN STEMT ERMEE IN DAT JE HET PRODUCT NAAR EIGEN GOEDDUNKEN EN VOOR EIGEN RISICO GEBRUIKT EN DAT JE ZELF VERANTWOORDELIJK BENT VOOR PERSOONLIJK LETSEL, DOOD, SCHADE AAN JE EIGENDOMMEN (WAARONDER JE COMPUTERSYSTEEM OF EEN MOBIEL APPARAAT OF DJI HARDWARE DIE WORDT GEBRUIKT IN VERBAND MET HET PRODUCT) OF EIGENDOMMEN VAN DERDEN. OF HET VERLIES VAN GEGEVENS ALS GEVOLG VAN HET GEBRUIK OF DE ONMOGELIJKHEID TOT GEBRUIK VAN HET PRODUCT.

IN SOMMIGE JURISDICTIES KAN HET VERBODEN ZIJN OM GARANTIES AF TE WIJZEN EN JE KUNT ANDERE RECHTEN HEBBEN DIE PER RECHTSGEBIED VERSCHILLEN.

DJI aanvaardt geen aansprakelijkheid voor schade, letsel of enige wettelijke verantwoordelijkheid die direct of indirect voortvloeit uit het gebruik van dit product. De gebruiker neemt veilig en legaal gebruik in acht, inclusief, maar niet beperkt tot wat in deze veiligheidsvoorschriften uiteen is gezet.

### Dataopslag en gebruik

Wanneer je gebruik maakt van onze mobiele app of onze producten of andere software, kunnen gegevens over het gebruik en de werking

van het product, zoals vluchtmetriegegevens (bijv. snelheid, hoogte, accuduur en informatie over de gimbal en camera) en werkingsregistratie aan DJI ter beschikking worden gesteld. De interne opslagapparatuur die is ingebouwd in het product bewaart verschillende soorten gegevens, inclusief vluchtmetriegegevens. Je kunt ook vluchtmetriegegevens en andere gegevens aan ons verstrekken wanneer je handmatig gegevens vanaf de interne opslagapparatuur aan ons overdraagt.

Raadpleeg het DJI Privacybeleid (beschikbaar op [dji.com/policy](http://dji.com/policy)) voor meer informatie.

## Voordat je begint

Dit drone is een drone waarmee eenvoudig kan worden gevlogen, indien deze naar behoren wordt gebruikt, zoals hieronder uiteen is gezet. Surf naar <http://www.dji.com> voor de meest actuele aanwijzingen en waarschuwingen en naar <http://knowbeforeyoufly.org/> voor meer informatie over de vliegveiligheid en compliance. De volgende documenten zijn geproduceerd om je te helpen bij een veilige bediening en optimaal gebruik van de drone:

In de doos  
Disclaimer en veiligheidsrichtlijnen  
Veiligheidsrichtlijnen Intelligent Flight Battery  
Snelstartgids  
Gebruikershandleiding

Controleer of alle onderdelen aanwezig zijn die staan beschreven in het document In de doos en lees de Disclaimer en Veiligheidsvoorschriften vóór de vlucht. Bereid je vervolgens voor op je eerste vlucht met behulp van alle Snelstartgids en door alle filmpjes met uitleg op de officiële website van DJI (<http://www.dji.com>) te bekijken. Als je vragen hebt, raadpleeg dan de Gebruikershandleiding in de app of de officiële website van DJI voor meer uitgebreide informatie. Zorg ervoor dat je de functionaliteit van elk individueel onderdeel, de vereisten voor de vluchtcondities, de belangrijkste noodwaarschuwingfuncties/-systemen en alle overheidsvoorschriften volledig begrijpt vóór elke vlucht. Mocht je nog vragen of problemen hebben tijdens de montage, het onderhoud of het gebruik van dit product, neem dan contact op met DJI of een door DJI erkende dealer.

## Afzonderlijke onderdelen

Over originele en functionele onderdelen

### **WAARSCHUWING**

Om storing, ernstig letsel en materiële schade te voorkomen, dien je de volgende regels in acht te nemen:

1. Gebruik uitsluitend originele DJI-onderdelen of onderdelen die zijn gecertificeerd door DJI. Niet-goedgekeurde onderdelen of onderdelen van niet door DJI gecertificeerde fabrikanten kunnen leiden tot storingen in het systeem en veiligheid kan in het gedrang komen.
2. Controleer of er zich geen vreemde voorwerpen (zoals water, olie, aarde, zand, etc.) aan de binnenkant van de drone of de onderdelen bevinden.
3. Zorg ervoor dat de drone en de bijbehorende onderdelen, waaronder, maar niet beperkt tot de afstandsbediening, camera, gimbal, kompas, aandrijfsysteem en accu - allemaal in goede staat verkeren, onbeschadigd zijn en goed werken. Raadpleeg de overige hoofdstukken in dit document voor meer informatie over hoe u kunt zorgen voor de juiste werking van deze onderdelen.
4. Breng GEEN wijzigingen of veranderingen aan in het toestel, de componenten en onderdelen. Ongeoorloofde wijzigingen kunnen storingen veroorzaken en de werking en de veiligheid beïnvloeden.
5. Alle accessoires die samen met de M200 V2-serie worden gebruikt, inclusief maar niet beperkt tot gimbals en externe GPS-modules, mogen alleen met de drone worden gebruikt. Gebruikers nemen de volledige verantwoordelijkheid voor de schade veroorzaakt door de accessoires die zijn gebruikt met andere niet-originele producten.

Videotransmissiesysteem

### **OPMERKING**

Schakel alleen de modus 'Zelf gedefinieerde frequentie' in onder begeleiding van professionals. Anders kan het videotransmissiesignaal vertragen of zelfs verloren gaan als gevolg van storing.

## Afstandsbediening

### **OPMERKING**

1. Zorg ervoor dat de afstandsbediening volledig is opgeladen vóór elke vlucht.
2. Als de afstandsbediening is ingeschakeld en gedurende 5 minuten NIET is gebruikt, geeft deze een waarschuwing af. Na 6 minuten wordt deze automatisch uitgeschakeld. Beweeg de joysticks of voer een andere actie uit om de waarschuwing te annuleren.
3. Stel de klem van de mobiele apparaathouder in om een stevige grip op uw mobiele apparaat te creëren.
4. Zorg ervoor dat de mobiele apparaathouder stevig op zijn plaats zit en niet waggeld.
5. Zorg ervoor dat de antennes van de afstandsbediening zijn uitgeklipt en ingesteld op de juiste plaats om een optimale kwaliteit van de transmissie te bereiken.
6. Repareer of vervang de afstandsbediening als deze beschadigd is. Een beschadigde antenne van de afstandsbediening zal tot sterk verslechterde prestaties leiden.
7. Een koppeling is vereist als je je afstandsbediening of ontvanger wilt vervangen, of een nieuwe afstandsbediening wilt toevoegen. Raadpleeg de gebruikershandleiding voor meer informatie.
8. Zet het toestel eerst uit (als het veilig is om dit te doen) en schakel de afstandsbediening uit. Anders kan dat leiden tot het verlies van de controle over de drone.
9. Laad de accu ten minste éénmaal per drie maanden volledig om ervoor te zorgen dat de accu in een goede staat blijft.
10. Zorg ervoor dat u officieel aanbevolen SDI-kabels gebruikt wanneer de SDI-poort in gebruik is. Anders kan er signaalstoring optreden waardoor de vluchtstand afneemt. Raadpleeg de gebruikershandleiding voor het officieel aanbevolen type kabel.

## Kompas

### **LET OP**

Om mogelijk ernstig letsel en materiële schade te voorkomen, dienen de volgende regels in acht te worden genomen:

Land onmiddellijk wanneer aanzienlijke drift optreedt tijdens de vlucht, d.w.z. de drone vliegt NIET in een rechte lijn.

### **OPMERKING**

Kalibreer het kompas alleen wanneer dit in de DJI Pilot-app wordt gevraagd of wanneer de statusindicator dit aangeeft. Neem de volgende regels in acht bij het kalibreren van het kompas:

1. Kalibreer het kompas NIET wanneer er sprake is van sterke magnetische storingen zoals in de buurt van magnetiet, in parkeergarages of in stalen ondergrondse constructies.
2. Leg ferromagnetische materialen zoals mobiele telefoons WEG tijdens de kalibratie.
3. Als het kompas is beïnvloed door sterke interferentie, verschijnt na voltooiing van de kalibratie een bericht in de DJI Pilot-app om deze kwestie op te lossen. Volg de instructies om het probleem met het kompas op te lossen.

## Aandrijfsysteem

### **WAARSCHUWING**

Ter voorkoming van ernstig letsel aan jezelf of anderen, dat kan worden veroorzaakt door de roterende propellers en motoren, dien je de volgende regels in acht te nemen:

### Propellers

1. Gebruik GEEN oude, beschadigde of gebroken propellers.
2. Schakel de drone altijd uit vóór het aanraken van de propellers.
3. Let goed op de scherpe randen van de propellers bij het monteren of demonteren van de propellers. Draag handschoenen of neem andere beschermende maatregelen bij het aanraken van de propellers.
4. Zorg ervoor dat de propellers stevig zijn bevestigd om te voorkomen dat ze van de motoren af vallen.
5. Schakel de motoren NIET in wanneer de propellers zijn gemonteerd en er zich andere personen of dieren in de directe omgeving bevinden.
6. Gebruik van propellers van derde leveranciers kan ten koste gaan van de aerodynamica van de drone. Voor een betere en veiligere vliegervaring raden wij je aan om alleen originele DJI propellers te gebruiken.
7. Dep de propellers vóór elke vlucht droog wanneer de omgevingstemperatuur ca. 0 °C (32 °F) is om te voorkomen dat de propellers vastvriezen.

## Motoren

1. Controleer of de motoren stevig zijn bevestigd en soepel draaien.
2. Probeer de structuur van de motoren NIET te wijzigen.
3. Raak de motoren NIET aan en laat uw handen en lichaam niet in contact komen met de motoren na de vlucht daar deze heet kunnen zijn.

### LET OP

Om mogelijk ernstig letsel en materiële schade te voorkomen, dien je de volgende regels in acht te nemen:

1. Blokkeer de ventilatiegaten van de motoren NIET.
2. Blokkeer de ventilatiegaten in de frame-arm van de drone NIET.

### OPMERKING

## Motoren

1. Houd de motoren vrij van stof.
2. Voer als een motor is geblokkeerd en niet vrij kan draaien, het CSC (Combination Stick Command) in om de motoren direct tot stilstand te brengen.

## DJI Pilot-app

### OPMERKING

1. Zorg ervoor dat je tablet of mobiele apparaat volledig is opgeladen vóór het openen van de app. CRYSTALSKY™ wordt aanbevolen voor een betere ervaring.
2. Als je een telefoon gebruikt als mobiel weergaveapparaat, zorg er dan voor dat je veilig verder kunt vliegen als de telefoon een oproep ontvangt. Beantwoord GEEN inkomende oproepen tijdens de vlucht.
3. Voor het gebruik van de DJI Pilot-app zijn mobiele data vereist. Neem contact op met uw provider van draadloos internet voor informatie over datakosten.
4. Lees alle gegeven veiligheids tips, waarschuwingsberichten en disclaimers aandachtig. Zorg ervoor dat je vertrouwd bent met de betreffende voorschriften in je land. Je bent zelf verantwoordelijk voor het op de hoogte zijn van alle relevante regelingen en voor het vliegen op een manier die daaraan voldoet.
  - a. Lees en begrijp de waarschuwingsberichten voordat je de automatische opstijg- en landingsfuncties gebruikt.
  - b. Lees en begrijp de waarschuwingsberichten voordat je jouw startpunt opnieuw instelt.
  - c. Lees en begrijp de waarschuwingsberichten en disclaimer voordat je de hoogte boven de voorgescreven limiet instelt.
  - d. Lees en begrijp de waarschuwingsberichten en disclaimer voordat je tussen vluchtmodi schakelt.
5. Land de drone onmiddellijk op een veilige plaats als er een waarschuwing wordt weergegeven in de app.
6. Bekijk en controleer alle waarschuwingsberichten op de checklist die worden weergegeven in de app vóór elke vlucht.
7. Gebruik de DJI ASSISTANT™ 2 voor Matrice voor het oefenen van je vliegvaardigheden als je nog nooit een drone hebt gebruikt of als je je niet comfortabel voelt om de drone te kunnen bedienen.
8. Maak vóór elke vlucht verbinding met internet en sla de kaartgegevens op van het gebied waar je met de drone gaat vliegen.
9. De app is bedoeld ter ondersteuning van de bediening. Gebruik je gezonde verstand en vertrouw NIET op de app voor het bedienen van het toestel.
10. Het gebruik van de app is onderworpen aan de Gebruiksvoorwaarden voor de DJI Pilot-app en het DJI Privacybeleid. Lees deze aandachtig door in de app.

## Firmware

### WAARSCHUWING

Ter voorkoming van ernstig letsel bij kinderen en dieren, dien je de volgende regel in acht te nemen:

Houd kinderen en dieren op een veilige afstand tijdens alle firmware-updates, systeemkalibratie en parameterinstellingsprocedures.

### OPMERKING

1. Update de firmware van de zekerheid altijd naar de nieuwste versie wanneer een upgradebericht wordt weergegeven in de DJI Pilot-app.
2. Wanneer er nieuwe firmware-updates beschikbaar zijn, word je verwittigd via meldingen. Lees en begrijp de getoonde informatie zorgvuldig. Als je de update afsluit, blijft de firmware op de huidige versie staan.
3. Zorg ervoor dat de firmware van de afstandsbediening wordt geüpdatet naar de nieuwste versie, nadat je de firmware van het

vliegtuig hebt geüpdatet.

4. De afstandsbediening wordt mogelijk losgekoppeld van de drone na het updaten. Koppel de afstandsbediening en de drone opnieuw.
5. Controleer alle aansluitingen en verwijder de propellers uit de motoren voordat je de firmware update.

## Camera (optioneel)

### WAARSCHUWING

Om mogelijk ernstig letsel en materiële schade te voorkomen, dienen de volgende regels in acht te worden genomen:

Blokkeer GEEN ventilatieopeningen op de camera. De opgewekte warmte kan letsel veroorzaken en tot schade aan het apparaat leiden.

### OPMERKING

1. Controleer de camera-instellingen vóór gebruik om ervoor te zorgen dat je deze kunt aanpassen aan uw persoonlijke wensen.
2. Test de camera door het schieten van enkele testbeelden en controleer of de camera correct werkt voordat je belangrijke afbeeldingen of video's opneemt.
3. Verwijder de microSD-kaart NIET uit de drone of de gimbalcamera als deze is ingeschakeld. Gebruik alleen officieel aanbevolen microSD-kaarten.
4. Foto's of video's kunnen niet worden verzonden of gekopieerd vanuit de drone als de Intelligent Flight Battery is uitgeschakeld.
5. Zorg ervoor dat je de Intelligent Flight Battery correct uitschakelt en verwijder de accu NIET wanneer de drone is ingeschakeld, anders worden je cameraparameters NIET opgeslagen en alle opgenomen video's kunnen worden beschadigd.
6. Ongeacht de reden kan DJI niet aansprakelijk worden gesteld voor het niet opnemen van een afbeelding of video of het niet opnemen op een wijze die niet machinaal leesbaar is.

## Gimbal (optioneel)

### OPMERKING

1. Precisie-elementen in de gimbal kunnen beschadigd raken bij een botsing of stoten, waardoor de gimbal abnormaal werkt.
2. Oefen GEEN externe kracht uit op de gimbal nadat deze is ingeschakeld.
3. Voeg geen lading toe aan de gimbal. Hierdoor kan de gimbal abnormaal werken of dit kan zelfs leiden tot motorschade.
4. De gimbal en de gimbalconnector zijn heel kwetsbaar. Behandel ze voorzichtig en raak de gimbalconnector NIET aan, omdat schade ervoor zorgt dat deze abnormaal werkt.
5. Houd de gimbal stevig vast wanneer je deze losmaakt of weer vastmaakt, zodat deze niet valt.
6. Als er één gimbal boven op de drone of twee gimbals onder op drone worden gebruikt, volg de instructie in de gebruikershandleiding dan nauwkeurig op en bevestig de compatibele gimbalcamera's op de juiste manier om de beeldtransmissie niet te laten mislukken.

## Zorg voor het product

### Opslag en transport

### WAARSCHUWING

Ter voorkoming van ernstig letsel bij kinderen en dieren, dien je de volgende regel in acht te nemen:

Kleine onderdelen zoals kabels en banden, zijn gevaarlijk als ze worden ingeslikt. Houd alle onderdelen buiten bereik van kinderen en dieren.

### OPMERKING

1. Bewaar de Intelligent Flight Battery en afstandsbediening op een koele, droge plaats buiten bereik van direct zonlicht om ervoor te zorgen dat de ingebouwde LiPo-accu NIET oververhit raakt. Aanbevolen opslagtemperatuur: tussen 22° en 30 °C (71° en 86 °F) voor opslagperiodes van meer dan drie maanden. Sla het product nooit op in omgevingen buiten het temperatuurbereik van -10° tot 40 °C (14° tot 104 °F).
2. Zorg ervoor dat de camera NIET in contact komt met water of andere vloeistoffen, of hierin wordt ondergedompeld. Als het nat wordt, dient het met een zachte, absorberende doek te worden afgedroogd. Het inschakelen van een drone die in het water is gevallen kan blijvende schade aan de onderdelen veroorzaken. Gebruik GEEN producten op basis van alcohol, benzen, verdunders of andere brandbare stoffen voor het reinigen en onderhoud van de camera. Sla de camera NIET op in vochtige of stoffige omgevingen.
3. Maak de gimbal los van de drone wanneer je deze gedurende

- langere tijd opbergt, of deze over een grote afstand vervoert.
- Sluit dit apparaat NIET aan op een USB-interface die ouder is dan versie 2.0. Sluit dit product niet aan op een "power USB" of soortgelijke apparaten.
  - De D-RTK™-antenne moet tijdens transport in de oorspronkelijke positie worden teruggetrokken of beschadigd raken.

#### Onderhoud

##### OPMERKING

- Neem voor productinspecties of reparaties na een crash of hevige botsing contact op met een door DJI aanbevolen servicecentrum. Vliegen met een beschadigde drone is erg gevaarlijk en kan letsel of schade aan eigendommen veroorzaken.
- Ontlaad de accu tot 50% ~ 65% als deze langer dan 10 dagen NIET wordt gebruikt. Dit zal de algemene levensduur van de accu aanzienlijk verlengen. Laad en ontlaad de accu ten minste éénmaal per drie maanden volledig om hem gezond te houden.
- Het is raadzaam om telkens na 50 vliegeuren een onderhoudsbeurt in te plannen voor veiligheid tijdens het vliegen en betrouwbaarheid.
- Controleer regelmatig de indicatoren voor accuniveau om het huidige accuniveau en de algemene levensduur van de accu te bekijken. De accu is geïnclassificeerd voor 200 cycli. Het is niet aanbevolen om de accu hierna te blijven gebruiken. Raadpleeg de veiligheidsrichtlijnen voor de Intelligent Flight Battery voor meer informatie over het veilige gebruik en onderhoud van de accu.

## Vereisten voor vluchtcondities

#### Weersomstandigheden en omgeving

##### WAARSCHUWING

De drone is ontworpen om te functioneren bij goede tot matige weersomstandigheden. Om botsingen, ernstig letsel en materiële schade te voorkomen, dien je de volgende regels in acht te nemen:

- Gebruik de drone NIET bij extreme weersomstandigheden. Hieronder vallen een windsnelheid van meer dan 12 m/s, sneeuw, regen, smog, sterke wind, hagel, bliksem, tornado's of orkanen.
- Houd het toestel tijdens de vlucht op ten minste 10 meter (30 ft) afstand van obstakels, mensen, dieren, gebouwen, openbare infrastructuur, bomen en water. Blijf nog verder van bovengenoemde objecten als je hoger vliegt.
- Wees EXTRA voorzichtig bij het bedienen van de drone in een gebouw. Sommige functies van de drone, met name de stabilisatiefunctie, kunnen worden beïnvloed.
- Zorg ervoor dat het Vision System wordt ingeschakeld wanneer je in een gebouw vliegt. Let op: het Vision System werkt mogelijk NIET correct wanneer de drone over water of oppervlakken zonder duidelijk patroon vliegt, of in een omgeving met weinig licht vliegt.

##### OPMERKING

- De prestaties van de drone en de accu zijn afhankelijk van omgevingsfactoren zoals de luchtdichtheid en temperatuur. Gebruik de drone NIET als de temperatuur buiten het bereik van -20 °C tot 50 °C (-4° tot 122° F) ligt.
- Gebruik de drone NIET in de buurt van ongelukken, brand, explosies, overstromingen, tsunami's, lawines, grondverschuivingen, aardbevingen, stof of zandstormen.

#### Interferentie communicatie

##### OPMERKING

- Vlieg in open gebieden. Hoge gebouwen of stalen constructies kunnen de nauwkeurigheid van het on-board-kompas beïnvloeden en het GPS-signaal blokkeren.
- Voorom interferentie tussen de afstandsbediening en andere draadloze apparatuur. Zorg ervoor dat je wifi op je mobiele apparaat uitschakelt.
- Wees zeer alert bij het vliegen in een omgeving met magnetische of radio-interferentie. In een dergelijke omgeving wordt het gebruik van de M210 RTK V2 aanbevolen. Deze omvatten, maar zijn NIET beperkt tot: hoogspanningsleidingen, grootschalige stroomtransmissiesystemen of mobiele basisstations en zendmasten. Als je dit niet doet, kan dit ten koste gaan van de transmissiekwaliteit van dit product of kan dit externe besturings- of videotransmissiefouten veroorzaken die van invloed kunnen zijn op de vluchtrichting en nauwkeurigheid van de plaatsbepaling. De drone kan zich vreemd gedragen of onbestuurbaar worden in gebieden met te veel interferentie.

#### De drone verantwoord besturen

##### WAARSCHUWING

Om ernstig letsel en materiële schade te voorkomen, dien je de volgende regels in acht te nemen:

- Zorg ervoor dat je NIET dronken, onder invloed van drugs of verdooving bent, of ligt aan duizeligheid, vermoeidheid, misselijkheid of andere aandoeningen, hetzij lichamelijk of geestelijk, die nadelige gevolgen kunnen hebben voor je geschiktheid om de drone veilig te besturen.
- Als je de linkerstick naar de onderste binnenhoek trekt terwijl je tegelijkertijd op de RTH-knop drukt, stopt de motor wanneer het toestel in de lucht is. De landingsfunctie van de drone wordt niet geactiveerd. Voer de hierboven genoemde opdrachtcombinatie ALLEEN uit in een nood situatie.
- Schakel de drone na het landen eerst uit, en schakel dan de afstandsbediening uit.
- Zorg ervoor dat je GEEN gevaarlijke ladingen laat vallen, lanceert, afvuurt of op andere wijze richt op of bij gebouwen, personen of dieren, of die kunnen leiden tot persoonlijk letsel of schade aan eigendommen.
- Gebruik GEEN drone die is gescrast, een klap heeft opgevangen of die zich niet in een goede staat bevindt.

##### OPMERKING

- Zorg ervoor dat je voldoende bent geoefend en volledig op de hoogte bent van eventuele rampenplannen voordat er ongelukken gebeuren.
- Zorg ervoor dat je een vluchtplan hebt en bestuur de drone nooit roekeloos.
- Respecteer de privacy van anderen bij het gebruik van de camera. Zorg ervoor dat je voldoet aan de plaatselijke voorschriften en wetten, voorschriften, normen en waarden.
- Gebruik dit product NIET om een andere reden dan het algemeen persoonlijk gebruik. Gebruik het toestel NIET voor onwettige of ongepaste doeleinden (zoals spionage, militaire operaties of ongeoorloofde onderzoeken).
- Gebruik dit product NIET voor het te schande maken, misbruiken, aanvallen, stalken, bedreigen of anderszins schenden van de wettelijke rechten (zoals het recht op privacy en publiciteit) van anderen.
- Betreed het particuliere eigendom van anderen niet wederrechtelijk.

## Vluchtmodi, functies en waarschuwingen

#### Vluchtmodi

##### WAARSCHUWING

Om ernstig letsel en materiële schade te voorkomen, dien je de volgende regel in acht te nemen:

Schakel NIET vanuit de P-modus naar de A-modus of S-modus, tenzij je voldoende vertrouwd bent met gedrag van de drone in elke vluchtmodus, daar het uitschakelen van het GPS kan resulteren in het niet veilig kunnen landen van de drone.

In de volgende twee situaties gaat de drone naar de A-modus:

- Passief:** Als er sprake is van een zwak GPS-signaal en wanneer het kompas storing ondervindt en het Vision System niet beschikbaar is.
- Actief:** Gebruiker zet de vluchtmodusschakelaar in de A-modus. In de A-modus zijn het Vision System en een aantal geavanceerde In de A-modus is het Vision-systeem uitgeschakeld. Ook is hij gevoelig voor omgevingsinvloeden, waardoor een horizontale kanteling kan optreden. Gebruik de afstandsbediening om de drone in positie te brengen. Het besturen van de drone kan lastig zijn in de A-modus. Zorg dat je bekend bent met het vliegen in deze modus, voordat je de A-modus op de drone inschakelt. Vlieg NIET te ver weg met de drone, aangezien je de controle kunt verliezen en er mogelijk gevaar ontstaat. Vlieg niet in gesloten ruimtes of in gebieden waar de drone een zwak GPS-signaal heeft. Anders gaat de drone naar de A-modus, waardoor mogelijk gevaar ontstaat tijdens de vlucht. Land zo snel mogelijk op een veilige plaats.

##### OPMERKING

De P-modus of S-modus genieten de voorkeur voor de meeste vluchtscenario's. Gebruikers kunnen overschakelen naar de A-modus als P-modus of S-modus niet beschikbaar zijn. Neem bij het vliegen in de A-modus extra voorzorgsmaatregelen omdat sommige functies niet beschikbaar zijn in de A-modus. Tijdens het vliegen in een gebouw, kan de drone niet nauwkeurig boven een plek blijven hangen tijdens het vliegen boven de oppervlakken zonder een duidelijk patroon.

Raadpleeg het hoofdstuk "Vision System en infraroodsensorsysteem" voor complete criteria voor vliegen in een gebouw.

1. **P-modus (positiebeeping):** De P-modus werkt het best wanneer het GPS-signaal sterk is. De drone gebruikt GPS en Vision System om zichzelf automatisch te stabiliseren.
2. **S-modus (Sport):** S-modus is identiek aan P-modus op het gebied van vluchtcontroleinstellingen, met dien verstande dat de besturingswaarden van de drone zijn aangepast om de wendbaarheid van de drone te verhogen. De maximum vliegsnelheid van de drone is hoger in deze modus.
3. **A-modus (houding):** Wanneer GPS en het zichtsysteem niet beschikbaar zijn, gebruikt de drone alleen de barometer voor positionering om de hoogte te controleren.

#### Uitvalbeveiliging en Return to Home

##### OPMERKING

1. De Return to Home-functie zal NIET werken als het GPS-signaal onvoldoende (GPS-signaal minder dan drie streepjes) of als het GPS niet actief is.
2. Druk op de RTH-knop op de afstandsbediening om de RTH-procedure (Terug-naar-Basis) te activeren in plaats van de afstandsbediening uit te schakelen.
3. Hoge gebouwen kunnen een nadelige invloed hebben op de uitvalbeveiligingsfunctie. Pas de plaats, hoogte en snelheid van de drone aan op de terugweg om obstakels te vermijden. De drone stopt met stijgen en keert direct terug naar de thuisbasis als je de linkerjoystick beweegt wanneer de drone tijdens een uitvalbeveiligde RTH een hoogte van minimaal 20 meter (65 ft) bereikt.
4. Zorg ervoor dat de drone binnen het zendbereik van de afstandsbediening blijft.
5. Gebruik de uitvalbeveiligings- en RTH-functie (Terug naar basis) alleen in noodgevallen. Deze functies kunnen worden beïnvloed door het weer, de omgeving of magnetische velden in de omgeving.
6. De drone kan geen obstakels vermijden in de uitvalbeveiligings- en RTH-stand als de belichting niet ideaal is. Het is daarom belangrijk om de juiste hoogte voor uitvalbeveiliging vóór elke vlucht in te stellen.
7. Als de gebruiksduur van de accu dat toestaat, kan de drone tijdens de uitvalbeveiligings- en RTH-stand eerst teruggaan naar de vorige positie waar er verbinding was met de afstandsbediening. Als gevolg hiervan vliegt de drone eerst van je weg en keert daarna terug naar het startpunt.

#### Low Battery (accu leeg)

##### OPMERKING

1. Als de waarschuwing Critical Battery Level wordt geactiveerd en de drone automatisch daalt, kun je de gashendel verder openen om de drone op hoogte te houden en het naar een geschiktere locatie voor de landing te sturen.
2. Breng als de accuwaarschuwingen geactiveerd zijn, de drone zo spoedig mogelijk terug naar de basis of land het om te voorkomen dat de stroom uitvalt tijdens de vlucht en schade wordt veroorzaakt aan het vliegtuig, eigendommen, dieren en mensen.

#### D-RTK (voor M210 RTK V2)

##### OPMERKING

1. Gebruik uitsluitend originele DJI-onderdelen of onderdelen die zijn gecertificeerd door DJI. Niet-goedgekeurde onderdelen of onderdelen van fabrikanten die niet door DJI zijn gecertificeerd, kunnen leiden tot storingen in het systeem en de veiligheid kan in het gedrang komen.
2. Het is raadzaam ze in een open omgeving zonder radio-interferentie te bedienen. De antennes moeten op dezelfde hoogte blijven en mogen elkaar tijdens gebruik NIET blokkeren.
3. Buig of vouw de antennekabel NIET overmatig.

#### Zichtsysteem en infraroodsensorsysteem

##### OPMERKING

1. Het Vision System kan niet correct werken boven oppervlakken die GEEN duidelijke patroonvariaties hebben. Het Vision System is alleen effectief wanneer de drone op een hoogte van 0,5 tot 10 meter vliegt.

2. Het Vision System werkt mogelijk NIET goed als de drone boven water vliegt.
3. Houd huisdieren uit de buurt van de drone als het Vision System is geactiveerd, omdat de sonarsensoren geluid met een hoge frequentie afgeven dat alleen hoorbaar is voor sommige huisdieren.
4. Bedien de drone voorzichtig wanneer je je in een van de volgende situaties bevindt:
  - a. Bij het vliegen boven monochrome oppervlakken (bijv. volkomen zwart, volkomen wit, volkomen rood, volkomen groen).
  - b. Bij het vliegen boven zeer reflecterende oppervlakken.
  - c. Bij het vliegen bij hoge snelheden (meer dan 14 m/s op 2 meter hoogte of meer dan 5 m/s op 1 meter hoogte).
  - d. Bij het vliegen boven water of transparante oppervlakken.
  - e. Bij het vliegen boven bewegende oppervlakken of voorwerpen.
  - f. Bij het vliegen in een gebied waar de verlichting vaak of drastisch verandert.
  - g. Bij het vliegen boven extreem donkere (<15 lux) of lichte (>10.000 lux) oppervlakken.
  - h. Bij het vliegen boven oppervlakken die geluidsgolven kunnen absorberen (bijv. dik tapijt).
  - i. Bij het vliegen boven oppervlakken zonder duidelijke patronen of structuur.
  - j. Bij het vliegen boven oppervlakken met identieke herhalende patronen of structuren (bijvoorbeeld tegels met hetzelfde ontwerp).
  - k. Bij het vliegen boven hellende oppervlakken die geluidsgolven wegbuigen van de drone.
  - l. Kleine obstakels (met weinig reflectie van infrarode energie).
5. In geval van verlies van het signaal van de afstandsbediening, wanneer het GPS-signaal zwak is of de drone de thuisbasis niet kan vinden, zweeft de drone gedurende 8 seconden om vervolgens automatisch te landen indien hij in de "P-modus" staat.
6. Kalibratie van het Vision System is vereist indien de drone geneigd is neer te storten. Kalibreer het Vision System als de DJI Pilot-app je vraagt dit te doen.
7. Wees je bewust van blinde vlekken (grijs) van het Vision System en het infraroodsensorsysteem.

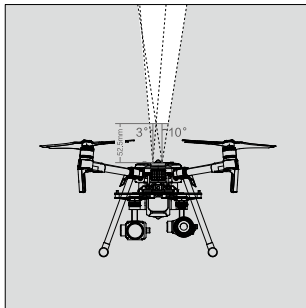
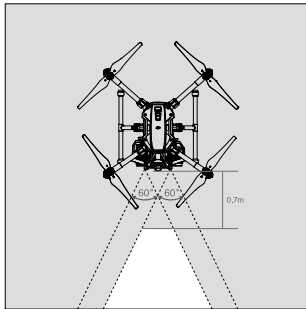

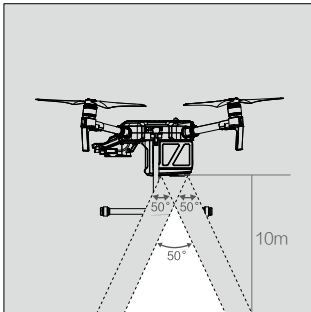

Het neerwaartse Vision System wordt alleen gebruikt voor positionering.

- Gebruik geen andere ultrasone apparaten met een frequentie van 40 KHz of hoger/lager wanneer het Vision System in werking is. Zorg dat de sensoren te allen tijde schoon zijn. Probeer de sensoren NIET aan te passen.
- Vanwege traagheid moet het vliegtuig zorgvuldig worden gecontroleerd om te zorgen dat het kan remmen binnen een veilige afstand tot het obstakel. Daarom moet het vliegtuig vliegen met een snelheid van maximaal 54 km per uur met een hoogtelijn van niet meer dan 25°.

## Regelgeving & vluchtbeperking

### Regelgeving

#### ⚠ WAARSCHUWING

Om ernstig letsel en materiële schade te voorkomen, dien je de volgende regels in acht te nemen:

- NIET gebruiken in de nabijheid van bemande drones, ongeacht de hoogte. (Land onmiddellijk indien nodig)
- Vlieg met de drone NIET in dichtbevolkte gebieden, waaronder steden, sportmanifestaties, tentoonstellingen, voorstellingen enz.
- Vlieg met de drone NIET boven de toegestane hoogte. Blijf ver uit de buurt van en stor bemande vliegtuigen NIET. Wees je bewust van en vermijd te allen tijde andere drones en obstakels.

#### LET OP

Om niet-conform gedrag, ernstig letsel en materiële schade te voorkomen, dien je de volgende regels in acht te nemen:

- Vlieg met de drone NIET in de buurt van of binnen No Fly Zones zoals aangegeven in de lokale wetten en voorschriften. De lijst van No Fly Zones omvat: luchthavens, grenzen tussen twee soevereine landen of regio's, grote steden/regio's enz. Deze lijst wordt voortdurend bijgewerkt. Vlieg NIET rond kwetsbare infrastructuur of eigendommen zoals elektriciteitscentrales, waterzuiveringsinstallaties, gevangnissen, zwaar bereide wegen, overheidsgebouwen, militaire zones, enz.
- Vlieg met de drone NIET boven de toegestane hoogte
- Houd je drone altijd in het zicht (VLOS) en gebruik een waarnemer om je te helpen als dat nodig is.
- Gebruik de drone nooit om gevaarlijke of illegale goederen/ladingen te vervoeren.

#### OPMERKING

- Zorg ervoor dat je de aard van je vlucht (zoals voor recreatie, voor algemeen gebruik of voor commercieel gebruik) begrijpt en bijbehorende erkenning en goedkeuring van de betreffende overheidsinstellingen hebt ontvangen vóór de vlucht. Neem contact op met je plaatselijke regelgevers voor uitgebreide definities en specifieke vereisten. Gebruikers die met hun toestel in de Verenigde Staten vliegen, dienen eerst te surfen naar <http://www.knowbeforeyoufly.org/> en de actie uitvoeren die past bij hun omstandigheden.
- Houd er rekening mee dat op afstand bestuurde drones verboden kunnen zijn voor de uitvoering van commerciële activiteiten in bepaalde landen en regio's. Controleer en volg alle lokale wetten en regels voordat je gaat vliegen daar die regels kunnen afwijken van

hetgeen hier is vermeld.

- Respecteer de privacy van anderen bij het gebruik van de camera. Voer GEEN surveillance uit zoals beeldregistratie of videoopname van personen, entiteiten, evenementen, voorstellingen, tentoonstellingen en eigendommen zonder vergunning of wanneer er een verwachting van privacy is, zelfs indien de afbeelding of video slechts wordt vastgelegd voor persoonlijk gebruik.
- Houd er rekening mee dat in bepaalde gebieden de opname van beelden en video's van evenementen, voorstellingen, tentoonstellingen, of commerciële eigendommen door middel van een camera kunnen indruisen tegen het auteursrecht of andere rechten, zelfs indien de afbeelding of video werd gemaakt voor persoonlijk gebruik.

### Vluchtbeperkingen

#### OPMERKING

DJI benadrukt altijd de veiligheid tijdens de vlucht, en heeft daarom verschillende hulpmiddelen ontwikkeld om gebruikers te helpen voldoen aan de plaatselijke voorschriften en regelgeving tijdens het vliegen. Wij raden je ten zeerste aan om de firmware te updaten naar de nieuwste versie om ervoor te zorgen dat de volgende functies volledig zijn geüpdatet:

### GEO-zones

- Alle GEO-zones staan vermeld op de officiële DJI-website op <http://www.dji.com/flysafe>. GEO-zones zijn ingedeeld in verschillende categorieën en omvatten maar zijn niet beperkt tot locaties zoals vliegvelden, vlieggebieden waar bemande vliegtuigen op lage hoogte vliegen, grenzen tussen landen, gevoelige locaties zoals energiecentrales en plaatsen waar grote evenementen plaatsvinden.
- Vluchtbeperkingen variëren per zone. Afhankelijk van de beperkingen in een bepaalde zone, kunnen er waarschuwingen verschijnen in de DJI GO 4-app, kan het opstijgen worden verboden, kan de vlieghoogte worden beperkt of kan de drone automatisch handelingen uitvoeren, zoals automatisch landen.
- Als de drone zich dichtbij of in een GEO-zone bevindt, ondervinden functies die verband houden met vlieghandelingen in zekere mate invloed hiervan. Deze effecten omvatten maar zijn niet beperkt tot: mogelijke vertraging van de drone, onmogelijkheid om een vliegtak te creëren en mogelijke onderbreking van een vliegtak die aan de gang is.
- Werken met de beperkingen van de GEO-zones houdt geen garantie in dat je alle toepasselijke wetten, voorschriften en tijdelijke vluchtbeperkingen naleeft. Raadpleeg je advocaat of lokale autoriteiten om na te gaan of je die naleeft.

### Hoogtelimiet

- Vlieg NIET hoger dan 120 meter (400 ft.)\* boven de grond en blijf weg van alle omliggende obstakels.
- Als je van plan bent om te vliegen boven de standaard hoogtelimiet, word je gevraagd akkoord te gaan met de weergegeven disclaimer om de nieuwe hoogtelimiet mogelijk te maken.

\* De vlieghoogtebeperking varieert in verschillende landen. Vlieg NIET boven de maximale hoogtes die in de lokale wet- en regelgeving zijn bepaald.



## Noções de segurança

### 1. Considerações com o meio ambiente

- Sempre voe em locais que não tenham edifícios e outros obstáculos.
- NÃO voe acima de multidões ou próximo delas.
- Evite voar acima de 120 m (400 pés)\*.
- Voe em condições climáticas moderadas, com temperaturas entre -4° e 122° F (-20° a 50° C).
- Atenha-se especialmente ao pilotar em ambientes fechados, pois os recursos de estabilização da aeronave podem sofrer interferências.
- NÃO voe se a velocidade do vento ultrapassar 12 m/s ou 27 mph.

### 2. Lista de verificação de pré-vo

- Certifique-se de que as baterias do controle remoto e da aeronave estejam totalmente carregadas.
- Certifique-se de que as hélices estejam em boas condições e firmemente instaladas antes de cada voo.
- Certifique-se de que não haja nada obstruindo os motores.
- Verifique se a lente da câmera está limpa e sem manchas.
- Calibre a bússola somente quando o aplicativo DJI Pilot ou o indicador de status solicitar.
- Alterar ou modificar a aeronave pode afetar a sua estabilidade. Siga rigorosamente as instruções oficiais da DJI para conectar equipamentos externos compatíveis e certifique-se de que o peso total da aeronave não exceda 6,14 kg após a conexão. Certifique-se de que o equipamento externo esteja montado na posição direita conforme previsto na instrução oficial para evitar o deslocamento do centro de gravidade da aeronave.

### 3. IP43

Em condições laboratoriais estáveis, a Série Matrice 200 V2 atinge uma classificação de proteção IP43 segundo as normas IEC60529 quando equipado com Baterias de Voo Inteligente TB55. No entanto, esta classificação de proteção não é permanente e pode reduzir ao longo do tempo após utilização de longa prazo.

- **NÃO voe caso a quantidade de chuva exceder 10 mm/dia.**
- **NÃO dobre os braços da estrutura sob chuva.**
- **O ângulo de inclinação entre o corpo da aeronave e o chão não deve exceder 30° em voos sob chuva.**
- **Certifique-se de que as portas das baterias, portas do compartimento das baterias, as superfícies das baterias e a superfície do compartimento das baterias estejam secas antes de inserir as baterias.**
- **Certifique-se de que as portas e superfícies das baterias não possuam qualquer tipo de líquido antes de carregar as baterias.**
- **Antes de guardar a aeronave no estojo de transporte, limpe-o cuidadosamente para que não haja nenhum tipo de líquido.**
- **A garantia do produto não cobre danos causados por água.**

A aeronave não atende à classificação de proteção IP43 sob as circunstâncias a seguir:

- Braços da estrutura dobrados.
- Virar a aeronave de ponta-cabeça.
- Utilize baterias para além das Baterias de Voo Inteligente TB55 da série M200 V2.
- Não fixar corretamente a proteção para as portas e botões na traseira da aeronave.
- Utilizar o módulo GPS externo.
- Não fixar corretamente o plugue de impermeabilização da carenagem superior.
- Não fixar corretamente a proteção do slot para cartão microSD.
- Danos à aeronave por diversos motivos, tais como danos à carenagem da aeronave, mau posicionamento dos adesivos à prova d'água, etc.

### 4. Operação

- Certifique-se de que desliga a Bateria de Voo Inteligente corretamente e NÃO remova a bateria quando a aeronave estiver a ser ligada.
- Fique longe das hélices giratórias e dos motores.
- Mantenha sempre o campo de visão da sua aeronave.



A aeronave da série DJI™ MATRICE™ 200 V2 NÃO é um brinquedo e não é indicada para crianças com menos de 18 anos. Tenha em atenção que o "Resumo sobre segurança" fornece apenas uma visão geral rápida das dicas de segurança. Certifique-se de que leu e compreendeu as restantes secções deste documento.

- Para parar os motores a meio do voo, pressione o botão RTH enquanto puxa simultaneamente o joystick esquerdo para o canto inferior inferior. Parar os motores a meio do voo provocará a queda do drone. Os motores só podem ser parados em pleno voo quando o controlador deteta um erro crítico.
- NÃO atenda chamadas recebidas, digite mensagens de texto ou use quaisquer recursos de seus dispositivos móveis que podem distraí-lo de operar sua aeronave em voo. NÃO voe sob a influência de álcool ou entorpecentes.
- NÃO voe a baixa altitude acima de superfícies refletivas como água ou neve, pois esses terrenos podem afetar o desempenho do Vision System.
- Em caso de Advertência de bateria fraca, aterrisse a aeronave imediatamente em um local seguro.
- Durante o procedimento Return-to-Home, é possível ajustar a altitude para evitar obstáculos.
- Depois de pousar, desligue o motor, a Intelligent Flight Battery e, em seguida, o controle remoto.
- Mesmo com a tecnologia avançada, é necessário que o piloto tenha cuidado durante o voo. Os recursos de auxílio de voo e segurança, tais como desvio de obstáculos, pouso preciso e proteção ao aterrisar, foram desenvolvidos para ajudar sua operação, e não para substituí-la. As condições ambientais, incluindo iluminação e textura dos obstáculos, podem afetar o desempenho do Vision System.
- No aplicativo DJI Pilot, configure a Altitude no modo Return-to-Home mais alta do que os obstáculos do entorno.
- A proteção ao aterrisar (detecta se o terreno é apropriado para o pouso a 2 metros de altitude acima do solo) é usada para otimizar a experiência de operação. Fique sempre alerta quando estiver no controle da aeronave, pois o Vision System pode ser desativado em certas situações (por exemplo, iluminação esmaecida ou padrões de superfície obscuros), e a detecção na superfície do solo pode falhar.
- A Porta de Alimentação Aलगada (XT30) na M210 V2 e M210 V2 RTK pode fornecer uma corrente a um máximo de 4 A. O desempenho do voo pode ser afetado negativamente se uma corrente exceder o valor máximo ao ligar outros dispositivos.

### 5. Manutenção

- NÃO utilize hélices velhas, lascadas ou quebradas.
- Temperatura de armazenamento recomendada: entre 22° e 30° C (71° e 86°)
- Consulte as Diretrizes de Segurança da Intelligent Flight Battery para obter mais informações sobre o uso seguro da bateria.

### 6. Obediência às leis e regulamentações locais

- NÃO entre nas Zonas GEO. Você pode encontrar informações relevantes dessas áreas em <http://flightsafe.dji.com/>. Consulte as listas e regulamentações completas das Zonas GEO junto às autoridades aeronáuticas locais.
- A restrição de altitude de voo varia conforme as diferentes jurisdições. NÃO voe acima das altitudes máximas definidas nas leis e regulamentações locais.
- Evite voar em áreas onde equipes de resgate estejam usando ativamente o espaço aéreo.

\*A restrição de altitude de voo varia conforme as diferentes jurisdições. NÃO voe acima das altitudes máximas definidas nas leis e regulamentações locais.

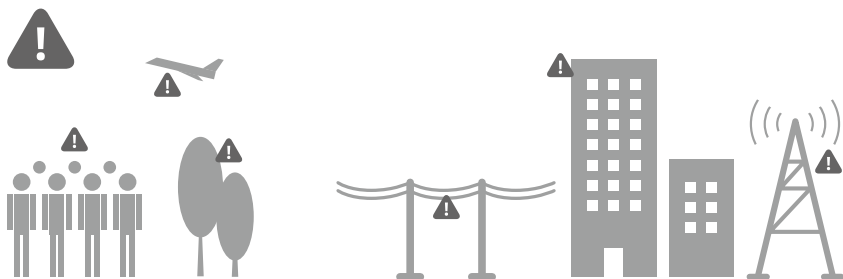

Evitar voar sobre ou perto de multidões, árvores ou aeroportos.

Fontes eletromagnéticas fortes, tais como linhas de energia, estações radiobase e edifícios altos, podem afetar a bússola integrada. É recomendada a utilização do Matrice 210 RTK V2. Fique sempre alerta sobre o entorno no voo.



Não use a aeronave em condições climáticas adversas como chuva, neve, neblina e velocidades do vento acima de 12 m/s (27 mph).

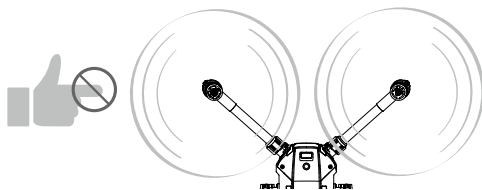

Fique longe das hélices giratórias e dos motores.



Saiba mais em:  
<https://flysafe.dji.com>

## ATENÇÃO

Todas as instruções e outros documentos de garantia estão sujeitos à alteração a critério exclusivo da SZ DJI TECHNOLOGY CO., LTD ("DJI"). Para obter informações atualizadas sobre o produto, acesse <http://www.dji.com> e consulte a página do produto.

## Glossário

Os seguintes termos são usados em toda a literatura documental para indicar vários níveis de danos em potencial ao operar este produto.

**ATENÇÃO** ATENÇÃO: Procedimentos que, se não seguidos corretamente, criam a probabilidade de danos físicos E pouca ou nenhuma possibilidade de ferimentos.

**CUIDADO** CUIDADO: Procedimentos que, se não seguidos corretamente, criam a probabilidade de danos físicos e ao patrimônio E a possibilidade de ferimentos graves.

**AVISO** AVISO: Procedimentos que, se não seguidos corretamente, criam a probabilidade de danos ao patrimônio, danos colaterais e ferimentos graves OU criam alta probabilidade de ferimentos graves.

### AVISO

Leia o Manual do Usuário **POR INTEIRO** para se familiarizar com os recursos do produto antes da operação. A utilização do produto em desacordo com o manual do usuário pode provocar danos no produto ou ao patrimônio e causar danos físicos graves.

Este é um produto sofisticado. Deve ser utilizado com cuidado e bom senso, e requer alguns conhecimentos básicos de mecânica. A utilização deste produto de uma maneira que não seja segura e responsável pode resultar em danos físicos, em danos no produto ou em outros bens materiais. Este produto não foi concebido para ser utilizado por crianças. NÃO use componentes incompatíveis nem altere este produto de qualquer maneira, salvo quando permitido pelos documentos relevantes fornecidos pela SZ DJI TECHNOLOGY CO., LTD. Estas diretrizes de segurança contêm instruções de segurança, funcionamento e manutenção. É importante ler e seguir todas as instruções e avisos constantes do manual do utilizador antes da montagem, configuração ou utilização, a fim de poder usar o produto com segurança e evitar danos materiais ou físicos graves.

RECOMENDAÇÕES DE IDADE: NÃO RECOMENDADO PARA CRIANÇAS E JOVENS COM MENOS DE 18 ANOS. ESTE PRODUTO NÃO É UM BRINQUEDO.

## Lista de verificação de pré-voo

1. Certifique-se de que você esteja usando apenas peças originais e que todas as peças estejam em bom estado.
2. Certifique-se de que o controle remoto, a Intelligent Flight Battery e o dispositivo móvel estejam totalmente carregados.
3. Antes de ligar o dispositivo, certifique-se de que não há nenhum objeto estranho preso na lente da câmera, de que o cartão microSD foi totalmente inserido na aeronave ou a câmera (ao usar Zenmuse XT/XT2/Z30) e de que a suspensão cardã pode rodar livremente.
4. Certifique-se de as hélices e as placas de montagem estejam firmemente montadas no motor e que os motores possam dar partida e funcionar normalmente.
5. Siga as instruções na tela para calibrar a bússola.
6. Certifique-se de que o aplicativo DJI Pilot e o firmware da aeronave tenham sido atualizados para a versão mais recente.
7. Certifique-se de que a área de voo esteja fora de Zonas GEO e que as condições de voo sejam adequadas para a aeronave.
8. Certifique-se de NÃO voar sob a influência de álcool, entorpecentes ou qualquer substância que possa prejudicar sua capacidade cognitiva.
9. Esteja familiarizado com o modo de voo selecionado e entenda todas as funções e avisos de segurança.
10. Certifique-se de observar todas as regulamentações locais, obter autorizações e compreender os riscos. LEMBRE-SE: é sua responsabilidade exclusiva obedecer todas as regulamentações vigentes.
11. MANTENHA SEMPRE A AERONAVE NO SEU CAMPO DE VISÃO (À VISTA DE SEUS OLHOS). NÃO dependa somente das imagens transmitidas diretamente da câmera para controlar a aeronave.
12. Verifique se o aplicativo DJI Pilot foi iniciado corretamente para

ajudar sua operação da aeronave. Sem os dados de voo registrado pelo aplicativo DJI Pilot, em determinadas situações (incluindo a perda de sua aeronave), a DJI pode não conseguir lhe oferecer suporte pós-venda nem assumir nenhuma responsabilidade.

13. Teste sempre o desempenho mais alto da aeronave se a aeronave voar com carga. Certifique-se de que o peso total não exceda 6,14 kg.

## Isenção de responsabilidade e aviso

Este produto NÃO é um brinquedo e não é adequado para crianças abaixo de 18 anos. Adultos devem manter a aeronave fora do alcance de crianças e ter cuidado ao operá-la na presença de crianças.

Embora o produto conte com uma tecnologia avançada, seu uso inadequado pode resultar em lesões pessoais ou danos ao patrimônio. Leia as matérias relacionadas com o produto antes de utilizá-lo pela primeira vez. Esses documentos são incluídos na embalagem do produto e também estão disponíveis on-line no site <http://www.dji.com>, na página de produtos da DJI.

As informações contidas neste documento afetam a sua segurança e os seus direitos legais e responsabilidades. Leia este documento cuidadosamente para assegurar uma configuração correta antes da utilização. Deixar de ler e seguir as instruções e avisos deste documento pode resultar em perda do produto, ferimentos graves em você ou danos à sua aeronave.

Ao usar este produto, você confirma que você cuidadosamente este Aviso de isenção e advertências e que você entende e concorda em cumprir os termos e condições aqui contidos. EXCETO QUANDO EXPRESSAMENTE DETERMINADO PELAS POLÍTICAS DE SERVIÇOS PÓS-VENDA (DISPONÍVEIS NO SITE ([HTTP://WWW.DJI.COM/SERVICE/POLICY/](http://www.dji.com/service/policy/)), O PRODUTO E TODOS OS MATERIAIS, BEM COMO O CONTEÚDO DISPONIBILIZADO POR MEIO DO PRODUTO, SÃO FORNECIDOS "COMO ESTÃO" E SUJEITOS A "DISPONIBILIDADE", SEM GARANTIA OU CONDIÇÃO DE QUALQUER TIPO, TANTO EXPLÍCITAS QUANTO IMPLÍCITAS. A DJI ISENTA-SE DE TODAS AS GARANTIAS DE QUAISQUER TIPOS, EXCETO QUANDO EXPRESSAMENTE DETERMINADO PELAS POLÍTICAS DE SERVIÇOS PÓS-VENDA DA DJI, SEJA DE FORMA IMPLÍCITA OU EXPLÍCITA, EM RELAÇÃO AO PRODUTO, OS ACESSÓRIOS DO PRODUTO E TODOS OS MATERIAIS, INCLUINDO: (A) QUALQUER GARANTIA IMPLÍCITA DE COMERCIALIZAÇÃO, CONDICIONAMENTO PARA UM PROPÓSITO ESPECÍFICO, POSSE, DIVERTIMENTO SILENCIOSO OU NÃO VIOLAÇÃO; E (B) QUALQUER GARANTIA DECORRENTE DE DISTRIBUIÇÃO, USO OU TROCA. A DJI NÃO GARANTE, EXCETO QUANDO EXPRESSAMENTE DETERMINADO NA GARANTIA LIMITADA DA DJI, QUE O PRODUTO, OS ACESSÓRIOS DO PRODUTO, QUALQUER PEÇA DO PRODUTO OU QUALQUER MATERIAL SÃO LIVRES DE INTERFERÊNCIAS, SEGUROS OU LIVRES DE ERROS, VÍRUS OU OUTROS COMPONENTES NOCIVOS, E NÃO GARANTE QUE QUALQUER UM DESSES PROBLEMAS SERÁ CORRIDO.

NENHUM AVISO OU INFORMAÇÃO, SEJA VERBAL OU ESCRITO(A), OBTIDO(A) POR VOCÊ A RESPEITO DO PRODUTO, DOS ACESSÓRIOS DO PRODUTO OU DE QUALQUER MATERIAL CRIARÁ QUALQUER GARANTIA DA DJI OU DO PRODUTO QUE NÃO ESTEJA EXPLICITAMENTE DESCRITO Nesses Termos. VOCÊ ASSUME TODOS OS RISCOS POR QUALQUER DANO QUE POSSA RESULTAR DO SEU USO OU ACESSO AO PRODUTO, AOS ACESSÓRIOS DO PRODUTO E A QUAISQUER MATERIAIS. VOCÊ ENTENDE E CONCORDA QUE O USO QUE FAZ DO PRODUTO É DE SUA RESPONSABILIDADE E RISCO, E QUE VOCÊ É TOTALMENTE RESPONSÁVEL POR QUALQUER FERIMENTO PESSOAL, DANO AO PATRIMÔNIO (INCLUINDO O SISTEMA DO SEU COMPUTADOR OU DISPOSITIVO MÓVEL, OU O HARDWARE DA DJI USADO EM CONJUNTO COM O PRODUTO) OU AO PATRIMÔNIO DE TERCEIROS, BEM COMO A PERDA DE DADOS RESULTANTE DO USO OU DA FALTA DE CAPACIDADE DE UTILIZAR O PRODUTO.

ALGUMAS JURISDIÇÕES PODEM PROIBIR A ISENÇÃO DE RESPONSABILIDADE DE GARANTIA, E VOCÊ PODE TER OUTROS DIREITOS QUE VARIAM DE ACORDO COM A JURISDIÇÃO.

A DJI não assume qualquer responsabilidade pelos danos, ferimentos ou quaisquer responsabilidades legais decorrentes direta ou indiretamente da utilização deste produto. O usuário deve observar práticas seguras e legais, incluindo, mas não se limitando àquelas estabelecidas nas Diretrizes de segurança.

## Armazenamento e uso de dados

Quando você usar nosso aplicativo móvel ou nossos produtos ou outro software, dados sobre o uso e a operação do produto, como os dados de telemetria de voo (por exemplo, velocidade, altitude, autonomia da bateria e informações sobre o estabilizador e a câmera) e registros de operações, podem ser fornecidos à DJI. O dispositivo de armazenamento interno incorporado ao produto armazena vários tipos de dados, incluindo dados de telemetria de voo. Você também pode fornecer dados de telemetria de voo e outros dados para nós quando você transmitir essas informações manualmente do dispositivo de armazenamento interno para nós.

Para mais informações, consulte a Política de Privacidade da DJI (disponível em <http://www.dji.com/policy>).

## Antes de começar

Este produto é uma aeronave que oferece voo fácil quando está em bom funcionamento, conforme estabelecido abaixo. Visite <http://www.dji.com> para obter as instruções e advertências mais atualizadas e <http://knowbeforeyoufly.org/> para obter mais informações sobre segurança e conformidade de voo.

Os documentos a seguir foram produzidos para ajudá-lo a operar com segurança e aproveitar ao máximo sua aeronave:

Incluído na embalagem  
Isenção de responsabilidade e diretrizes de segurança  
Diretrizes de segurança da Inteligent Flight Battery  
Guia de início rápido  
Manual do Usuário

Antes do voo, verifique todas as peças inclusas listadas no documento Na Caixa e leia as Diretrizes de segurança e Avisos Legais. Em seguida, prepare-se para seu primeiro voo usando o Guia de Início Rápido e assistindo a todos os vídeos do tutorial no site oficial da DJI (<http://www.dji.com>). Se você tiver dúvidas, consulte o Manual do Usuário no aplicativo ou no site oficial da DJI para obter informações mais abrangentes. Certifique-se de compreender totalmente a funcionalidade de cada uma das peças, os requisitos de condição do voo, as principais funções/sistemas de advertência de contingência e todas as regulamentações governamentais antes de cada voo. Se você tiver alguma dúvida ou problema durante a montagem, manutenção ou uso deste produto, entre em contato com a DJI ou um revendedor autorizado da DJI.

## Peças individuais

Relação de peças originais e funcionais

### **AVISO**

Para evitar mau funcionamento do componente, ferimentos graves e danos ao patrimônio, observe as seguintes regras:

1. Use somente peças originais DJI ou peças certificadas pela DJI. Peças não autorizadas ou peças de fabricantes não certificados pela DJI podem causar mau funcionamento do sistema e comprometer a segurança.
2. Verifique se não há objetos estranhos (como água, óleo, solo, areia etc.) dentro da aeronave ou em seus componentes.
3. Certifique-se de que a aeronave e componentes - incluindo, mas não limitado a, controle remoto, câmera, estabilizador, bússola, sistema de propulsão e bateria - estejam em boas condições de funcionamento, livres de danos e funcionando bem. Consulte as seções restantes deste documento para obter mais detalhes sobre como garantir a funcionalidade desses componentes.
4. NÃO modifique ou altere a aeronave, nem os componentes e as peças dela. A modificação não autorizada pode causar mau funcionamento da aeronave e afetar a sua segurança e funcionalidade.
5. Todos os acessórios que seriam utilizados em conjunto com a série M200 V2, incluindo mas não limitado a suspensão cardã, módulos GPS externos, devem ser utilizados apenas com a aeronave. Os utilizadores assumem total responsabilidade pelos danos causados pelos acessórios que foram utilizados com outros produtos não oficiais.

Sistema de transmissão de vídeo

### **ATENÇÃO**

Ative o modo "Frequência auto-definida" apenas sob orientação de

profissionais. Caso contrário, o sinal de transmissão de vídeo pode deslazar ou mesmo perder-se devido a interferência.

## Controle remoto

### **ATENÇÃO**

1. Certifique-se de que o controle remoto esteja totalmente carregado antes de cada voo.
2. Se o controle remoto estiver ligado e NÃO tiver sido usado por 5 minutos, ele emitirá um som de alerta. Após 6 minutos, ele será desligado automaticamente. Mova as hastes ou execute alguma outra ação para cancelar o alerta.
3. Ajuste a braçadeira de suporte do dispositivo móvel para permitir que se possa segurar firmemente o seu dispositivo móvel.
4. Certifique-se de que o suporte do dispositivo móvel esteja firmemente no lugar e não escorrega.
5. Certifique-se de que as antenas do controle remoto estejam desdobradas e ajustadas na posição adequada para obter a melhor qualidade de transmissão.
6. Repare ou substitua o controle remoto se estiver danificado. Uma antena do controle remoto danificada diminuirá significativamente o desempenho.
7. É necessário estabelecer um link você deseja substituir o controle remoto ou receptor ou adicionar um novo controle remoto. Consulte o Manual do usuário para obter detalhes.
8. Desligue primeiro a aeronave (quando for seguro fazer isso) e, em seguida, desligue o controle remoto. Caso contrário, pode haver perda de controle do equipamento.
9. Carregue e descarregue totalmente a bateria pelo menos uma vez a cada 3 meses para manter a sua integridade.
10. Certifique-se de que utiliza cabos SDI oficialmente recomendados quando a porta SDI estiver a ser utilizada. Caso contrário, poderá haver interferência de sinal que irá degradar a distância do voo. Consulte o Manual do Utilizador para ver o tipo de cabos recomendado oficialmente.

## Bússola

### **CUIDADO**

Para evitar possíveis ferimentos graves e danos à propriedade, observe a seguinte regra:

Aterrisse imediatamente quando um desvio considerável ocorrer durante o voo; por exemplo, a aeronave NÃO voa em linha reta.

### **ATENÇÃO**

Calibre a bússola somente quando o aplicativo DJI Pilot ou o indicador de status solicitar. Observe as seguintes regras ao calibrar a bússola:

1. NÃO calibre a bússola em locais onde exista a chance de forte interferência magnética, como magnetita, estruturas de estacionamento e estruturas subterâneas de metal.
2. NÃO carregue materiais ferromagnéticos, como celulares, com você durante a calibração.
3. O aplicativo DJI Pilot solicitará que você resolva o problema da bússola se ela for afetada por interferência forte após a realização da calibração. Siga as instruções indicadas para resolver o problema da bússola.

## Sistemas de propulsão

### **AVISO**

Para evitar ferimentos graves em si mesmo ou em terceiros, que podem ser causados pelas hélices rotativas e os motores, observe as seguintes regras:

### Hélices

1. NÃO utilize hélices velhas, lascadas ou quebradas.
2. Sempre desligue a aeronave antes de tocar as hélices.
3. Esteja ciente das bordas afiadas da hélice ao montá-las ou removê-las. Use luvas ou tome outras medidas de proteção ao tocar as hélices.
4. Certifique-se de que as hélices estejam instaladas com firmeza para impedir que se desprendam dos motores.
5. NÃO ligue os motores quando as hélices estiverem montadas e houver outras pessoas e animais nas imediações.
6. Usar hélices de terceiros pode comprometer a aerodinâmica da aeronave. Para uma experiência de voo melhor e mais segura, recomendamos que você utilize apenas hélices originais da DJI.
7. Limpe as hélices para mantê-las secas antes de cada voo nos locais em que a temperatura circundante for de cerca de 0 °C (32 °F), para evitar o congelamento das hélices).

## Motores

1. **Certifique-se de que os motores estejam instalados com firmeza e girem suavemente.**
2. **NÃO tente modificar a estrutura dos motores.**
3. **NÃO toque, nem deixe suas mãos ou seu corpo tocarem os motores após o voo, pois eles podem estar quentes.**

### **CUIDADO**

Para evitar possíveis ferimentos graves e danos ao patrimônio, observe as seguintes regras:

1. NÃO bloqueie nenhum dos orifícios de ventilação dos motores.
2. NÃO bloqueie nenhum dos orifícios de ventilação no braço da estrutura da aeronave.

### **ATENÇÃO**

## Motores

1. Mantenha os motores livres de poeira.
2. Se o motor estiver emperrado e não puder girar livremente, execute o comando CSC (Combination Stick Command) para parar os motores imediatamente.

## Aplicativo DJI Pilot

### **ATENÇÃO**

1. Certifique-se de carregar totalmente seu tablet ou dispositivo móvel antes de iniciar o aplicativo. O CRYSTALSKY™ é recomendado para uma melhor experiência.
2. Se você estiver usando um telefone como seu dispositivo de exibição móvel, certifique-se de continuar a voar com segurança quando o telefone receber uma chamada de entrada. NÃO atenda chamadas telefônicas durante o voo.
3. O plano de dados do celular é necessário para operar o aplicativo DJI Pilot. Consulte a sua operadora de celular para orientar-se quanto a taxas de dados sem fio.
4. Leia cuidadosamente todas as dicas de segurança, mensagens de aviso e isenções de responsabilidade. Esteja familiarizado com as regulamentações da sua área. Você é exclusivamente responsável por estar ciente de todas as regulamentações relevantes e por voar de acordo com elas.
  - a. Leia e compreenda as mensagens de advertência antes de usar os recursos Decolagem automática e Aterrisagem automática.
  - b. Leia e compreenda as mensagens de advertência antes de redefinir o seu Home Point.
  - c. Leia e compreenda as mensagens de advertência e a isenção de responsabilidade de antes de configurar a altitude além do limite regulatório.
  - d. Leia e compreenda as mensagens de advertência e a isenção de responsabilidade antes de alternar entre os modos de voo.
5. Aterrisse sua aeronave imediatamente em um local seguro se houver um alerta exibido no aplicativo.
6. Examine e verifique se todas as mensagens de advertência na lista de verificação exibida no aplicativo antes de cada voo.
7. Utilize o DJI ASSISTANT™ 2 para o Matrice para treinar as suas capacidades de voo caso nunca tenha operado uma aeronave ou caso não tenha experiência suficiente para se sentir confortável a operar a aeronave.
8. Armazene em cache os dados do mapa da área em que você pretende voar com a aeronave, conectando-se à internet antes de cada voo.
9. O aplicativo foi desenvolvido para auxiliar sua operação. Use-o com bom senso e NÃO dependa dele para controlar a aeronave.
10. A utilização do aplicativo está sujeita aos Termos de Uso do DJI Pilot e à Política de Privacidade da DJI. Leia-os cuidadosamente no aplicativo.

## Firmware

### **AVISO**

Para evitar ferimentos graves em crianças e animais, observe a regra a seguir:

**Mantenha as crianças e animais a uma distância segura durante qualquer procedimento de atualização de firmware, calibração do sistema e configuração de parâmetro.**

### **ATENÇÃO**

1. Para sua segurança, sempre atualize o firmware para a versão mais recente quando uma notificação de atualização for mostrada no aplicativo DJI Pilot.
2. Quando estiverem disponíveis novas atualizações de firmware, será

notificado através de notificações. Leia atentamente e compreenda as informações apresentadas. Se rejeitar a atualização, o firmware permanecerá na versão atual.

3. Certifique-se de atualizar o firmware do controle remoto para a versão mais recente depois de atualizar o firmware da aeronave.
4. O controle remoto pode perder o link com a aeronave após a atualização. Estabeleça o link novamente entre o controle remoto e a aeronave.
5. Certifique-se de verificar todas as conexões e remover as hélices dos motores antes de executar a atualização do firmware.

## Câmera (opcional)

### **AVISO**

Para evitar possíveis ferimentos graves e danos à propriedade, observe a seguinte regra:

**NÃO bloqueie as aberturas de ventilação na câmera, pois o calor gerado pode feri-lo e danificar o dispositivo.**

### **ATENÇÃO**

1. Verifique as configurações da câmera antes do uso para garantir que você possa ajustá-las de acordo com as suas necessidades.
2. Teste a câmera capturando algumas imagens de teste e verifique se está funcionando corretamente antes de fotografar imagens ou vídeos importantes.
3. NÃO retire o cartão microSD da aeronave ou da câmera com suspensão cardá quando esta se encontrar ligada. Utilize cartões microSD recomendados oficialmente.
4. Fotos ou vídeos não podem ser transmitidos nem copiados da aeronave se a Intelligent Flight Battery estiver desligada.
5. Certifique-se de que desliga a Bateria do Voo Inteligente corretamente e NÃO remove a bateria quando a aeronave estiver a ser ligada, caso contrário os parâmetros da câmera NÃO serão guardados e os vídeos gravados podem ficar danificados.
6. Independentemente do motivo, a DJI não se responsabilizará por quaisquer falhas de gravação de uma imagem ou vídeo, nem pela gravação de uma forma que não possa ser lida pela máquina.

## Estabilizador (opcional)

### **ATENÇÃO**

1. Os elementos de precisão do estabilizador podem ser danificados em uma colisão ou uma queda, e isso pode fazer o estabilizador funcionar de maneira anormal.
2. NÃO aplique força externa no estabilizador depois que ele estiver ligado.
3. NÃO adicione cargas ao estabilizador, pois isso pode fazer com que funcione anormalmente ou até mesmo causar danos ao motor.
4. O estabilizador e seu conector são muito delicados. Manuseie com cuidado e NÃO toque no conector do estabilizador, já que qualquer dano fará com que ele funcione de maneira anormal.
5. Segure firmemente o estabilizador ao retirá-lo ou colocá-lo, para que não caia.
6. Quando utilizar um estabilizador simples voltado para cima e estabilizadores duplos voltados para baixo, siga rigorosamente as instruções no Manual do Usuário, montando corretamente as câmeras compatíveis dos estabilizadores; caso contrário, a transmissão de imagens pode falhar.

## Cuidados com o produto

### Armazenamento e transporte

### **AVISO**

Para evitar ferimentos graves em crianças e animais, observe a regra a seguir:

Peças pequenas, como cabos e braçadeiras, são perigosos se engolidos. Mantenha todas as peças fora do alcance de crianças e animais.

### **ATENÇÃO**

1. Armazene a Intelligent Flight Battery e o controle remoto em um local fresco e seguro longe da luz solar direta para garantir que a bateria integrada LiPo NÃO superaqueça. Temperatura de armazenamento recomendada: entre 71° e 86° F (22° e 30° C) para períodos de armazenamento maiores que três meses. Nunca armazene em ambientes fora da faixa de temperatura de 14° a 104° F (-10° a 40° C).
2. NÃO permita que a câmera entre em contato com água ou outros líquidos, nem fique imersa neles. Se ela ficar molhada, seque com

um pano macio e absorvente. Ligar uma aeronave que tenha caído na água pode causar danos permanentes ao componente. NÃO use substâncias que contenham álcool, benzeno, solventes ou outras substâncias inflamáveis para limpar ou fazer manutenção da câmera. NÃO armazene a câmera em locais com poeira ou umidade.

3. Desconecte o estabilizador da aeronave se for armazená-la por um longo período de tempo ou transportá-la por longas distâncias.
4. NÃO conecte este produto a nenhuma interface USB mais antiga do que a versão 2.0. NÃO conecte este produto a nenhum dispositivo "power USB" ou similar.
5. A antena D-RTK™ deve ser recolhida para a sua posição original durante o transporte ou será danificada.

## Manutenção

### ATENÇÃO

1. Entre em contato com os centros de serviço recomendados pela DJI para fazer a inspeção ou reparo do produto após qualquer acidente ou choque violento. Operar aeronaves danificadas é muito perigoso e pode causar ferimentos ou danos ao patrimônio.
2. Carregue ou descarregue a bateria até 50% - 65% se NÃO pretender utilizá-la durante 10 ou mais dias. Isto pode aumentar significativamente a vida útil da bateria. Carregue e descarregue totalmente a bateria pelo menos uma vez a cada 3 meses para manter a sua integridade.
3. É recomendável agendar uma manutenção a cada 50 horas de voo para a obter segurança e confiabilidade do voo.
4. Verifique regularmente os indicadores do nível da bateria para ver o nível atual de carga da bateria e a duração total da bateria. A bateria tem uma vida útil estimada de 200 ciclos. Não recomendamos a utilização após este período. Consulte as diretrizes de segurança da bateria de voo inteligente para obter mais informações sobre a manutenção e utilização segura da bateria.

## Requisitos de condições de voo

Condições climáticas e ambiente ao redor

### AVISO

A aeronave foi projetada para operar em condições climáticas boas a moderadas. Para evitar colisões, ferimentos graves e danos à propriedade, observe as seguintes regras:

1. NÃO utilize a aeronave em condições climáticas rigorosas. Isso inclui velocidades do vento acima de 12 m/s, neve, chuva, neblina, vento forte, granizo, raios, tornados ou furacões.
2. Mantenha a aeronave a, no mínimo, 30 pés (10 metros) de distância de obstáculos, pessoas, animais, edifícios, árvores, infraestrutura pública e corpos d'água durante o voo. Fique ainda mais longe desses objetos à medida que a altitude aumenta.
3. Seja EXTREMAMENTE cuidadoso ao operar a aeronave em ambientes fechados. Alguns recursos da aeronave, principalmente o de estabilização, podem ser afetados.
4. Certifique-se de ativar o Vision System ao voar em ambientes fechados. Note que o sistema Vision System pode NÃO funcionar adequadamente se a aeronave estiver voando sobre água, superfícies sem um padrão claro ou em um ambiente de pouca luz.

### ATENÇÃO

1. O desempenho da aeronave e da bateria está sujeito a fatores ambientais, como densidade do ar e temperatura. NÃO opere a aeronave quando a temperatura estiver fora da faixa de -4° a 122° F (-20° a 50° C).
2. NÃO use a aeronave perto de acidentes, incêndios, explosões, inundações, tsunamis, avalanches, deslizamentos, terremotos, poeira ou tempestades de areia.

Interferência com as comunicações

### ATENÇÃO

1. Voe em espaços abertos. Edifícios altos ou estruturas de aço podem afetar a precisão da bússola embarcada e bloquear o sinal do GPS.
2. Evite interferência entre o controle remoto e outros equipamentos sem fio. Certifique-se de desligar o Wi-Fi do seu dispositivo móvel.
3. Fique extremamente atento quando voar próximo de áreas com interferência magnética ou de rádio, e que o M210 RTK V2 seja recomendada em tal ambiente. Isso inclui, mas não está limitado a: linhas de alta tensão, estações de transmissão de energia em

grande escala ou estações radiobase e torres de transmissão celulares. Deixar de fazer isso pode comprometer a qualidade da transmissão deste produto ou causar erros do controle remoto ou de transmissão de vídeo que podem afetar a orientação de voo e a precisão da localização. A aeronave pode se comportar de forma anormal ou sair de controle em áreas com interferência excessiva.

Operação da aeronave de forma responsável

### AVISO

Para evitar ferimentos graves e danos à propriedade, observe as seguintes regras:

1. Certifique-se de que você NÃO tenha bebido, tomado medicamentos, esteja sob a influência de anestesia ou sofrendo de vertigem, fadiga, náusea ou qualquer outra condição física ou mental que possa prejudicar sua capacidade de operar a aeronave com segurança.
2. Puxar o joystick esquerdo até o canto inferior interno e pressionar o botão RTH ao mesmo tempo faz com que o motor seja desligado enquanto a aeronave estiver em voo. A função de pouso não será acionada. NÃO execute essa combinação de comando, exceto em uma situação de emergência.
3. Ao aterrissar, desligue a aeronave primeiro, depois desligue o controle remoto.
4. NÃO derrube, arremesse, incendeie e nem projete cargas perigosas em ou sobre edifícios, pessoas ou animais, porque isso pode causar ferimentos ou danos ao patrimônio.
5. NÃO use a aeronave caso tenha caído ou batido acidentalmente, ou caso esteja em más condições.

### ATENÇÃO

1. Certifique-se de ter sido suficientemente treinado e estar plenamente ciente de quaisquer planos de contingência antes que ocorram acidentes.
2. Certifique-se de ter um plano de voo e nunca voar com a aeronave de forma imprudente.
3. Respeite a privacidade das outras pessoas ao usar a câmera. Certifique-se de estar em conformidade com leis locais, regulamentações e padrões morais de privacidade.
4. NÃO use este produto por qualquer motivo que não o uso pessoal geral. NÃO o utilize para qualquer propósito ilegal ou impróprio (como espionagem, operações militares ou investigações não autorizadas).
5. NÃO use este produto para difamar, assediar, ameaçar, perseguir ou violar os direitos legais (como o direito de privacidade e publicidade) de outros.
6. NÃO invada propriedades privadas de outras pessoas.

## Modos de voo, funções e advertências

Modos de voo

### AVISO

Para evitar ferimentos graves e danos à propriedade, observe a seguinte regra:

NÃO mude do P-mode para o A-mode ou S-mode, a menos que esteja suficientemente familiarizado com o comportamento da aeronave em cada modo de voo, pois desativar o GPS pode resultar em incapacidade de aterrissar a aeronave com segurança.

A aeronave entrará no A-Mode nestes dois casos:

1. Passivo: Quando o sinal de GPS estiver fraco ou quando a bússola sofrer interferência onde o Vision System estiver indisponível.
2. Ativo: Usuários alternam o interruptor de modo de voo para o A-Mode. No modo A, o Sistema Vision está desativado. Portanto, a aeronave não consegue se posicionar nem frear automaticamente nesse modo e será facilmente afetada pelos ardores, o que pode resultar em inclinação horizontal. Use o controle remoto para posicionar a aeronave. Manobrar a aeronave no A-Mode pode ser difícil. Antes de alternar a aeronave para o A-Mode, certifique-se de que está confortavelmente voando neste modo. NÃO pilote a aeronave a uma distância excessiva, pois você pode perder o controle e causar um risco potencial. Evite voar em áreas onde o sinal do GPS é fraco ou em espaços fechados. Caso contrário, a aeronave será forçada a entrar no A-Mode, levando a possíveis riscos de voo. Aterrissar em um local seguro assim que possível.

### ATENÇÃO

O P-mode ou o S-mode é o preferencial para a maioria dos cenários de voo. Os usuários podem alternar para o A-mode se o P-mode ou o S-mode estiver indisponível. Ao voar em A-mode, tome precauções

EXTRAS, pois alguns recursos NÃO estão disponíveis no A-mode. Quando utilizada em ambientes fechados, a aeronave não pode executar a flutuação de precisão ao voar acima de superfícies que não tenham um padrão nítido. Consulte a seção "Vision System e Sistema de Detecção por Infravermelho" para ver os critérios completos de voo em ambientes fechados.

1. **P-mode (Posicionamento):** O modo P funciona melhor quando o sinal GPS é forte. A aeronave utiliza o GPS e Sistema de Visão para se estabilizar automaticamente.
2. **S-mode (Esportes):** O S-mode é idêntico ao P-mode em termos de configurações do controlador de voo, exceto que os valores de ganho de manuseio da aeronave são ajustados a fim de melhorar a manobrabilidade. Nesse modo, a velocidade de voo máxima da aeronave é aumentada.
3. **A-mode (Altitude):** Quando nem o GPS nem o Vision System estiver disponível, a aeronave usará somente o barômetro no posicionamento para controlar a altitude.

#### Failsafe e Return to Home

##### ATENÇÃO

1. O recurso Return to Home NÃO irá funcionar se o sinal de GPS for insuficiente (sinal do GPS com menos de três barras) ou se o GPS não estiver ativo.
2. Pressione o RTH (Return to Home) no controle remoto para trazer a aeronave de volta para o Home Point, em vez de desligar o controle remoto.
3. Edifícios altos podem afetar de forma adversa a função Failsafe. Ajuste a localização, a altitude e a velocidade da aeronave ao executar o Return to Home, a fim de evitar obstáculos. A aeronave irá parar de subir e retornará imediatamente ao Home Point se você mover o joystick do lado esquerdo, quando a aeronave atingir 20 metros (65 pés) de altitude ou mais durante a função Failsafe.
4. Certifique-se de sempre voar com a aeronave dentro do alcance de transmissão do controle remoto.
5. Use as funções Failsafe e Return to Home somente em caso de emergência. Algumas funções podem ser afetadas pelo clima, ambiente ou campos magnéticos próximos.
6. O aeronave não consegue evitar obstáculos durante o Failsafe RTH, quando a condição de iluminação não for ideal. Portanto, é importante estabelecer uma altitude adequada de Failsafe antes de cada voo.
7. Se a vida útil da bateria permitir, a aeronave poderá retornar à última posição em que tinha conexão com o controle remoto durante o Failsafe RTH. Como resultado, talvez a aeronave voe para longe de você, retornando em seguida ao home point.

#### Bateria fraca

##### ATENÇÃO

1. Quando a Advertência de Nível de Bateria Crítico for ativada e a aeronave estiver descendo automaticamente, você poderá empurrar o acelerador para cima para manter a altitude da aeronave e navegar com ela até um local mais adequado para pouso.
2. Quando acionadas, as advertências de bateria trazem imediatamente a aeronave de volta para o Home Point ou a aterrissam, a fim de evitar perda de potência durante o voo e danos à aeronave, ao patrimônio, a animais e a pessoas.

#### D-RTK (para o M210 RTK V2)

##### ATENÇÃO

1. Use somente peças originais DJI ou peças certificadas pela DJI. Peças não autorizadas ou peças de fabricantes não certificados pela DJI podem causar mau funcionamento do sistema e comprometer a segurança.
2. Recomenda-se que os utilize num ambiente aberto, livre de interferências de rádio. As antenas devem ser mantidas à mesma altura e NÃO devem obstruir-se umas às outras quando utilizadas.
3. NÃO curve ou dobre o cabo da antena excessivamente.

#### Vision System e Sistema de Detecção Infravermelho

##### ATENÇÃO

1. O Vision System não funciona corretamente acima de superfícies que NÃO tenham variações de padrão. O Vision System é eficaz somente quando a aeronave está a altitudes de 0,5 a 10 metros.
2. O Vision System pode NÃO funcionar adequadamente quando a aeronave está voando acima da água.

3. Mantenha seus animais de estimação afastados da aeronave quando o Vision System estiver ativado, pois os sensores do sonar emitem um som de alta frequência que somente é audível para alguns animais.
4. Tenha cuidado ao operar a aeronave em qualquer uma das seguintes situações:
  - a. Voar sobre superfícies monocromáticas (por exemplo, preto puro, branco puro, vermelho puro, verde puro);
  - b. Voar sobre superfícies altamente reflexivas.
  - c. Voar a altas velocidades (acima de 14m/s a 2 metros ou acima de 5m/s a 1 metro).
  - d. Voar sobre água ou superfícies transparentes.
  - e. Voar sobre superfícies ou objetos móveis.
  - f. Voar em uma área onde a iluminação muda frequentemente ou drasticamente.
  - g. Voar sobre superfícies extremamente escuras (<15 lux) ou claras (>10.000 lux).
  - h. Voar sobre superfícies que podem absorver ondas sonoras (por exemplo, carpete espesso);
  - i. Voar sobre superfícies sem padrões ou texturas visíveis.
  - j. Voar sobre superfícies com padrões ou texturas repetidas idênticas (por exemplo, azulejos com o mesmo desenho).
  - k. Voar sobre superfícies inclinadas que refletem ondas sonoras para longe da aeronave.
- l. Pequenos obstáculos (com menos energia de reflexão de infravermelhos).
5. Em caso de perda do sinal do controle remoto e o sinal do GPS estiver fraco, se a aeronave não detectar o Home Point, a aeronave irá pairar por 8 segundos e, em seguida, pousará automaticamente se estiver no P-mode.
6. A calibração do Vision System é necessária se a aeronave sofrer impactos. Calibre o Vision System se o aplicativo DJI Pilot solicitar.
7. Atente-se aos pontos cegos (em cinza) do Vision System e do Sistema de Detecção por Infravermelho.

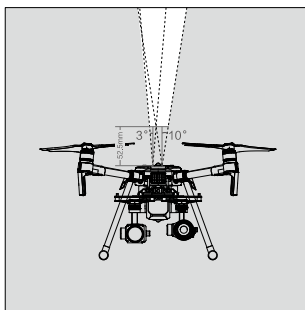
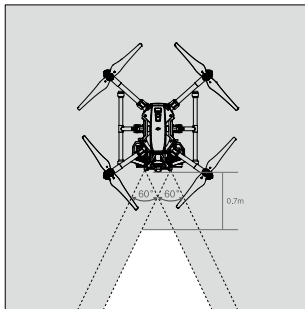

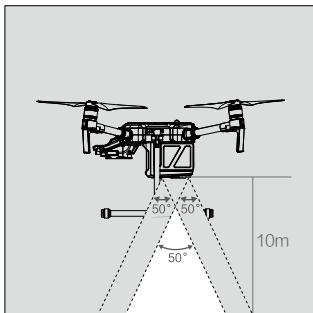

O sistema de visão descendente é usado somente para o posicionamento.

- Não use outros dispositivos ultrassônicos com frequência de 40 KHz ou aproximada quando o Vision System estiver em operação. Mantenha os sensores sempre limpos. NÃO obstrua os sensores.
- Devido a inércia, a aeronave deve ser controlada com cuidado para garantir que consegue travar dentro de uma distância segura até ao obstáculo. Por conseguinte, a aeronave deve voar a uma velocidade não superior a 33 mph (54 kph) com um ângulo de altitude não superior a 25°.

## Regulamentos e restrições de voo

### Regulamentos

#### AVISO

Para evitar danos físicos graves e danos materiais, tenha em atenção as seguintes regras:

- NÃO utilize nas proximidades de aeronaves tripuladas, independentemente da altitude (aterre de imediato, se necessário).
- NÃO voe a aeronave em zonas densamente povoadas, incluindo cidades, eventos desportivos, exposições, espetáculos, etc.
- NÃO voe a aeronave acima da altitude autorizada. Mantenha-se bem afastado e NÃO interfira com as operações das aeronaves tripuladas. Esteja sempre atento e evite outras aeronaves e obstáculos.

#### CUIDADO

Para evitar comportamentos inadequados, danos físicos graves e danos materiais, tenha em atenção as seguintes regras:

- NÃO voe com a aeronave perto ou dentro das zonas de exclusão aérea especificadas pelas leis e regulamentações locais aplicáveis. A lista de zonas de exclusão aérea inclui: aeroportos, fronteiras entre dois países ou regiões soberanas, as principais cidades/ regiões, etc., e é atualizada constantemente. NÃO voe perto de infraestruturas ou propriedades sensíveis, tais como centrais elétricas, estações de tratamento de água, estabelecimentos prisionais, autoestradas com tráfego intenso, estruturas governamentais, zonas militares, etc.
- NÃO faça voar a aeronave acima da altitude autorizada.
- Mantenha SEMPRE a sua aeronave dentro da linha de visão (VLOS) e peça a ajuda de um observador, se necessário.
- NUNCA utilize a aeronave para transportar mercadorias/cargas ilegais ou perigosas.

#### ATENÇÃO

- Certifique-se de que compreende a natureza/o tipo de operação de voo (como, por exemplo, para fins recreativos, para uso público ou para fins comerciais) e obtém a aprovação correspondente das entidades governamentais antes do voo. Entre em contacto com os reguladores locais para ficar a conhecer as definições e os requisitos específicos. Os utilizadores que operem a sua aeronave nos Estados Unidos devem visitar primeiro <http://www.knowbeforeyoufly.org/> e tomar a medida mais apropriada às circunstâncias.
- Tenha em atenção que as aeronaves telecomandadas podem estar proibidas de realizar atividades comerciais em determinados países e regiões. Verifique e cumpra todas as leis e regulamentações locais antes de voar, pois essas regras poderão ser diferentes das

constantes neste documento.

- Respeite a privacidade dos outros quando utilizar a câmara. NÃO realize operações de vigilância, tais como captar imagens ou gravar vídeos de qualquer pessoa, entidade, evento, atuação, exposição e propriedade sem autorização ou quando existir direito de privacidade, mesmo se a imagem ou vídeo for captado para uso pessoal.
- Informamos que, em determinadas áreas, a gravação de imagens e vídeos de eventos, atuações, exposições ou propriedades comerciais através de uma câmara pode violar os direitos de autor ou outros direitos legais, mesmo se a imagem ou vídeo for captado para uso pessoal.

### Restrições de voo

#### ATENÇÃO

A DJI tem uma preocupação constante com a segurança durante o voo e, por conseguinte, desenvolveu várias funções para ajudar os utilizadores a cumprir as regras e regulamentações durante os voos. Recomendamos vivamente que atualize o firmware para a versão mais recente, de modo a assegurar que as seguintes funcionalidades estão totalmente atualizadas:

### Zonas GEO

- Todas as zonas GEO estão indicadas no website oficial da DJI em <http://www.dji.com/flysafe>. As zonas GEO estão divididas em diferentes categorias e incluem, entre outras, localizações como aeroportos, campos de aviação onde as aeronaves tripuladas operam a baixas altitudes, fronteiras entre países, locais sensíveis como centrais elétricas e áreas onde se estão a realizar grandes eventos.
- As restrições de voo variam de acordo com a zona. Dependendo das restrições de uma determinada zona, poderão aparecer avisos na aplicação DJI GO 4, a decolagem poderá ser proibida, a altitude de voo poderá ser limitada e a aeronave poderá agir de forma automática (por exemplo, aterrando automaticamente).
- As funções relacionadas com as ações de voo serão afetadas, de certo modo, quando a aeronave estiver perto ou no interior de uma zona GEO. Estes efeitos incluem, mas não estão limitados a: a aeronave poderá diminuir de velocidade, poderá não ser possível criar uma tarefa de voo e poderá ser interrompida uma tarefa de voo em curso.
- A utilização da aeronave com as restrições das zonas GEO não garante o cumprimento de todas as leis, regulamentos e restrições de voo temporárias aplicáveis. Consulte o seu advogado ou as autoridades locais para garantir o seu cumprimento.

### Limite de altitude

- NÃO voe a uma altitude superior a 120 metros (400 pés)\* acima do solo e mantenha-se afastado de quaisquer obstáculos adjacentes.
- Se pretender voar acima do limite de altitude predefinido, tem de aceitar a declaração de exoneração de responsabilidade para ativar o novo valor limite.

\* A restrição de altitude de voo varia consoante o país. NÃO voe acima das altitudes máximas definidas pelas leis e regulamentos locais.



## Noções de segurança

### 1. Considerações com o meio ambiente

- Sempre voe em locais sem edifícios e outros obstáculos.
- NÃO voe acima de multidões ou próximo delas.
- Evite voar acima de 120 metros (400 pés).\*
- Voe em condições climáticas moderadas, com temperaturas entre -4° e 122 °F (-20° a 50 °C).
- Tome cuidado adicional ao voar em ambientes fechados, pois os recursos de estabilização da aeronave podem sofrer interferências.
- NÃO voe se a velocidade do vento ultrapassar 12 m/s ou 27 mph.

### 2. Lista de verificação pré-voo

- Certifique-se de que as baterias do controle remoto e da aeronave estejam totalmente carregadas.
- Verifique se as hélices estão em boas condições e firmemente instaladas antes de cada voo.
- Verifique se não há nada obstruindo os motores.
- Verifique se a lente da câmera está limpa e sem manchas.
- Calibre a bússola somente quando o aplicativo DJI Pilot ou o indicador de status solicitar.
- Alterar ou modificar a aeronave pode afetar a sua estabilidade. Siga rigorosamente as instruções oficiais da DJI para conectar equipamentos externos compatíveis e certifique-se de que o peso total da aeronave não exceda 6,14 kg após a conexão. Certifique-se de que o equipamento externo esteja montado na posição certa, como previsto na instrução oficial para evitar o deslocamento do centro de gravidade da aeronave.

### 3. Classificação de proteção IP43

Sob condições laboratoriais estáveis, a Série Matrice 200 V2 obtém uma classificação de proteção IP43 conforme as normas IEC60529 quando equipada com Baterias de Voo Inteligente TB55. No entanto, esta classificação de proteção não é permanente, podendo ser reduzida após uso prolongado.

- **NÃO voe se a quantidade de chuva exceder 10 mm/dia.**
- **NÃO dobre os braços da estrutura sob chuva.**
- **O ângulo de inclinação entre o corpo da aeronave e o chão não deve exceder  $\pm 30^\circ$  em voos sob chuva.**
- Certifique-se de que as entradas das baterias, entradas do compartimento das baterias, as superfícies das baterias e a superfície do compartimento das baterias estejam secas antes de inserir as baterias.
- Certifique-se de que as entradas e superfícies das baterias não possuam qualquer tipo de líquido antes de carregar as baterias.
- Antes de guardar a aeronave no estojó de armazenamento, limpe-a cuidadosamente para que não haja nenhum tipo de líquido.
- **A garantia do produto não cobre danos causados por água.**

A aeronave não atende à classificação de proteção IP43 sob as circunstâncias a seguir:

- Braços da estrutura dobrados.
- Virar a aeronave de cabeça para baixo.
- Utilizar baterias que não sejam as Baterias de Voo Inteligente TB55 do modelo M200 Série V2.
- Não fixar corretamente a proteção das portas e botões na traseira da aeronave.
- O módulo GPS externo está em uso.
- Não fixar corretamente o plugue de impermeabilização da carenagem superior.
- Não fixar corretamente a proteção do compartimento de cartão microSD.
- Danos à aeronave por diversos motivos, tais como danos à carenagem da aeronave, mau posicionamento dos adesivos à prova d'água etc.

### 4. Operação

- Certifique-se de desligar corretamente a Bateria de Voo Inteligente e NÃO remova a bateria quando a aeronave estiver ligada.
- Fique longe das hélices rotativas e dos motores.
- Mantenha a aeronave sempre no seu campo de visão.



A aeronave Série DJI™ MATRICE™ 200 NÃO é um brinquedo e não é adequada para crianças menores de 18 anos. Observe que as "Noções de segurança" apenas apresentam rapidamente as dicas de segurança. Certifique-se de ler e entender as seções restantes deste documento.

- Para parar os motores em pleno voo, pressione o botão RTH ao mesmo tempo que puxa o pino esquerdo para o canto interno inferior. A parada dos motores em pleno voo causará a queda da aeronave. O motor pode ser parado em pleno voo apenas quando o controlador de voo detectar um erro crítico.
  - NÃO atenda chamadas recebidas, digite mensagens de texto nem use quaisquer recursos de seus dispositivos móveis que podem distra-lo de operar sua aeronave em voo. NÃO voe sob a influência de álcool ou entorpecentes.
  - NÃO voe perto de superfícies refletivas, como água ou neve, pois esses terrenos podem afetar o desempenho do Vision System.
  - Em caso de Advertência de bateria fraca, aterrisse a aeronave imediatamente em um local seguro.
  - Durante o procedimento Retorno à Base (RTH), é possível ajustar a altitude de voo para evitar obstáculos.
  - Após o pouso, desligue o motor, desligue a Bateria de Voo Inteligente e, por fim, o controle remoto.
  - Mesmo com a tecnologia avançada, é necessário que o piloto tenha cuidado durante o voo. Os recursos de auxílio de voo e segurança, tais como desvio de obstáculos, aterrissagem de precisão e proteção ao aterrissar foram desenvolvidos para ajudar sua operação, e não para substituí-la. As condições ambientais, incluindo iluminação e textura dos obstáculos, podem afetar o desempenho do Vision System.
  - No aplicativo DJI Pilot, configure a Altitude no modo Retorno à Base (RTH) mais alto do que os obstáculos do entorno.
  - A proteção ao aterrissar (detecta se o terreno é apropriado para o pouso a 2 metros de altitude acima do solo) é usada para otimizar a experiência de operação. Fique sempre alerta quando estiver no controle da aeronave, pois o Vision System pode ser desativado em certas situações (por exemplo, condições de pouca luz ou padrões de superfície do obstáculo obscuros), e a detecção na superfície do solo pode falhar.
  - A entrada de carregamento estendida (XT30) no M210 V2 e M210 V2 RTK pode fornecer uma corrente máxima de 4A. O desempenho do voo pode ser afetado negativamente se uma corrente exceder o valor máximo ao conectar outros dispositivos.
- ### 5. Manutenção e conservação
- NÃO utilize hélices velhas, lascadas ou quebradas.
  - Temperatura de armazenamento recomendada: entre 71° e 86 °F (22° e 30 °C).
  - Consulte as Diretrizes de segurança da Bateria de Voo Inteligente para obter mais informações sobre o uso seguro da bateria.
- ### 6. Obediência às leis e regulamentações locais
- NÃO voe em Zonas GEO (zonas de exclusão aérea). Você pode encontrar informações relevantes dessas áreas em <http://flysafe.dji.com/>. Consulte as listas e regulamentações completas das Zonas GEO junto às autoridades aeronáuticas locais.
  - A restrição de altitude de voo varia conforme as diferentes jurisdições. NÃO voe acima das altitudes máximas definidas nas leis e regulamentações locais.
  - Evite voar em áreas onde equipes de resgate estejam usando ativamente o espaço aéreo.

\*A restrição de altitude de voo varia conforme as diferentes jurisdições. NÃO voe acima das altitudes máximas definidas nas leis e regulamentações locais.

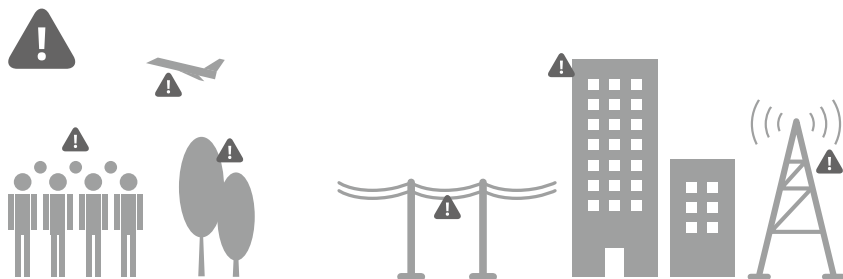

Evite voar sobre ou perto de multidões, árvores ou aeroportos.

Fontes eletromagnéticas fortes, tais como linhas de energia, estações radiobase e edifícios altos podem afetar a bússola integrada. É recomendada a utilização do Matrice 210-RTK V2. Fique sempre alerta sobre o entorno no voo.

PT-BR



NÃO use a aeronave em condições climáticas adversas como chuva, neve, neblina e velocidades do vento acima de 12 m/s ou 27 mph.

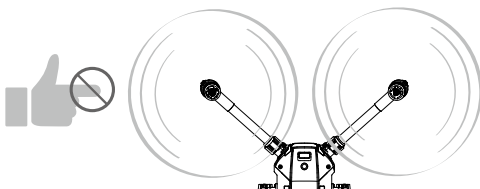

Fique longe de hélices rotativas e de motores.



Saiba mais em:  
<https://fllysafe.dji.com>

## ATENÇÃO

Todas as instruções e outros documentos de garantia estão sujeitos à alteração a critério exclusivo da SZ DJI TECHNOLOGY CO., LTD ("DJI"). Para obter informações atualizadas sobre o produto, acesse <http://www.dji.com> e consulte a página do produto.

## Glossário

Os seguintes termos são usados em toda a literatura documental para indicar vários níveis de possíveis danos ao operar este produto:

**ATENÇÃO** ATENÇÃO: Procedimentos que, se não seguidos corretamente, criam a probabilidade de danos físicos E pouca ou nenhuma possibilidade de ferimentos.

**CUIDADO** CUIDADO: Procedimentos que, se não seguidos corretamente, criam a probabilidade de danos físicos e ao patrimônio E a possibilidade de ferimentos graves.

**ADVERTÊNCIA** ADVERTÊNCIA: Procedimentos que, se não seguidos corretamente, criam a probabilidade de danos ao patrimônio, danos colaterais e ferimentos graves OU criam alta probabilidade de ferimentos graves.



### ADVERTÊNCIA

**Leia o Manual do Usuário POR INTEIRO para se familiarizar com os recursos do produto antes da operação. A utilização do produto em desacordo com o manual do usuário pode provocar danos no produto ou no patrimônio e causar danos físicos graves.**

**Este é um produto sofisticado. Deve ser utilizado com cuidado e bom senso, e requer alguns conhecimentos básicos de mecânica. A utilização deste produto de uma maneira que não seja segura e responsável pode resultar em danos físicos, em danos no produto ou em outros bens materiais. Este produto não foi concebido para ser utilizado por crianças. NÃO use componentes incompatíveis nem altere este produto de qualquer maneira, salvo quando permitido pelos documentos relevantes fornecidos pela SZ DJI TECHNOLOGY CO., LTD. Estas diretrizes de segurança contêm instruções de segurança, funcionamento e manutenção. É importante ler e seguir todas as instruções e avisos constantes do Manual do Usuário antes da montagem, configuração ou utilização, a fim de utilizar o produto com segurança e evitar danos materiais ou físicos graves.**

**RECOMENDAÇÕES DE IDADE: NÃO RECOMENDADO PARA CRIANÇAS E JOVENS MENORES DE 18 ANOS. ESTE PRODUTO NÃO É UM BRINQUEDO.**

## Lista de verificação pré-voo

1. Certifique-se de que você esteja usando apenas peças originais e que todas as peças estejam em bom estado.
2. Certifique-se de que o controle remoto, a Bateria de Voo Inteligente e o dispositivo móvel estejam totalmente carregados.
3. Certifique-se de que não haja um objeto estranho preso na lente da câmera, que o cartão microSD tenha sido inserido na aeronave ou a câmera do estabilizador (quando o Zenmuse XT/XT2/Z30 está em uso) e que o estabilizador gire livremente antes de ligar.
4. Certifique-se de que as hélices e placas de suporte estejam firmemente montadas nos motores e que os motores possam dar partida e funcionar normalmente.
5. Siga as instruções na tela para calibrar a bússola.
6. Certifique-se de que o aplicativo DJI Pilot e o firmware da aeronave tenham sido atualizados para a versão mais recente.
7. Certifique-se de que a área de voo esteja fora de Zonas GEO e que as condições de voo sejam adequadas para a aeronave.
8. Certifique-se de NÃO voar sob a influência de álcool, entorpecentes ou qualquer substância que possa prejudicar sua capacidade cognitiva.
9. Esteja familiarizado com o modo de voo selecionado e entenda todas as funções e avisos de segurança.
10. Certifique-se de observar todas as regulamentações locais, obter autorizações e compreender os riscos. LEMBRE-SE: é sua responsabilidade exclusiva obedecer todas as regulamentações vigentes.

11. MANTENHA SEMPRE A AERONAVE NO SEU CAMPO DE VISÃO (À VISTA DE SEUS OLHOS). NÃO dependa somente das imagens transmitidas diretamente da câmera para controlar a aeronave.
12. Verifique se o aplicativo DJI Pilot foi aberto corretamente para ajudar sua operação da aeronave. Sem os dados de voo registrados pelo aplicativo DJI Pilot, a DJI fica impossibilitada de oferecer suporte pós-venda ou assumir qualquer responsabilidade em determinadas situações (incluindo a perda da sua aeronave).
13. Sempre teste o desempenho de voo estacionário da aeronave se ela voar com carga útil. Certifique-se de que o peso total de decolagem não exceda 6,14 kg.

## Isenção de responsabilidade e aviso

Este produto NÃO é um brinquedo e não é adequado para crianças menores de 18 anos. Adultos devem manter a aeronave fora do alcance de crianças e ter cuidado ao operá-la na presença de crianças.

Embora o produto conte com uma tecnologia avançada, seu uso inadequado pode resultar em ferimentos pessoais ou danos ao patrimônio. Leia o material relacionado com o produto antes de utilizá-lo pela primeira vez. Esses documentos estão incluídos na embalagem do produto e também estão disponíveis on-line no site <http://www.dji.com>, na página de produtos da DJI.

As informações contidas neste documento afetam a sua segurança e os seus direitos legais e responsabilidades. Leia este documento cuidadosamente para assegurar uma configuração correta antes da utilização. Deixar de ler e seguir as instruções e avisos deste documento pode resultar em perda do produto, ferimentos graves em você ou danos à sua aeronave.

Apesar de este produto, você confirma que leu cuidadosamente este aviso de isenção e as advertências e que você entende e concorda em cumprir os termos e condições aqui contidos. EXCETO QUANDO EXPRESSAMENTE DETERMINADO PELAS POLÍTICAS DE SERVIÇOS PÓS-VENDA DA DJI (DISPONÍVEIS NO SITE ([HTTP://WWW.DJI.COM/SERVICE/POLICY](http://www.dji.com/service/policy))), O PRODUTO E TODOS OS MATERIAIS, BEM COMO O CONTEÚDO DISPONIBILIZADO POR MEIO DO PRODUTO, SÃO FORNECIDOS "COMO ESTÃO" E SUJEITOS À "DISPONIBILIDADE", SEM GARANTIA OU CONDIÇÃO DE QUALQUER TIPO, TANTO EXPLÍCITAS QUANTO IMPLÍCITAS. A DJI ISENTA-SE DE TODAS AS GARANTIAS DE QUALQUER TIPO, EXCETO QUANDO EXPRESSAMENTE DETERMINADO PELAS POLÍTICAS DE SERVIÇOS PÓS-VENDA DA DJI, SEJA DE FORMA IMPLÍCITA OU EXPLÍCITA, EM RELAÇÃO AO PRODUTO, OS ACESSÓRIOS DO PRODUTO E TODOS OS MATERIAIS, INCLUINDO: (A) QUALQUER GARANTIA IMPLÍCITA DE COMERCIALIZAÇÃO, CONDICIONAMENTO PARA UM PROPÓSITO ESPECÍFICO, POSSE, DIVERTIMENTO SILENCIOSO OU NÃO VIOLAÇÃO; E (B) QUALQUER GARANTIA DECORRENTE DE DISTRIBUIÇÃO, USO OU TROCA. A DJI NÃO GARANTE, EXCETO QUANDO EXPRESSAMENTE DETERMINADO NA GARANTIA LIMITADA DA DJI, QUE O PRODUTO, OS ACESSÓRIOS DO PRODUTO, QUALQUER PEÇA DO PRODUTO OU QUALQUER MATERIAL SÃO LIVRES DE INTERFERÊNCIAS, SEGUROS OU LIVRES DE ERROS, VÍRUS OU OUTROS COMPONENTES NÓCIVOS, E NÃO GARANTE QUE QUALQUER UM DESSOS PROBLEMAS SERÁ CORRIGIDO.

NENHUM AVISO OU INFORMAÇÃO, SEJA VERBAL OU ESCRITO(A), OBTIDO(A) POR VOCÊ A RESPEITO DO PRODUTO, DOS ACESSÓRIOS DO PRODUTO OU DE QUALQUER MATERIAL CRIARÁ QUALQUER GARANTIA DA DJI OU DO PRODUTO QUE NÃO ESTEJA EXPLICITAMENTE DESCRITO Nesses termos. VOCÊ ASSUME TODOS OS RISCOS POR QUALQUER DANO QUE POSSA RESULTAR DO SEU USO OU ACESSO AO PRODUTO, AOS ACESSÓRIOS DO PRODUTO E A QUALQUER MATERIAL. VOCÊ ENTENDE E CONCORDA QUE O USO QUE FAZ DO PRODUTO É DE SUA RESPONSABILIDADE E RISCO, E QUE VOCÊ É TOTALMENTE RESPONSÁVEL POR QUALQUER FERIMENTO PESSOAL, DANO AO PATRIMÔNIO (INCLUINDO O SISTEMA DO SEU COMPUTADOR OU DISPOSITIVO MÓVEL, OU O HARDWARE DA DJI USADO EM CONJUNTO COM O PRODUTO) OU AO PATRIMÔNIO DE TERCEIROS, BEM COMO A PERDA DE DADOS RESULTANTE DO USO OU DA FALTA DE CAPACIDADE DE UTILIZAR O PRODUTO.

ALGUMAS JURISDIÇÕES PODEM PROIBIR A ISENÇÃO DE RESPONSABILIDADE DE GARANTIA, E VOCÊ PODE TER OUTROS DIREITOS QUE VARIAM DE ACORDO COM A JURISDIÇÃO.

A DJI não assume qualquer responsabilidade por danos, ferimentos ou quaisquer responsabilidades legais decorrentes direta ou indiretamente da utilização deste produto. O usuário deve observar práticas seguras e legais, incluindo, mas não se limitando a aquelas estabelecidas nas Diretrizes de segurança.

### Armazenamento e uso de dados

Quando você usar nosso aplicativo móvel ou nossos produtos ou outro software, dados sobre o uso e a operação do produto, como os dados de telemetria de voo (por exemplo, velocidade, altitude, duração da bateria e informações sobre o estabilizador e a câmera) e registros de operações, podem ser fornecidos à DJI. O dispositivo de armazenamento interno incorporado ao produto armazena vários tipos de dados, incluindo dados de telemetria de voo. Você também pode nos fornecer dados de telemetria de voo e outros dados quando você transmitir essas informações manualmente do dispositivo de armazenamento interno para nós.

Para mais informações, consulte a Política de Privacidade da DJI (disponível em <http://www.dji.com/policy>).

### Antes de começar

Este produto é uma aeronave que oferece voo fácil quando está em bom funcionamento, conforme estabelecido abaixo. Visite <http://www.dji.com> para obter as instruções e advertências mais atualizadas e <http://knowbeforeyoufly.org/> para obter mais informações sobre segurança e conformidade de voo.

Os documentos a seguir foram produzidos para ajudá-lo a operar com segurança e aproveitar ao máximo sua aeronave:

Incluído na embalagem

Isenção de Responsabilidade e Diretrizes de Segurança

Diretrizes de segurança da Bateria de Voo Inteligente

Guia de início rápido

Manual do Usuário

Antes do voo, verifique todas as peças inclusas listadas no documento Incluído na embalagem e leia a Isenção de Responsabilidade e Diretrizes de Segurança. Em seguida, prepare-se para seu primeiro voo usando o Guia de Início Rápido e assistindo a todos os vídeos do tutorial no site oficial da DJI (<http://www.dji.com>). Se você tiver dúvidas, consulte o Manual do Usuário no aplicativo ou no site oficial da DJI para obter informações mais abrangentes. Certifique-se de compreender totalmente a funcionalidade de cada uma das peças, os requisitos de condições do voo, as principais funções/sistemas de advertência de contingência e todas as regulamentações governamentais antes de cada voo. Se você tiver alguma dúvida ou problema durante a montagem, manutenção ou uso deste produto, entre em contato ou a DJI ou um revendedor autorizado da DJI.

### Peças individuais

#### Em relação às peças originais e funcionais

##### ⚠️ ADVERTÊNCIA

Para evitar mau funcionamento do componente, ferimentos graves e danos ao patrimônio, observe as seguintes regras:

1. Use somente peças originais DJI ou peças certificadas pela DJI. Peças não autorizadas ou peças de fabricantes não certificados pela DJI podem causar mau funcionamento do sistema e comprometer a segurança.
2. Verifique se não há objetos estranhos (como água, óleo, terra, areia etc.) dentro da aeronave ou em seus componentes.
3. Certifique-se de que a aeronave e componentes, incluindo, entre outros, controle remoto, câmera, estabilizador, bússola, sistema de propulsão e bateria, estejam em boas condições de funcionamento, sem danos e funcionando bem. Consulte as seções restantes deste documento para obter mais detalhes sobre como garantir a funcionalidade desses componentes.
4. NÃO modifique ou altere a aeronave, nem os componentes e as peças dela. A modificação não autorizada pode causar mau funcionamento da aeronave e afetar sua segurança e funcionalidade.
5. Todos os acessórios que seriam usados em conjunto com a Série M200 V2, incluindo, entre outros, estabilizadores, módulos GPS externos, devem ser usados apenas com a aeronave. Os usuários assumem total responsabilidade pelos danos causados por acessórios que foram usados com outros produtos não oficiais.

### Sistema de transmissão de vídeo

##### ⚠️ ADVERTÊNCIA

Ative o modo "Personalizado" somente sob a orientação de profissionais. Caso contrário, o sinal de transmissão de vídeo pode ficar lento ou até se perder devido a interferências.

### Controle remoto

##### ⚠️ ATENÇÃO

1. Certifique-se de que o controle remoto esteja totalmente carregado antes de cada voo.
2. O controle remoto emitirá um som de alerta se estiver ligado e NÃO tiver sido usado por 5 minutos. Após 6 minutos, ele será desligado automaticamente. Mova os pinos ou execute alguma outra ação para cancelar o alerta.
3. Ajuste a braçadeira de suporte do dispositivo móvel para permitir que segure firmemente o seu dispositivo móvel.
4. Certifique-se de que o suporte do dispositivo móvel esteja firmemente no lugar e não escorregue.
5. Certifique-se de que as antenas do controle remoto estejam desdobradas e ajustadas na posição adequada para obter a melhor qualidade de transmissão.
6. Não substitua o controle remoto se estiver danificado. Uma antena do controle remoto danificada diminuirá significativamente o desempenho.
7. É necessário estabelecer um link caso você deseje substituir o controle remoto ou receptor ou adicionar um novo controle remoto. Consulte o Manual do Usuário para obter detalhes.
8. Desligue primeiro a aeronave (quando for seguro fazer isso) e, em seguida, desligue o controle remoto. Caso contrário, pode haver perda de controle da aeronave.
9. Carregue totalmente a bateria pelo menos uma vez a cada 3 meses para manter a sua integridade.
10. Certifique-se de usar os cabos SDI oficialmente recomendados quando a entrada SDI estiver em uso. Caso contrário, pode haver interferência de sinal que diminuirá a distância do voo. Consulte o Manual do Usuário para ver o tipo de cabo oficialmente recomendado.

### Bússola

##### ⚠️ CUIDADO

Para evitar possíveis ferimentos graves e danos ao patrimônio, observe as seguintes regras:

Aterrissagem imediatamente quando um desvio considerável ocorrer durante o voo, por exemplo, a aeronave NÃO voar em linha reta.

##### ⚠️ ATENÇÃO

Calibre a bússola somente quando o aplicativo DJI Pilot ou o indicador de status solicitar. Observe as seguintes regras ao calibrar a bússola:

1. NÃO calibre a bússola em locais onde houver forte interferência magnética, como magnetita, estruturas de estacionamento e estruturas subterrâneas de metal.
2. NÃO carregue com voo materiais ferromagnéticos (como celulares) durante a calibração.
3. O aplicativo DJI Pilot solicitará que você resolva o problema da bússola se ela for afetada por forte interferência após a realização da calibração. Siga as instruções indicadas para resolver o problema da bússola.

### Sistemas de propulsão

##### ⚠️ ADVERTÊNCIA

Para evitar ferimentos graves a si mesmo ou a terceiros, que podem ser causados por hélices rotativas e motores, observe as seguintes regras:

#### Hélices

1. NÃO utilize hélices velhas, lascadas ou quebradas.
2. Sempre desligue a aeronave antes de tocar as hélices.
3. Esteja ciente das bordas afiadas da hélice ao montá-las ou removê-las. Use luvas ou tome outras medidas de proteção ao tocar as hélices.
4. Certifique-se de que as hélices estejam instaladas com firmeza para impedir que se desprendam dos motores.
5. NÃO ligue os motores quando as hélices estiverem montadas e houver outras pessoas e animais nas imediações.

- Usar hélices de terceiros pode comprometer a aerodinâmica da aeronave. Para uma experiência de voo melhor e mais segura, recomendamos que você utilize apenas hélices originais da DJI.
- Limpe as hélices para mantê-las secas antes de cada voo nos locais em que a temperatura circundante for de cerca de 0 °C (32 °F), para evitar o congelamento das hélices.

#### Motores

- Certifique-se de que os motores estejam instalados com firmeza e girem suavemente.
- NÃO tente modificar a estrutura dos motores.
- NÃO toque, nem deixe suas mãos ou seu corpo tocarem os motores após o voo, pois eles podem estar quentes.

#### CUIDADO

Para evitar possíveis ferimentos graves e danos ao patrimônio, observe as seguintes regras:

- NÃO bloqueie nenhum dos orifícios de ventilação dos motores.
- NÃO bloqueie nenhum dos orifícios de ventilação no braço da estrutura da aeronave.

#### ATENÇÃO

#### Motores

- Mantenha os motores livres de poeira.
- Se um motor estiver emperrado e não puder girar livremente, execute o Comando combinado do joystick (CSC) para parar os motores imediatamente.

#### Aplicativo DJI Pilot

#### ATENÇÃO

- Certifique-se de carregar totalmente seu tablet ou dispositivo móvel antes de iniciar o aplicativo. CRYSTALSKY™ é recomendado para uma melhor experiência.
- Se você estiver usando um telefone como seu dispositivo de exibição móvel, certifique-se de continuar a voar com segurança quando o telefone receber uma chamada. NÃO atenda chamadas telefônicas durante o voo.
- Um plano de dados do celular é necessário para operar o aplicativo DJI Pilot. Consulte a sua operadora de celular para informações sobre taxas de dados móveis.
- Atenda cuidadosamente todas as dicas de segurança, mensagens de aviso e isenções de responsabilidade. Esteja familiarizado com as regulamentações da sua área. Você é exclusivamente responsável pela ciência de todas as regulamentações relevantes e por voar de acordo com elas.
  - Leia e compreenda as mensagens de advertência antes de usar os recursos de Decolagem automática e Aterrissagem automática.
  - Leia e compreenda as mensagens de advertência antes de redefinir o seu Ponto de origem.
  - Leia e compreenda as mensagens de advertência e a isenção de responsabilidade de antes de configurar uma altitude além do limite regulatório.
  - Leia e compreenda as mensagens de advertência e a isenção de responsabilidade antes de alternar entre os modos de voo.
- Aterrissage sua aeronave imediatamente em um local seguro se houver um alerta exibido no aplicativo.
- Antes de cada voo, examine e verifique todas as mensagens de advertência na lista de verificação exibida no aplicativo.
- Use o DJI ASSISTANT™ 2 para Matrice para praticar suas habilidades de voo caso você nunca tenha operado uma aeronave ou caso não se sinta confortável em operar a aeronave.
- Armazene em cache os dados do mapa da área em que você pretende voar com a aeronave, conectando-se à internet antes de cada voo.
- O aplicativo foi desenvolvido para auxiliar sua operação. Use-o com bom senso e NÃO dependa dele para controlar a aeronave.
- A utilização do aplicativo está sujeita aos Termos de Uso do DJI Pilot e à Política de Privacidade da DJI. Leia-os cuidadosamente no aplicativo.

#### Firmware

#### ⚠️ ADVERTÊNCIA

Para evitar ferimentos graves em crianças e animais, observe a regra a seguir:

Mantenha crianças e animais a uma distância segura durante qualquer procedimento de atualização de firmware, calibração do sistema e configuração de parâmetro.

#### ATENÇÃO

- Para sua segurança, sempre atualize o firmware para a versão mais recente quando uma notificação de atualização for mostrada no aplicativo DJI Pilot.
- Você será notificado por meio de notificações quando novas atualizações de firmware estiverem disponíveis. Leia e compreenda cuidadosamente as informações exibidas. Se você ignorar a atualização, o firmware permanecerá na versão atual.
- Certifique-se de atualizar o firmware do controle remoto para a versão mais recente depois de atualizar o firmware da aeronave.
- O controle remoto pode perder o link com a aeronave após a atualização.
- Certifique-se de verificar todas as conexões e remover as hélices dos motores antes de executar a atualização do firmware.

#### Câmera (opcional)

#### ⚠️ ADVERTÊNCIA

Para evitar possíveis ferimentos graves e danos ao patrimônio, observe as seguintes regras:

NÃO bloqueie as aberturas de ventilação na câmera, pois o calor gerado pode feri-lo e danificar o dispositivo.

#### ATENÇÃO

- Verifique as configurações da câmera antes do uso para garantir que você possa ajustá-las de acordo com as suas necessidades.
- Antes de fotografar imagens ou vídeos importantes, teste a câmera capturando algumas imagens de teste e verifique se está funcionando corretamente.
- NÃO remova o cartão microSD da aeronave ou da câmera do estabilizador quando estiverem ligadas. Use cartões microSD recomendados oficialmente.
- Certifique-se de desligar a bateria de voo inteligente corretamente e NÃO remova a bateria quando a aeronave estiver ligando; caso contrário, os parâmetros da câmera NÃO serão salvos e os vídeos gravados poderão ser danificados.
- Independente do motivo, a DJI não se responsabilizará por quaisquer falhas de gravação de uma imagem ou vídeo, nem pela gravação de uma forma que não possa ser lida pelo equipamento.

#### Estabilizador (opcional)

#### ATENÇÃO

- Elementos de precisão do estabilizador podem ser danificados em uma colisão ou uma queda, e isso pode fazer o estabilizador funcionar de maneira anormal.
- NÃO aplique força externa no estabilizador depois que ele estiver ligado.
- NÃO adicione cargas ao estabilizador, pois isso pode fazer com que funcione de forma anormal ou até mesmo causar danos ao motor.
- O estabilizador e o conector do estabilizador são muito delicados. Manuseie com cuidado e NÃO toque no conector do estabilizador, já que qualquer dano fará com que ele funcione de forma anormal.
- Segure firmemente o estabilizador ao removê-lo ou recolocá-lo para que não caia.
- Quando utilizar um estabilizador superior e estabilizadores inferiores duplos, siga rigorosamente as instruções no Manual do Usuário, montando corretamente as câmeras de estabilizadores compatíveis; caso contrário, a transmissão de imagem pode falhar.

## Cuidados com o produto

### Armazenamento e transporte

#### ⚠️ ADVERTÊNCIA

Para evitar ferimentos graves em crianças e animais, observe a regra a seguir:

Peças pequenas, como cabos e braçadeiras, são perigosas se engolidas. Mantenha todas as peças fora do alcance de crianças e animais.

#### ATENÇÃO

1. Armazene a Bateria de Voo Inteligente e o controle remoto em local fresco e seco, longe da luz solar direta, para garantir que a bateria integrada LiPo NÃO superaqueça. Temperatura de armazenamento recomendada: entre 71° e 86 °F (22° e 30 °C) para períodos de armazenamento superiores a três meses. Nunca armazene em ambientes fora da faixa de temperatura de 14° a 104 °F (-10° a 40 °C).
2. NÃO permita que a câmera entre em contato com água ou outros líquidos, nem fique imersa neles. Se ela molhar, seque com um pano macio e absorvente. Ligar uma aeronave que tenha caído na água pode causar danos permanentes ao componente. NÃO use substâncias que contenham álcool, benzeno, solventes ou outras substâncias inflamáveis para limpar ou fazer manutenção da câmera. NÃO armazene a câmera em locais com poeira ou umidade.
3. Desconecte o estabilizador da aeronave ao armazená-la por um longo período de tempo, ou transportá-la por longas distâncias.
4. NÃO conecte este produto a nenhuma interface USB mais antiga do que a versão 2.0. NÃO conecte este produto a nenhum dispositivo "power USB" ou similar.
5. A antena D-RTK™ deve ser desdobrada no local original durante o transporte ou será danificada.

#### Manutenção

#### ATENÇÃO

1. Entre em contato com os centros de serviço recomendados pela DJI para fazer a inspeção ou reparo do produto após qualquer acidente ou choque violento. É muito perigoso operar aeronaves danificadas e isso pode causar ferimentos ou danos ao patrimônio.
2. Carregue ou descarregue a bateria até o nível de 50% a aproximadamente 65%, se a previsão for de NÃO usá-la por 10 dias ou mais. Carregue e descarregue totalmente a bateria pelo menos uma vez a cada três meses para manter a sua integridade.
3. É recomendável agendar uma manutenção a cada 50 horas de voo para a obter segurança e confiabilidade do voo.
4. Verifique regularmente os indicadores de nível da bateria para ver o nível atual da bateria e a duração total da bateria. A bateria está classificada para 200 ciclos. Não é recomendado continuar a usá-la posteriormente. Consulte as diretrizes de segurança da Bateria de Voo Inteligente para obter mais informações sobre o uso e manutenção seguros da bateria.

#### Requisitos de condições de voo

#### Condições climáticas e ambiente ao redor

#### ⚠️ ADVERTÊNCIA

A aeronave foi projetada para operar em condições climáticas boas a moderadas. Para evitar colisões, ferimentos graves e danos à propriedade, observe as seguintes regras:

1. NÃO utilize a aeronave em condições climáticas rigorosas. Isso inclui velocidades do vento acima de 12 m/s, neve, chuva, neblina, vento forte, granizo, raios, tornados ou furacões.
2. Mantenha a aeronave a, no mínimo, 10 metros (30 pés) de distância de obstáculos, pessoas, animais, edifícios, árvores, infraestrutura pública e corpos d'água durante o voo. Fique ainda mais longe desses objetos à medida que a altitude aumentar.
3. Seja EXTREMAMENTE cuidadoso ao operar a aeronave em ambientes fechados. Alguns recursos da aeronave, principalmente o de estabilização, podem ser afetados.
4. Certifique-se de ativar o Vision System ao voar em ambientes fechados. Note que o sistema Vision System pode NÃO funcionar adequadamente se a aeronave estiver voando sobre água, superfícies sem um padrão claro ou em um ambiente de pouca luz.

#### ATENÇÃO

1. O desempenho da aeronave e da bateria está sujeito a fatores ambientais, como densidade do ar e temperatura. NÃO opere a aeronave quando a temperatura estiver fora da faixa de -4° a 122 °F (-20° a 50 °C).
2. NÃO use a aeronave perto de acidentes, incêndios, explosões, inundações, tsunamis, avalanches, deslizamentos, terremotos, poeira ou tempestades de areia.

#### Interferência com as comunicações

#### ATENÇÃO

1. Voe em espaços abertos. Edifícios altos ou estruturas de aço podem afetar a precisão da bússola embarcada e bloquear o sinal do GPS.
2. Evite interferência entre o controle remoto e outros equipamentos sem fio. Certifique-se de desligar o Wi-Fi do seu dispositivo móvel.
3. Fique extremamente atento quando voar próximo de áreas com interferência magnética ou de rádio, e que o M210 RTK V2 seja recomendado em tal ambiente. Isso inclui, mas não está limitado a: linhas de alta tensão, estações de transmissão de energia em grande escala ou estações rádio base e torres de transmissão celulares. Deixar de fazer isso pode comprometer a qualidade da transmissão deste produto ou causar erros do controle remoto ou de transmissão de vídeo que podem afetar a orientação de voo e a precisão da localização. A aeronave pode se comportar de forma anormal ou perder controle em áreas com interferência excessiva.

#### Operação da aeronave de forma responsável

#### ⚠️ ADVERTÊNCIA

Para evitar ferimentos graves e danos à propriedade, observe as seguintes regras:

1. Certifique-se de que você NÃO tenha bebido, tomado medicamentos, esteja sob a influência de anestesia ou sofrendo de vertigem, fadiga, náusea ou qualquer outra condição física ou mental que possa prejudicar sua capacidade de operar a aeronave com segurança.
2. Puxar o pino esquerdo até o canto inferior interno e pressionar o botão RTH ao mesmo tempo faz com que o motor seja desligado enquanto a aeronave estiver em voo. A função de pouso não será acionada. NÃO execute essa combinação de comando, exceto em situações de emergência.
3. Ao aterrissar, desligue a aeronave primeiro, depois desligue o controle remoto.
4. NÃO derrube, arremesse, incendeie e nem projete cargas perigosas em ou sobre edifícios, pessoas ou animais, porque isso pode causar ferimentos ou danos ao patrimônio.
5. NÃO use a aeronave caso tenha caído ou batido acidentalmente, ou caso esteja em más condições.

#### ATENÇÃO

1. Certifique-se de ter sido suficientemente treinado e estar plenamente ciente de quaisquer planos de contingência antes que ocorram acidentes.
2. Certifique-se de ter um plano de voo e nunca voar com a aeronave de forma imprudente.
3. Respeite a privacidade das outras pessoas ao usar a câmera. Certifique-se de estar em conformidade com leis locais, regulamentações e padrões morais de privacidade.
4. NÃO use este produto por qualquer motivo que não o uso pessoal geral. NÃO o utilize para qualquer propósito ilegal ou impróprio (como espionagem, operações militares ou investigações não autorizadas).
5. NÃO use este produto para difamar, assediar, ameaçar, perseguir ou violar os direitos legais (como o direito de privacidade e publicidade) de outros.
6. NÃO invada propriedades privadas de outras pessoas.

#### Modos de voo, funções e advertências

#### Modos de voo

#### ⚠️ ADVERTÊNCIA

Para evitar ferimentos graves e danos à propriedade, observe a seguinte regra:

NÃO mude do P-mode para o A-mode ou S-mode, a menos que esteja suficientemente familiarizado com o comportamento da aeronave em cada modo de voo, pois desativar o GPS pode resultar em incapacidade de aterrissar a aeronave com segurança.

A aeronave entrará no A-mode nestes dois casos:

1. Passivo: Quando o sinal do GPS estiver fraco ou quando a bússola sofrer interferência onde o Vision System estiver indisponível.
2. Ativo: Usuários alternam o interruptor do modo de voo para o A-mode.

Observe que o Vision System é desativado no A-mode. Portanto, a aeronave não consegue se posicionar nem frear automaticamente nesse modo e será facilmente afetada pelos arredores, o que pode resultar em inclinação horizontal. Use o controle remoto para posicionar a aeronave.

Manobrar a aeronave no A-mode pode ser difícil. Antes de alternar a aeronave para o A-mode, certifique-se de que esteja confortável voando neste modo. NÃO pilote a aeronave a uma distância excessiva, pois você pode perder o controle e causar possível risco.

Evite voar em áreas onde o sinal do GPS seja fraco ou em espaços fechados. Caso contrário, a aeronave será forçada a entrar no modo A, levando a possíveis riscos de voo. Aterrissagem em local seguro assim que possível.

#### ATENÇÃO

O P-mode ou o S-mode são preferíveis na maioria dos cenários de voo. Os usuários podem alternar para o A-mode se o modo S estiver indisponível. Ao voar em A-mode, tome precauções EXTRAS, pois alguns recursos NÃO estão disponíveis no modo A. Quando utilizada em ambientes fechados, a aeronave não pode executar voo estacionário de precisão ao voar acima de superfícies que não tenham um padrão nítido. Consulte a seção "Vision System e Sistema de Detecção por Infravermelho" para ver os critérios completos de voo em ambientes fechados.

- P-mode (Posicionamento):** O P-mode funciona melhor quando o sinal do GPS estiver forte. A aeronave utiliza GPS e o Vision System para se estabilizar automaticamente.
- S-mode (Esportes):** O S-mode é idêntico ao P-mode em termos de configurações do controlador de voo, exceto que os valores de ganho de manuseio da aeronave são ajustados a fim de melhorar a manobrabilidade. Nesse modo, a velocidade de voo máxima da aeronave é aumentada.
- A-mode (Altitude):** Quando nem o GPS nem o Vision System estiverem disponíveis, a aeronave usará somente o barômetro no posicionamento para controlar a altitude.

#### Failsafe e Retorno à Base (RTH)

##### ATENÇÃO

- O recurso Retorno à Base (RTH) NÃO irá funcionar se o sinal do GPS for insuficiente (sinal do GPS com menos de três barras) ou se o GPS não estiver ativo.
- Pressione o botão Retorno à Base (RTH) no controle remoto para iniciar o processo de Retorno à Base (RTH), em vez de desligar o controle remoto.
- Edifícios altos podem afetar de forma adversa a função Failsafe. Ajuste a localização, a altitude e a velocidade da aeronave ao retornar à base, a fim de evitar obstáculos. A aeronave vai parar de subir e retornará imediatamente ao Ponto de origem se você mover o pino esquerdo, quando a aeronave atingir 20 metros (65 pés) de altitude ou mais durante Failsafe.
- Certifique-se de sempre voar com a aeronave dentro do alcance de transmissão do controle remoto.
- Use as funções Failsafe e Retorno à Base (RTH) somente em caso de emergência. Algumas funções podem ser afetadas pelas condições meteorológicas, ambiente ou campos magnéticos próximos.
- A aeronave não consegue evitar obstáculos durante o RTH à prova de falhas, quando a condição de iluminação não for ideal. Portanto, é importante estabelecer uma altitude adequada de Failsafe antes de cada voo.
- Se a duração da bateria permitir, a aeronave poderá retornar à última posição em que tinha conexão com o controle remoto durante o RTH à prova de falhas. Como resultado, talvez a aeronave voe para longe de você em um primeiro momento e, em seguida, retornará ao ponto de origem.

#### Bateria fraca

##### ATENÇÃO

- Quando a Advertência de nível da bateria crítico for ativada e a aeronave estiver descendo automaticamente, você poderá empurrar o acelerador para cima para manter a altitude da aeronave e navegar com ela até um local mais adequado para pouso.
- Quando acionadas, as advertências de bateria trazem imediatamente a aeronave de volta para o Ponto de origem ou a aterrissagem, a fim de evitar perda de potência durante o voo e danos à aeronave, à propriedade, a animais e a pessoas.

#### D-RTK (para M210 RTK V2)

##### ATENÇÃO

- Use somente peças originais DJI ou peças certificadas pela DJI. Peças não autorizadas ou peças de fabricantes não certificados pela DJI podem causar mau funcionamento do sistema e comprometer a segurança.
- Recomenda-se utilizá-los em ambiente externo e sem interferência de rádio. As antenas devem ser mantidas na mesma altura e NÃO DEVEM obstruir umas às outras quando utilizadas.
- NÃO curve ou dobre o cabo da antena excessivamente.

#### Vision System e Sistema de Detecção Infravermelho

##### ATENÇÃO

- O Vision System não funciona corretamente acima de superfícies que NÃO tenham variações óbvias de padrão. O Vision System é eficaz somente quando a aeronave estiver a altitudes de 0,5 a 1 metros.
- O Vision System pode NÃO funcionar adequadamente quando a aeronave estiver sobrevoando água.
- Mantenha seus animais de estimação longe da aeronave quando o Vision System estiver ativado, pois os sensores do sonar emitem um som de alta frequência que somente é audível por alguns animais de estimação.
- Tenha cuidado ao operar a aeronave em qualquer uma das seguintes situações:
  - Sobrevoe superfícies monocromáticas (por exemplo, preto puro, branco puro, vermelho puro, verde puro).
  - Sobrevoe superfícies altamente reflexivas.
  - Voar a altas velocidades (acima de 14 m/s a 2 metros ou acima de 5 m/s a 1 metro).
  - Sobrevoe água ou superfícies transparentes.
  - Sobrevoe superfícies ou objetos móveis.
  - Voar em uma área onde a iluminação muda frequentemente ou drasticamente.
  - Sobrevoe superfícies com escuridão extrema (< 15 lux) ou luz extrema (> 10.000 lux).
  - Sobrevoe superfícies que podem absorver ondas sonoras (por exemplo, carpete espesso).
  - Sobrevoe superfícies sem padrões ou texturas visíveis.
  - Sobrevoe superfícies com padrões ou texturas repetidas idênticas (por exemplo, azulejos com o mesmo design).
  - Sobrevoe superfícies inclinadas que refletem ondas sonoras para longe da aeronave.
  - Pequenos obstáculos (com menos energia de reflexão de infravermelhos).
- Em caso de perda do sinal do controle remoto e o sinal do GPS estiver fraco, se a aeronave não detectar o Ponto de origem, a aeronave fará um voo estacionário por 8 segundos e, em seguida, pousará automaticamente se estiver no P-mode.
- A calibração do Vision System é necessária se a aeronave sofrer impactos. Calibre o Vision System se o aplicativo DJI Pilot solicitar.
- Atente-se a pontos cegos (em cinza) do Vision System e do Sistema de Detecção por Infravermelho.

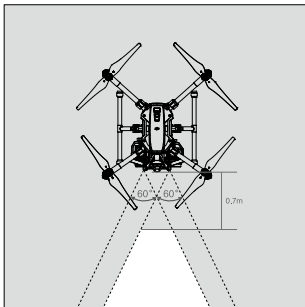

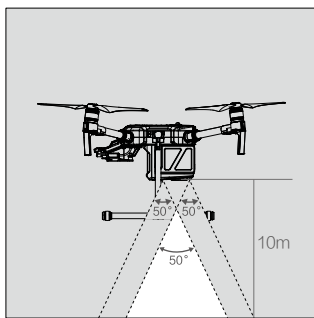
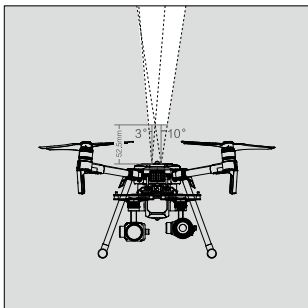

O sistema de visão descendente é usado somente para posicionamento.

- NÃO use outros dispositivos ultrassônicos com frequência de 40 KHz ou aproximada quando o Vision System estiver em operação. Mantenha os sensores sempre limpos. NÃO obstrua os sensores.
- Devido à inércia, a aeronave deve ser controlada cuidadosamente para garantir que possa parar a uma distância segura do obstáculo. Portanto, a aeronave deve voar a não mais do que 54 km/h (33 mph) com um ângulo de altitude de até 25°.

## Regulamentações e restrições de voo

### Regulamentações

#### ⚠️ ADVERTÊNCIA

Para evitar ferimentos graves e danos à propriedade, observe as seguintes regras:

- NÃO opere próximo a aeronaves tripuladas, independentemente da altitude. (Aterrissagem imediatamente, se necessário)
- NÃO voe com a aeronave em áreas densamente povoadas, incluindo cidades, eventos esportivos, exposições, apresentações, etc.
- NÃO voe a aeronave acima da altitude autorizada. Fique afastado e NÃO interfira nas operações de aeronaves tripuladas. Sempre fique atento a outras aeronaves e obstáculos, evitando-os.

#### ⚠️ CUIDADO

Para evitar comportamento em desacordo com as regulamentações, ferimentos graves e danos à propriedade, observe as seguintes regras:

- NÃO voe com a aeronave perto ou dentro de Zonas de Exclusão Aérea especificadas por leis e regulamentações locais. A lista de Zonas de Exclusão Aérea inclui aeroportos, fronteiras entre dois países ou regiões soberanas, principais cidades/regiões etc., e é atualizada continuamente. NÃO voe ao redor de infraestruturas ou propriedades sensíveis, como estações de energia, estações

de tratamento de água, centros de detenção, vias de tráfego intenso, instalações governamentais, zonas militares, etc.

- NÃO voe a aeronave acima da altitude autorizada
- SEMPRE mantenha sua aeronave dentro da linha de visada visual (Visual line of sight, VLOS) e use um observador para ajudá-lo, se necessário.
- NUNCA use a aeronave para transportar produtos/cargas ilegais ou perigosos.

#### ⚠️ ATENÇÃO

- Certifique-se de compreender a natureza/o tipo da sua operação de voo (como recreação, uso público ou uso comercial) e obtenha a respectiva aprovação e liberação dos órgãos governamentais pertinentes antes do voo. Consulte as definições completas e os requisitos específicos junto às agências de regulamentação local. Para os usuários que operam a aeronave nos Estados Unidos, primeiro visite <http://www.knowbeforeyoufly.org/> e tome as medidas apropriadas para as suas circunstâncias.
- Observe que a aeronave com controle remoto pode ser proibida de realizar atividades comerciais em determinados países e regiões. Verifique e siga todas as leis e determinações locais antes de voar, pois essas regras podem ser diferentes do que está declarado aqui.
- Respeite a privacidade das outras pessoas ao usar a câmera. NÃO realize operações de vigilância, como a captura de imagens ou vídeos de qualquer pessoa, entidade, evento, apresentação, exibição e propriedade sem autorização ou onde haja uma expectativa de privacidade, mesmo se a imagem ou o vídeo for capturado para uso pessoal.
- Esteja ciente de que, em algumas áreas, a gravação de imagens e vídeos de eventos, apresentações, exposições ou propriedades comerciais por meio de uma câmera pode infringir os direitos autorais ou outros direitos legais, mesmo se a imagem ou vídeo for gravado para uso pessoal.

### Restrições de voo

#### ⚠️ ATENÇÃO

A DJI sempre enfatiza a segurança durante o voo e, portanto, desenvolveu vários meios de auxílio ao usuário para cumprir as regras e regulamentações locais durante o voo. Recomendamos que você atualize o firmware para a versão mais recente, a fim de garantir que os recursos a seguir estejam totalmente atualizados:

### Zonas GEO

- Todas as Zonas GEO estão listadas no site oficial da DJI em <http://www.dji.com/flysafe>. As Zonas GEO são divididas em diferentes categorias e incluem, dentre outras, locais como aeroportos, campos de voo onde as aeronaves tripuladas operam em baixas altitudes, fronteiras entre países, locais sensíveis, como usinas de energia, e áreas que estejam sediando grandes eventos.
- As restrições de voo variam de acordo com o local. Dependendo das restrições em uma determinada zona, advertências podem aparecer no aplicativo DJI GO 4. A decolagem pode ser proibida, a altitude de voo pode ser limitada ou a aeronave pode agir de forma automática, por exemplo, pousar automaticamente.
- Funções relacionadas a ações de voo serão afetadas até certo ponto quando a aeronave estiver próxima ou dentro de uma Zona GEO. Esses efeitos incluem, entre outros: desaceleração da aeronave, impossibilidade de criar uma tarefa de voo e interrupção de uma tarefa de voo em andamento.
- A operação com as restrições das Zonas GEO não garante a sua conformidade com todas as leis, regulamentações e restrições de voo temporárias. Para assegurar a conformidade, consulte seu advogado ou as autoridades locais.

### Limite de altitude

- Voar em altitudes NÃO superiores a 120 metros (400 pés)\* acima do nível do solo e fique longe de quaisquer obstáculos ao redor.
- Se você pretende voar acima do limite de altitude padrão, será solicitado a aceitar o aviso de isenção de responsabilidade apresentado para ativar o novo limite de altitude.

\* Restrições de altitude de voo varia conforme o país. NÃO voe acima das altitudes máximas definidas nas leis e regulamentações locais.



## Краткий обзор правил техники безопасности

### 1. Факторы окружающей среды

- Не выполняйте полеты там, где находятся здания и другие препятствия.
- ЗАПРЕЩАЕТСЯ выполнять полеты над большими скоплениями людей или в непосредственной близости от них.
- Избегайте полетов на высоте более 120 м (400 футов)\*.
- Эксплуатация дрона допускается в умеренных погодных условиях при температурах от -20 до +50 °C (от -4 до 122 °F).
- Соблюдайте дополнительную осторожность при выполнении полетов внутри помещения, поскольку это может помешать обычной работе функций стабилизации дрона.
- НЕ ВБИВАЙТЕ полеты при скорости ветра выше 12 м/с (27 миль/ч).

### 2. Перед полетом

- Убедитесь в том, что аккумуляторы пульта дистанционного управления и дрона полностью заряжены.
- Перед каждым полетом необходимо убедиться в том, что пропеллеры находятся в хорошем состоянии и надежно закреплены.
- Убедитесь в том, что ничто не препятствует работе двигателей.
- Объектив камеры должен быть чистым, на нем не должно быть пятен.
- Выполняйте калибровку компаса только при получении соответствующего запроса от приложения DJI Pilot или при соответствующем сигнале светового индикатора.
- Изменения или модификации деталей дрона могут негативно повлиять на стабильность его работы. Строго следуйте официальным инструкциям DJI при установке совместимого внешнего оборудования и убедитесь, что общая масса дрона не превышает 6,14 кг после установки. Убедитесь, что внешнее оборудование установлено в правильное положение в соответствии с официальными инструкциями во избежание смещения центра тяжести дрона.

### 3. IP43

- В стабильных лабораторных условиях летательные аппараты серии Matrice 200 V2, оснащенные аккумуляторами Intelligent Flight Battery TB55, достигают степени защиты оболочки IP43 по стандартам IEC60529. Однако этот показатель не является постоянным и может ухудшиться после длительного использования.
- НЕ выполняйте полеты при уровне осадков более 10 мм/день.
  - НЕ складывайте лучи дрона во время дождя.
  - Угол наклона корпуса дрона по отношению к земле не должен превышать ±30° при полете в дождливую погоду.
  - Перед установкой аккумуляторов проверьте, сухие ли порты для зарядки аккумуляторов, порты в аккумуляторном отсеке, поверхности аккумуляторов и поверхности аккумуляторного отсека.
  - Перед зарядкой аккумуляторов убедитесь, что в портах для зарядки и на поверхностях аккумуляторов отсутствует жидкость.
  - Перед упаковкой в контейнер для переноски тщательно протрите дрон и убедитесь, что на нем нет жидкости.
  - Гарантия на продукт не покрывает повреждения в результате воздействия воды.

Дрон может не демонстрировать соответствие степени защиты оболочки IP43 в следующих обстоятельствах.

- Лучи сложены.
- Дрон перевернут.
- Используются аккумуляторы, отличные от предназначенных для серии M200 V2 аккумуляторов Intelligent Flight Battery TB55.
- Крышки для портов и кнопки в задней части дрона установлены неправильно.
- Используется внешний модуль спутниковой связи.
- Заглушка для защиты от атмосферных воздействий непрочно закреплена на верхней части корпуса.
- Крышка слота для карты памяти microSD закреплена непрочно.
- Имеются повреждения дрона, например серьезные повреждения корпуса, повреждения водостойкого клея и т. д.

### 4. Эксплуатация

- Отключение аккумулятора Intelligent Flight Battery должно производиться корректно. ЗАПРЕЩАЕТСЯ отсоединять аккумулятор от выключенного летательного аппарата.



Летательный аппарат DJI™ MATRICE™ 200 V2 НЕ является игрушкой и не предназначен для лиц младше 18 лет. Обратите внимание, что краткий обзор правил техники безопасности содержит только основную информацию по технике безопасности. Тщательно изучите остальные разделы данного документа.

- Не приближайтесь к вращающимся пропеллерам и электродвигателям.
  - Постоянно держите дрон в пределах видимости.
  - Для выключения двигателей во время полета нажмите кнопку возврата домой (RTH), одновременно перемещая левый джойстик в нижний внутренний угол. Выключение двигателей во время полета может привести к крушению летательного аппарата. Это можно сделать только если пилотный контроллер обнаруживает критическую ошибку.
  - ЗАПРЕЩАЕТСЯ отвечать на входящие звонки, использовать функции набора текста или любые другие функции мобильного устройства, которые могут отвлекать вас от управления дроном во время полета. ЗАПРЕЩАЕТСЯ выполнять полеты в состоянии алкогольного или наркотического опьянения.
  - ЗАПРЕЩАЕТСЯ выполнять полеты на малой высоте от таких отражающих поверхностей, как вода или снег, поскольку они могут привести к нарушениям в работе системы обзора.
  - В случае появления сигнала, предупреждающего о низком уровне заряда аккумулятора, немедленно осуществите возврат дрона в безопасном месте.
  - Во время возврата в домашнюю точку вы можете регулировать высоту полета, чтобы избежать столкновения с препятствиями.
  - После приземления сначала выключите двигатель, затем аккумулятор Intelligent Flight Battery, а затем пульт дистанционного управления.
  - Несмотря на высокотехнологичность устройства пилоту нужно сохранять бдительность. Функции безопасности и помощи при полете, такие как обнаружение препятствий, точная посадка и система защиты при посадке помогают вам управлять дроном, а не заменяют необходимость управления. Условия окружающей среды, в том числе освещение и текстура препятствий, могут повлиять на работу системы обзора.
  - Установите высоту возврата домой, значение которой должно быть больше высоты окружающих препятствий, в приложении DJI Pilot.
  - Система защиты при посадке (определяет, подходит ли место для посадки, на высоте 2 метра от земли) используется для оптимизации управления. Будьте бдительны, управляя дроном, т. к. система обзора может отключаться в определенных ситуациях (например, при тушении освещении или нечетком рисунке поверхности препятствий) и не распознает поверхность.
  - Удлиненный порт питания (XT30) для M210 V2 и M210 V2 RTK обеспечивает максимальное значение тока в 4 А. Превышение этого значения во время подключения к другим устройствам может отрицательно сказаться на работе летательного аппарата.
- ### 5. Обслуживание и хранение
- НЕ используйте старые, выщербленные или сложенные пропеллеры.
  - Оптимальная температура хранения аккумулятора: от +22 до +30 °C (71–86 °F).
  - Для получения дополнительных сведений о безопасности использования аккумулятора см. руководство по технике безопасности аккумулятора Intelligent Flight Battery.
- ### 6. Соблюдайте местные законы
- ЗАПРЕЩАЕТСЯ выполнять полеты в зонах, запрещенных для полетов. Информацию о зонах, запрещенных для полетов, можно найти на веб-сайте <http://flysafe.dji.com/>. Запросите полный список зон, запрещенных для полетов, у местного агентства воздушного транспорта.
  - Ограничения высоты полета могут различаться в разных юрисдикциях. НЕ поднимайте дрон выше максимальной разрешенной высоты, определенной местным законодательством и нормативно-правовыми актами.
  - Избегайте полетов там, где спасательные команды активно используют воздушное пространство.

\* Ограничения высоты полета могут различаться в разных юрисдикциях. НЕ поднимайте дрон выше максимальной разрешенной высоты, определенной местным законодательством и нормативно-правовыми актами.



Выполняйте полеты на открытых участках

+



При сильном сигнале спутников

+



Выполняйте полет только в пределах прямой видимости

+

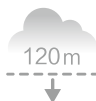

Выполняйте полет на уровне ниже 120 м (400 футов)

=



Следует избегать полетов над скоплениями людей, деревьями или аэропортами или в непосредственной близости от них.

Такие источники сильных электромагнитных полей, как линии электропередачи и базовые станции, могут повлиять на работу встроенного компаса. Рекомендуется использовать Matrice 210 RTK V2. Всегда наблюдайте за обстановкой во время полета.

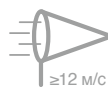

ЗАПРЕЩАЕТСЯ использовать дрон в неблагоприятных погодных условиях, таких как дождь, снег, туман и при скорости ветра более 12 м/с или 27 миль/ч.

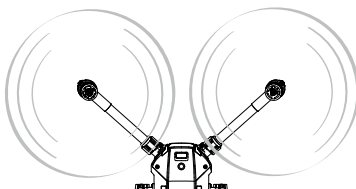

Геофоны

Не приближайтесь к вращающимся пропеллерам и электродвигателям.

Более подробная информация приведена на веб-сайте: <https://lysafedji.com>

## ПРИМЕЧАНИЕ

SZ DJI TECHNOLOGY CO., LTD (далее «DJI») оставляет за собой право по своему усмотрению вносить изменения во все инструкции и другие сопутствующие документы. Для получения обновленной информации по продукту посетите веб-сайт <http://www.dji.com> и выберите соответствующую страницу.

## Обозначения

Для определения различных уровней потенциальной опасности при использовании данного продукта в соответствующей документации применяются приведенные ниже термины.

**ПРИМЕЧАНИЕ** ПРИМЕЧАНИЕ: операции, при некорректном выполнении которых создается угроза физического повреждения имущества и минимальная возможность получения травмы.

**ПРЕДОСТЕРЕЖЕНИЕ** ПРЕДОСТЕРЕЖЕНИЕ: операции, при некорректном выполнении которых создается угроза физического повреждения имущества и возможность получения серьезных травм.

**ПРЕДУПРЕЖДЕНИЕ** ПРЕДУПРЕЖДЕНИЕ: операции, при некорректном выполнении которых создается угроза физического повреждения имущества, сопутствующего ущерба и тяжелых травм ИЛИ появляется большая вероятность серьезных телесных повреждений.



### ПРЕДУПРЕЖДЕНИЕ

Перед началом эксплуатации и прочтите руководство

пользователя и ознакомьтесь с характеристиками данного продукта. Пренебрежение инструкциями, содержащимися в руководстве пользователя, и несоблюдение мер безопасности может привести к серьезным травмам, повреждению продукта и другого имущества. Данный продукт является сложным изделием. Использование изделия требует базовых механических навыков. Будьте внимательны и руководствуйтесь здравым смыслом при работе с устройством. Несоблюдение нижеизложенных инструкций по технике безопасности может привести к травме, повреждению дрона или другого имущества. Данный продукт не предназначен для детей. НЕ используйте несовместимые компоненты и не вносите изменения в конструкцию данного продукта тем или иным способом, не указанным в соответствующих документах, предоставляемых SZ DJI TECHNOLOGY CO., LTD. Данное руководство по технике безопасности содержит инструкции по технике безопасности, эксплуатации и обслуживанию продукта. Для обеспечения безопасной эксплуатации и во избежание повреждений и серьезных травм до начала сборки, настройки или использования продукта важно ознакомиться со всеми инструкциями и предупреждениями в руководстве пользователя и соблюдать их.

**ВОЗРАСТНЫЕ ОГРАНИЧЕНИЯ:** НЕ ПРЕДНАЗНАЧЕНО ДЛЯ ДЕТЕЙ МЛАДШЕ 18 ЛЕТ. ПРОДУКТ НЕ ЯВЛЯЕТСЯ ИГРУШКОЙ.

## Перед полетом

1. Убедитесь в том, что вы используете оригинальные компоненты и они находятся в отличном состоянии.
2. Пуль дистанционного управления, аккумулятор Intelligent Flight Battery и мобильное устройство должны быть полностью заряжены.
3. Перед включением убедитесь в том, что на объективе камеры нет посторонних объектов, что карта памяти microSD вставлена в летательный аппарат или в камеру (при использовании Zenmuse XT/X2/Z30) а также что стабилизатор свободно вращается.
4. Убедитесь в том, что пропеллеры и монтажные пластины надежно установлены на электродвигателях, а электродвигатели могут запуститься и работать в обычном режиме.
5. Для калибровки компаса следуйте инструкциям на экране.
6. Убедитесь в том, что приложение DJI Pilot и прошивка дрона обновлены до последней версии.
7. Убедитесь в том, что предстоящий полет не будет проходить в зоне ЗАПРЕЩЕННОЙ для полетов, а полетные условия соответствуют требованиям.
8. Запрещается выполнять полет, находясь под воздействием алкоголя, наркотиков или любого другого вещества, которое может ослабить ваши когнитивные способности.
9. Ознакомьтесь с выбранным режимом полета и тщательно изучите все функции системы безопасности и предупреждения.
10. Соблюдайте все местные нормативные акты, получите соответствующее разрешение и проанализируйте возможные риски. ПОМНИТЕ: на вас лежит полная ответственность за соблюдение требований всех применимых нормативных документов.
11. ПОСТОЯННО ДЕРЖИТЕ ДРОН В ПРЕДЕЛАХ ВИДИМОСТИ. При

управлении дроном НЕ полагайтесь только на изображение камеры с видом от первого лица.

12. Запустите приложение DJI Pilot и используйте им для помощи в управлении дроном. Если приложение DJI Pilot не будет записывать полетные данные, в определенных ситуациях (включая потерю дрона) DJI не сможет оказать послепродажную поддержку или принять на себя ответственность.
13. Всегда проверяйте эффективность зависания летательного аппарата в воздухе, если планируется летать с полезной нагрузкой. Убедитесь, что общий взлетный вес не превышает 6,14 кг.

## Заявление об отказе от ответственности и предупреждение

Данный продукт НЕ является игрушкой и не предназначен для лиц младше 18 лет. Дрон должен храниться в местах, недоступных для детей. В присутствии детей полеты следует выполнять с особой осторожностью.

Несмотря на высокотехнологичность продукта его ненадлежащее использование может привести к травмам или повреждению имущества. Перед использованием ознакомьтесь с материалами, относящимися к работе продукта. Эти документы содержатся в комплекте поставки продукта, а также находятся на странице продукта DJI на сайте <http://www.dji.com>.

Информация, содержащаяся в этом документе, затрагивает вашу безопасность, законные права и обязанности. Внимательно ознакомьтесь с данным документом перед использованием продукта. Отказ от ознакомления и выполнения инструкций и предупреждений, содержащихся в этом документе, может стать причиной потери продукта, получения вами серьезных травм или повреждения вашего дрона.

Используя данный продукт, вы подтверждаете, что внимательно ознакомились с заявлением об отказе от ответственности и соглашаетесь выполнять правила и условия настоящего документа. КРОМЕ ЯВНЫХ ОБРАЗОМ ПРЕДУСМОТРЕННОГО В ПРАВИЛАХ ПОСЛЕПРОДАЖНОГО ОБСЛУЖИВАНИЯ DJI (<http://www.dji.com/service/policy>), ПРОДУКТ И ВСЕ ДОСТУПНЫЕ МАТЕРИАЛЫ ПРЕДОСТАВЛЕНЫ «КАК ЕСТЬ» И «В СУЩЕСТВУЮЩЕМ СОСТОЯНИИ» БЕЗ КАКИХ-ЛИБО ГАРАНТИЙ ИЛИ УСЛОВИЙ, ЯВНО ВЫРАЖЕННЫХ ИЛИ ПОДРАЗУМЕВАЕМЫХ, ЗА ИСКЛЮЧЕНИЕМ ГАРАНТИЙ, ЯВНЫМ ОБРАЗОМ ПРЕДУСМОТРЕННЫХ В ПРАВИЛАХ ПОСЛЕПРОДАЖНОГО ОБСЛУЖИВАНИЯ DJI, КОМПАНИЯ DJI НЕ ПРЕДОСТАВЛЯЕТ НИКАКИХ ДРУГИХ ГАРАНТИЙ, ЯВНО ВЫРАЖЕННЫХ ИЛИ ПОДРАЗУМЕВАЕМЫХ, ОТНОСЯЩИХСЯ К ПРОДУКТУ, АКСЕССУАРАМ ПРОДУКТА И ВСЕМ МАТЕРИАЛАМ, ВКЛЮЧАЯ СЛЕДУЮЩЕЕ: (а) ЛЮБАЯ ПОДРАЗУМЕВАЕМАЯ ГАРАНТИЯ ОТНОСИТЕЛЬНО КОММЕРЧЕСКОЙ ПРИГОДНОСТИ, СООТВЕТСТВИЯ НАЗНАЧЕНИЮ, НАЗВАНИЯ, БЕЗОПАСНОСТИ ИЛИ ПОСЛЕДСТВИЙ ПОЛЬЗОВАНИЯ, ОТСУТСТВИЯ НАРУШЕНИЙ ПРАВ ИНТЕЛЛЕКТУАЛЬНОЙ СОБСТВЕННОСТИ; И (б) ЛЮБАЯ ГАРАНТИЯ, ВОЗНИКАЮЩАЯ В РЕЗУЛЬТАТЕ ЭКСПЛУАТАЦИИ, ДЕЛОВЫХ ОПЕРАЦИЙ ИЛИ КОММЕРЧЕСКОГО ИСПОЛЬЗОВАНИЯ. ЗА ИСКЛЮЧЕНИЕМ ГАРАНТИЙ, ЯВНЫМ ОБРАЗОМ ПРЕДУСМОТРЕННЫХ В ОГРАНИЧЕННОЙ ГАРАНТИИ DJI, КОМПАНИЯ DJI НЕ ПРЕДОСТАВЛЯЕТ НИКАКИХ ДРУГИХ ГАРАНТИЙ, ЧТО ПРОДУКТ, АКСЕССУАРЫ ПРОДУКТА, ЛЮБАЯ ЧАСТЬ ПРОДУКТА ИЛИ ЛЮБЫЕ МАТЕРИАЛЫ БУДУТ ПОСТОЯННО И БЕЗОПАСНО РАБОТАТЬ. НЕ БУДУТ СОДЕРЖАТЬ НЕИСПРАВНОСТИ, ВИРУСОВ ИЛИ ДРУГИХ ВРЕДНЫХ КОМПОНЕНТОВ, А ТАКЖЕ НЕ ПРЕДОСТАВЛЯЕТ ГАРАНТИЙ ТОГО, ЧТО ЛЮБАЯ ИЗ ЭТИХ ПРОБЛЕМ БУДЕТ ИСПРАВЛЕНА.

НИКАКИЕ РЕКОМЕНДАЦИИ И ИНФОРМАЦИЯ, В УСТНОЙ ИЛИ ПИСЬМЕННОЙ ФОРМЕ, ПОЛУЧЕННЫЕ ВАМИ ПРИ ИСПОЛЬЗОВАНИИ ПРОДУКТА, АКСЕССУАРОВ ПРОДУКТА ИЛИ ЛЮБЫХ МАТЕРИАЛОВ, НЕ ЯВЛЯЮТСЯ ОСНОВАНИЕМ ПРЕДОСТАВЛЕНИЯ ГАРАНТИИ, ОТНОСЯЩЕЙСЯ К ДАННОМУ ПРОДУКТУ, ЗА ИСКЛЮЧЕНИЕМ ГАРАНТИЙ, ЯВНЫМ ОБРАЗОМ ПРЕДУСМОТРЕННЫХ В ЭТИХ УСЛОВИЯХ. ВЫ ПРИНИМАЕТЕ НА СЕБЯ ВСЮ ОТВЕТСТВЕННОСТЬ ЗА ЛЮБЫЕ ПОВРЕЖДЕНИЯ, КОТОРЫЕ МОГУТ ВОЗНИКНУТЬ В РЕЗУЛЬТАТЕ ИСПОЛЬЗОВАНИЯ ПРОДУКТА, АКСЕССУАРОВ ПРОДУКТА ИЛИ ЛЮБЫХ МАТЕРИАЛОВ ИЛИ ВАШЕГО ДОСТУПА К НИМ. ВЫ ПОНИМАЕТЕ И СОГЛАШАЕТЕСЬ, ЧТО ИСПОЛЬЗУЕТЕ ПРОДУКТ ПО ВАШЕМУ СОБСТВЕННОМУ УСМОТРЕНИЮ И НА ВАШ РИСК И ЧТО ВЫ САМОСТОЯТЕЛЬНО НЕ СЕТЕ ОТВЕТСТВЕННОСТЬ ЗА ЛЮБЫЕ ТРАВМЫ, СМЕРТЬ, УЩЕРБ ВАШЕМУ ИМУЩЕСТВУ (ВКЛЮЧАЯ КОМПЬЮТЕРНУЮ СИСТЕМУ, МОБИЛЬНОЕ УСТРОЙСТВО ИЛИ АППАРАТНОЕ ОБЕСПЕЧЕНИЕ DJI), ПОДКЛЮЧАЕМЫЕ К ПРОДУКТУ ИЛИ ИМУЩЕСТВУ ТРЕТЬИХ ЛИЦ, И ЗА ПОТЕРЮ ДАННЫХ, ПРОИЗОШЕДШИЕ В РЕЗУЛЬТАТЕ ИСПОЛЬЗОВАНИЯ ВАМИ ИЛИ НЕВОЗМОЖНОСТИ ИСПОЛЬЗОВАНИЯ ВАМИ ПРОДУКТА.

НЕКОТОРЫЕ ЮРИДИЧЕСКИЕ МОГУТ ИСКЛЮЧАТЬ ОТКАЗ ОТ ОТВЕТСТВЕННОСТИ, И ВЫ МОЖЕТЕ ИМЕТЬ ДРУГИЕ ПРАВА, В ЗАВИСИМОСТИ ОТ КОНКРЕТНОЙ ЮРИДИКЦИИ.

DJI не несет ответственность за повреждения, травмы или любую юридическую ответственность, прямо или косвенно вызванную использованием данного продукта. На пользователя возлагается обязанность соблюдать правила техники безопасности и законодательство, включая, но не ограничиваясь изложенными в настоящем руководстве по технике безопасности.

## Хранение и использование данных

При использовании нашего мобильного приложения, наших продуктов или другого программного обеспечения, данные телеметрии полета (например, скорость, высота, состояние аккумулятора, информация о стабилизаторе и камере) и эксплуатационные записи могут быть предоставлены DJI. Внутреннее запоминающее устройство дрона сохраняет разные типы данных, включая полетную телеметрию. Вы также можете самостоятельно передать нам полетную телеметрию и другие данные из внутреннего запоминающего устройства.

Более подробная информация приведена в политике конфиденциальности DJI (<http://www.dji.com/policy>).

## Перед началом эксплуатации

Данный продукт представляет собой дрон, который легко использовать, если он находится в хорошем рабочем состоянии (описано ниже). Посетите сайт <http://www.dji.com> для ознакомления с самыми свежими инструкциями и предупреждениями и сайт <http://knowbeforeyoufly.org/> для получения более подробной информации о безопасности полетов и соответствии требованиям.

Данные документы были разработаны с целью помочь вам безопасно эксплуатировать и в полном объеме использовать ваш дрон.

### Комплект поставки

Заявление об отказе от ответственности и руководства по технике безопасности

Руководство по технике безопасности аккумулятора Intelligent Flight Battery

Краткое руководство пользователя

Руководство пользователя

Перед выполнением полета проверьте наличие всех компонентов по списку «Комплект поставки» и изучите инструкцию по технике безопасности и заявление об отказе от ответственности. Подготовьтесь к первому полету с помощью краткого руководства пользователя и обучающих видеороликов на официальном веб-сайте DJI (<http://www.dji.com>). При возникновении вопросов обратитесь к руководству пользователя в приложении или посетите официальный веб-сайт DJI для получения более подробной информации. Перед началом каждого полета убедитесь в том, что вы полностью понимаете назначение каждого компонента, полетные требования, работу основных функций и систем предупреждения о нештатных ситуациях и все применимые нормативные акты. Если у вас возникли вопросы во время сборки, обслуживания или эксплуатации данного продукта, свяжитесь с компанией DJI или ее уполномоченным представителем.

## Отдельные компоненты

Исходные и рабочие компоненты

### **⚠ ПРЕДУПРЕЖДЕНИЕ**

Соблюдение в следующей и х правил л поможет вам и збежать несправностей, серьезных травм и причинения ущерба имуществу:

1. Используйте только оригинальные или сертифицированные DJI компоненты. Компоненты сторонних и не сертифицированных компаний DJI производителей могут вызвать несправности системы и угрозу безопасности.
2. Убедитесь в том, что внутри дрона или его компонентов нет посторонних объектов (таких как вода, масло, грязь, песок и т. д.).
3. Убедитесь в том, что дрон и его компоненты, включая (но не ограничиваясь этим) дистанционное управление, камеру, стабилизатор, компас, силовую установку и аккумулятор, находятся в хорошем рабочем состоянии, не имеют повреждений и нормально работают. Более подробную информацию о работе данных компонентов см. в соответствующих разделах этого документа.
4. НЕ модифицируйте и НЕ изменяйте дрон, его компоненты и части. Несанкционированная модификация может привести к неисправностям и повлиять на безопасную и надежную работу дрона.
5. Все аксессуары, которые будут использоваться ёс серий M200 V2, такие как стабилизаторы и внешние модули GPS, должны использоваться только с летательным аппаратом. Пользователи несут полную ответственность за ущерб, нанесенный аксессуарами,

которые использовались с неофициальными устройствами.

## Система передачи видео

### **ПРИМЕЧАНИЕ**

Включайте режим Custom (пользовательский) только под руководством профессионалов. В противном случае сигнал передачи видео может запаздывать или даже теряться из-за помех.

## Пульт дистанционного управления

### **ПРИМЕЧАНИЕ**

1. Перед полетом убедитесь в том, что пульт дистанционного управления полностью заряжен.
2. Если пульт дистанционного управления включен и не используется 5 минут, он издает предупреждающий звуковой сигнал. По истечении 6 минут он выключится автоматически. Для отключения предупреждающего сигнала переведите двойстики или выполните какое-либо другое действие.
3. Отрегулируйте зажим держателя мобильного устройства для обеспечения его надежного крепления.
4. Убедитесь в том, что держатель мобильного устройства надежно закреплен и не скользит.
5. Убедитесь, что антенны дистанционного управления выдвинуты и выставлены в положение, необходимое для достижения оптимального качества передачи.
6. В случае повреждения отремонтируйте или замените пульт дистанционного управления. Поврежденная антенна пульта дистанционного управления значительно снижает производительность.
7. Если вы хотите заменить пульт дистанционного управления или приемник или добавить новый пульт, необходимо выполнить подключение к дрону. Подробную информацию см. в руководстве пользователя.
8. Сначала необходимо выключить дрон (когда это безопасно), затем выключить пульт дистанционного управления. В противном случае может произойти потеря управления дроном.
9. Полностью зарядите аккумулятор, по меньшей мере, один раз в три месяца для поддержания его в хорошем рабочем состоянии.
10. Прямые кабели SDI являются официально рекомендованные кабели SDI при использовании порта SDI. В противном случае могут возникнуть помехи сигнала, которые могут уменьшить расстояние полета. См. список официально рекомендованных типов кабелей в руководстве пользователей.

## Компас

### **ПРЕДОСТЕРЕЖЕНИЕ**

Соблюдение следующего правила поможет вам избежать серьезных травм и причинения вреда собственности.

Немедленно посадите дрон при очевидном отклонении курса в полете, т. е. если дрон НЕ летит по прямой линии.

### **ПРИМЕЧАНИЕ**

Выполняйте калибровку компаса только при получении соответствующего запроса от приложения DJI Pilot или при соответствующем сигнале светового индикатора. При калибровке компаса следуйте приведенным ниже инструкциям:

1. НЕ калибруйте компас, если имеется вероятность сильных магнитных помех. Источниками подобных помех могут быть магнитный железняк, конструкция для парковки и подвесные металлические конструкции.
2. НЕ берите с собой ферромагнитные материалы, такие как сотовые телефоны, при выполнении калибровки.
3. Приложение DJI Pilot сообщит вам о неполадках в работе компаса и о необходимости их устранения в случае воздействия сильных электромагнитных помех после калибровки. Для устранения неполадок компаса следуйте инструкциям на экране.

## Силовая установка

### **⚠ ПРЕДУПРЕЖДЕНИЕ**

Соблюдение следующих правил поможет вам избежать причинения серьезных травм себе и окружающим.

### Пропеллеры

1. НЕ пользуйтесь старыми, потрескавшимися или сломанными пропеллерами.
2. Всегда выключайте дрон перед тем, как прикасаться к пропеллерам.
3. При монтаже и демонтаже пропеллеров соблюдайте осторожность, т. к. они имеют острые края. Для работы с пропеллерами пользуйтесь перчатками или другими защитными средствами.
4. Пропеллеры должны быть надежно закреплены на электродвигателях,

инче они могут отсоединиться.

- НЕ включайте электродвигатели во время установки пропеллеров или если рядом находится люди или животные.
- Использование пропеллеров сторонних производителей может нарушить аэродинамику дрона. Для надежного и безопасного выполнения полета рекомендуется использовать только оригинальные пропеллеры DJI.
- Протрите пропеллеры насухо перед каждым полетом при окружающей температуре около 0 °C (32 °F) во избежание образования инея на пропеллерах.

#### Электродвигатели

- Убедитесь в том, что пропеллеры надежно закреплены и легко вращаются.
- НЕ пытайтесь вносить изменения в конструкцию двигателей.
- НЕ прикасайтесь к двигателям после выполнения полета, так как они могут быть горячими.

#### ПРЕДОСТЕРЕЖЕНИЕ

Соблюдение следующих правил поможет вам избежать серьезных травм и повреждения имущества:

- НЕ закрывайте вентиляционные отверстия двигателей.
- НЕ закрывайте вентиляционные отверстия на раме дрона.

#### ПРИМЕЧАНИЕ

#### Электродвигатели

- Очищайте двигатели от пыли.
- Если двигатель заклинило и он не может свободно вращаться, немедленно остановите его с помощью комбинированной команды двойной ст.в.

#### Приложение DJI Pilot

#### ПРИМЕЧАНИЕ

- Перед запуском приложения полностью зарядите ваш планшет или мобильное устройство. Для получения наилучшего результата рекомендуется использовать монитор CRYSTALSKY™.
- Если в качестве портативного дисплея используется телефон, убедитесь в возможности безопасного продолжения полета при поступлении входящего вызова. ЗАПРЕЩАЕТСЯ отвечать на входящие вызовы во время выполнения полета.
- При использовании приложения DJI Pilot требуется мобильное соединение. Свяжитесь с вашим оператором беспроводной связи для получения информации об оплате связи.
- Внимательно ознакомьтесь со всей информацией по технике безопасности, предупреждающими сообщениями и заявлением об отказе от ответственности. Ознакомьтесь с соответствующим местным законодательством. На вас лежит единоличная ответственность за ознакомление с применимым законодательством и выполнение полетов в соответствии с ним.
  - Изучите предупреждающие сообщения перед использованием функций автоматического взлета и посадки.
  - Изучите предупреждающие сообщения перед установкой новой домашней точки.
  - Изучите предупреждающие сообщения и заявление об отказе от ответственности перед установкой высоты, превышающей ограничение.
  - Прочтите и используйте предупреждающие сообщения и заявление об отказе от ответственности перед тем, как менять режимы полета.
- При появлении аварийного сигнала на экране приложения немедленно посадите дрон в безопасном месте.
- Перед каждым полетом читайте и проверяйте все предупреждающие сообщения из списка приложения.
- Если вы никогда не управляли летательным аппаратом или хотите попрактиковаться, воспользуйтесь DJI ASSISTANT™ 2 для Matrice.
- Перед каждым полетом купитесь из Интернета в память устройства карту местности, где будет проходить полет.
- Приложение помогает вам управлять дроном. НЕ доверяйте контроль управления приложению и управляйте дроном с разумной осторожностью.
- Приложением необходимо пользоваться в соответствии с Условиями использования приложения DJI Pilot и Политики конфиденциальности DJI. Внимательно ознакомьтесь с их содержанием в приложении.

#### Прошивка

#### ПРЕДУПРЕЖДЕНИЕ

Соблюдение следующего правила позволит вам избежать нанесения серьезных травм детям и животным:

Во время обновления прошивки, калибровки системы и установки

параметров дети и животные должны находиться на безопасном расстоянии.

#### ПРИМЕЧАНИЕ

- В целях безопасности всегда обновляйте прошивку до последней версии при появлении соответствующего уведомления в приложении DJI Pilot.
- При наличии обновлений прошивки вы получите оповещение. Внимательно ознакомьтесь с содержащейся в нем информацией. Если вы не установите обновление, версия прошивки не изменится.
- После обновления прошивки дрона обновите прошивку пульта дистанционного управления.
- После обновления прошивки связь пульта дистанционного управления с дроном может быть нарушена. Повторно выполните подключение пульта дистанционного управления к дрону.
- Перед началом обновления прошивки проверьте все соединения и демонтируйте пропеллеры с электродвигателей.

#### Камера (дополнительно)

#### ПРЕДУПРЕЖДЕНИЕ

Соблюдение следующего правила поможет вам избежать серьезных травм и причинения вреда собственности.

НЕ закрывайте вентиляционные отверстия камеры, т. к. генерируемой ей тепло может обжечь вас и повредить устройство.

#### ПРИМЕЧАНИЕ

- Перед использованием проверьте настройки камеры так, чтобы вы могли отрегулировать их по желанию.
- Перед съемкой важных кадров или видеороликов сделайте несколько тестовых снимков для проверки работы камеры.
- НЕ извлекайте карту microSD из камеры летательного аппарата или камеры, когда он включен. Используйте только рекомендованные карты microSD.
- При выключенном аккумуляторе Intelligent Flight Battery передача или копирование фотографий или видео с дрона невозможны.
- Отключение аккумулятора Intelligent Flight Battery должно производиться корректно. ЗАПРЕЩАЕТСЯ отсоединять аккумулятор от выключенного летательного аппарата. В противном случае параметры камеры НЕ будут сохранены, а записанные видеоролики могут быть повреждены.
- Независимо от причины компания DJI не несет ответственности за читаемость фотографии или видеоролика, записанных способом, который привел к невозможности аппаратного считывания.

#### Стабилизатор (дополнительно)

#### ПРИМЕЧАНИЕ

- В результате столкновения или удара прецизионные элементы стабилизатора могут получить повреждения, что может привести к его некорректной работе.
- НЕ подвергайте стабилизатор внешнему воздействию после подключения к нему питания.
- НЕ крепите дополнительные грузы к стабилизатору, так как это может привести к его некорректной работе и даже поломке электродвигателя.
- Стабилизатор и его разъем очень хрупкие. С разъемом стабилизатора следует обращаться с особой осторожностью и НЕ прикасаться к нему, так как любое повреждение может привести к его некорректной работе.
- Крепо удерживайте стабилизатор при его монтаже и демонтаже во избежание падения.
- При использовании одного стабилизатора, направленного вверх, или двух стабилизаторов, направленных вниз, строго следуйте инструкциям руководства пользователя для правильной установки стабилизаторов камеры, иначе может произойти сбой в передаче изображений.

## Уход за продуктом

#### Хранение и транспортировка

#### ПРЕДУПРЕЖДЕНИЕ

Соблюдение следующего правила позволит вам избежать нанесения серьезных травм детям и животным.

Мелкие компоненты, такие как кабели и ремни, представляют опасность при проглатывании. Храните все компоненты в местах, недоступных для детей и животных.

#### ПРИМЕЧАНИЕ

- Храните аккумулятор Intelligent Flight Battery и пульт дистанционного

управления в прохладном сухом месте, не подвергая их воздействию прямых солнечных лучей во избежание перегрева встроенного литий-полимерного аккумулятора. Рекомендуемая температура хранения на период более трех месяцев: от +22 до +30 °C (71–86 °F). Запрещается хранение при температурах за пределами диапазона -10...+40 °C (14°...104 °F).

- НЕ допускайте контакта камеры с водой или ее погружения в воду или другие жидкости. Если камера намочена, вытрите ее насухо мягкой гигроскопичной тканью. Включение дрона, упавшего в воду, может привести к необратимым повреждениям. Для очистки или обслуживания камеры ЗАПРЕЩАЕТСЯ использовать жидкости, содержащие спирт, бензин, растворители или другие горючие вещества. НЕ храните камеру во влажных или запыленных местах.
- Для хранения в течение длительного периода времени или транспортировки на большие расстояния отсоедините стабилизатор от дрона.
- НЕ подключайте данный продукт к разъемам USB версии старше 2.0. НЕ подключайте данный продукт к зарядным устройствам USB или аналогичным устройствам.
- Для предотвращения повреждений во время транспортировки антенна D-RTK™ должна быть развернута.

#### Обслуживание и содержание

##### ПРИМЕЧАНИЕ

- Свяжитесь с рекомендованным DJI сервисным центром для проведения проверки продукта или ремонта после падения или сильного удара. Управление поврежденным дроном представляет опасность и может стать причиной получения травм или повреждения имущества.
- Если аккумулятор НЕ будет использоваться в течение 10 или более дней, его необходимо зарядить или разрядить до уровня 50–65%. Это позволит значительно увеличить общий срок его службы. Полностью заряжайте и разряжайте аккумулятор по меньшей мере один раз в три месяца для поддержания его в хорошем рабочем состоянии.
- Рекомендуется проводить техническое обслуживание после каждых 50 часов полета для безопасной и надежной работы.
- Регулярно проверяйте индикаторы уровня заряда аккумулятора для отслеживания его текущего уровня заряда и срока службы. Аккумулятор рассчитан на 200 циклов. Не рекомендуется использовать его по истечении указанного количества циклов. Для получения дополнительных сведений о безопасном использовании и техническом обслуживании аккумулятора см. руководство по технике безопасности аккумулятора Intelligent Flight Battery.

## Требования к условиям полета

Погодные условия и окружающая среда

##### ПРЕДУПРЕЖДЕНИЕ

Данный дрон предназначен для работы при хороших и умеренных погодных условиях. Соблюдение следующих правил поможет вам избежать столкновений, серьезных травм и причинения ущерба имуществу:

- НЕ используйте дрон в неблагоприятных погодных условиях. К ним относятся: ветер свыше 12 м/с, снег, дождь, смог, сильный ветер, град, гроза, торнадо или ураганы.
- Расстояние от дрона до препятствий, людей, животных, строений, общественной инфраструктуры, деревьев и водоемов во время полета должно быть не менее 10 метров (30 футов). По мере увеличения высоты полета расстояние до упомянутых выше препятствий должно увеличиваться.
- С ОСОБОЙ осторожностью выполняйте полеты внутри помещения. Это может повлиять на работу некоторых функций, в частности на функцию стабилизации.
- При полетах внутри помещения включите систему обзора. Обратите внимание, что система обзора может НЕ работать должным образом при выполнении полетов над водой, поверхностями без четкого рисунка или при слабом освещении.

##### ПРИМЕЧАНИЕ

- Эксплуатационные характеристики дрона и аккумулятора зависят от условий окружающей среды, например плотности воздуха и температуры. ЗАПРЕЩАЕТСЯ эксплуатация дрона при температуре за пределами диапазона от -20 до +50 °C (от -4 до 122 °F).
- НЕ используйте дрон в местах, где произошли аварии, пожары, взрывы, наводнения, цунами, снежные лавины, оползни, землетрясения, пыльные или песчаные бури.

#### Помехи систем связи

##### ПРИМЕЧАНИЕ

- Выполняйте полеты на открытых участках. Высокие здания и крупные металлические конструкции могут повлиять на точность бортового компаса и стабильность сигнала спутников.
- Избегайте появления помех между пультом дистанционного управления и другим беспроводным оборудованием. Отключите Wi-Fi на вашем мобильном устройстве.
- Сохраняйте бдительность при выполнении полета вблизи мест, где наблюдаются магнитные или радиочастотные помехи; в таких условиях рекомендуется использовать M210 RTK V2. К таким местам относятся (но не ограничиваются ими) высоковольтные линии электропередачи, и промышленные станции электропередачи и передающие вышки. Нарушение этого пункта может снизить качество передачи сигнала или привести к ошибкам в работе пульта дистанционного управления и проблемам трансляции видео, что может негативно повлиять на ориентацию в полете и точность позиционирования. В районах с очень сильными помехами дрон может вести себя некорректно или полностью выйти из-под контроля.

#### Ответственное управление дроном

##### ПРЕДУПРЕЖДЕНИЕ

Соблюдение следующих правил поможет вам избежать серьезных травм и причинения ущерба имуществу:

- НЕ управляйте дроном в состоянии алкогольного или наркотического опьянения, под воздействием анестезии, при головокружении, тошноте или других физических или психических расстройствах, которые могут повлиять на вашу способность управлять летательным аппаратом.
- Одновременный перевод левого джойстика в нижний внутренний угол и нажатие кнопки возврата домой остановит электродвигатель во время полета. Функция приземления не будет активирована. НЕ выполняйте указанную выше комбинированную команду за исключением аварийных ситуаций.
- После приземления сначала выключите дрон, а затем пульт дистанционного управления.
- НЕ скидывайте, не запускайте, не забрасывайте опасные грузы по направлению к зданиям, людям или животным — это может привести к травмированию живых существ или причинению вреда имуществу.
- ЗАПРЕЩАЕТСЯ использовать дрон, который разбился или подвергся ударному воздействию, или находится в ненадлежащем состоянии.

##### ПРИМЕЧАНИЕ

- Вы должны иметь достаточную подготовку и знать планы действия в нештатных ситуациях до того, как произойдет несчастный случай.
- У вас должен быть план полета. Никогда не выполняйте полет опрочемчиво.
- При использовании камеры уважайте конфиденциальность других людей. Ваши действия должны соответствовать местным законам о конфиденциальности и нормам и стандартам морали.
- Данный продукт предназначен только для ЛИЧНОГО пользования. ЗАПРЕЩАЕТСЯ использовать его в противозаконных или неуместных целях (шпионаж, военные операции или незаконные расследования).
- ЗАПРЕЩАЕТСЯ использовать данный продукт для клеветы, оскорбления, домогательства, угрозы или других действий, нарушающих права других людей (право на конфиденциальность и публичность).
- НЕ нарушайте границы частной собственности других людей.

## Режимы полета, функции и предупреждения

Режимы полета

##### ПРЕДУПРЕЖДЕНИЕ

Соблюдение следующих правил поможет вам избежать серьезных травм и причинения вреда имуществу.

НЕ переключайтесь из режима P в режим A или S, если вы недостаточно ознакомлены с работой дрона в этих режимах, так как отключение спутников может сделать невозможной безопасную посадку.

Дрон переключится в режим A в следующих двух случаях:

- Пассивный: при слабом сигнале спутников или помехах, влияющих на работу компаса, когда система обзора недоступна.
- Активный: когда пользователь переводит переключатель режимов

полета в положение режима A.

Обратите внимание, что в режиме A система обзора отключена. Поэтому дрон не может выполнять позиционирование или автоматическое торможение в этом режиме и очень подвержен влиянию окружающей среды, что может привести к горизонтальному смещению. Используйте пульт дистанционного управления для управления положением дрона. Маневрирование воздушных судов в режиме A может быть затруднено. Перед переключением дрона в режим A убедитесь, что полет в этом режиме не вызывает у вас никаких неудобств. НЕ направляйте дрон слишком далеко, так как вы можете потерять контроль и создать опасную ситуацию.

Не выполняйте полеты в зонах, где сигнал спутников слаб, или в ограниченном пространстве. В противном случае дрон автоматически переключится в режим A, что ведет к потенциальным проблемам во время полета. Выполните посадку в безопасном месте как можно скорее.

#### ПРИМЕЧАНИЕ

Режим P или режим S является предпочтительным для большинства полетных сценариев. Пользователь может переключиться на режим A, если режим P или режим S недоступен. При полете в режиме A соблюдайте особую осторожность, поскольку в этом режиме некоторые функции недоступны. При выполнении полетов внутри помещения дрон не может производить точное зависание над объектами, которые не имеют четкого рисунка. Для получения полной информации по выполнению полетов внутри помещения см. раздел «Система обзора и система инфракрасных датчиков».

1. **Режим P (позиционирование):** режим P лучше всего использовать при наличии стабильного сигнала GPS. Летательный аппарат использует GPS и систему обзора для автоматической стабилизации.
2. **Режим S (Спортивный):** настройки полетного контроллера в режиме S идентичны настройкам в режиме P. Однако в этом режиме дрон послушнее, что обеспечивает повышенную маневренность. Максимальная скорость полета дрона в этом режиме увеличивается.
3. **Режим A (Ручной):** если недоступен ни сигнал спутников, ни система обзора, для позиционирования с целью регулировки высоты дрон будет задействовать только барометр.

#### Аварийный режим и возвращение в домашнюю точку

##### ПРИМЕЧАНИЕ

1. Функция возврата домой НЕ работает при отключенном или слабом сигнале спутников (значение индикатора сигнала спутников — менее трех делений).
2. Вместо выключения пульта дистанционного управления для запуска процесса возврата домой нажмите кнопку «возврата домой» на пульте дистанционного управления.
3. Высокие здания могут помешать работе аварийного режима. Для облета препятствий при возвращении в домашнюю точку настройте местоположение дрона, высоту и скорость. Дрон прекращает подъем и немедленно возвращается в домашнюю точку при перемещении левого джойстика, если достиг высоты 20 метров (65 футов) или более в режиме сохранения.
4. Управление дроном должно проходить в пределах дальности передачи сигнала пульта дистанционного управления.
5. Функции аварийного режима и возврата домой следует использовать только в нештатных ситуациях. Эти функции подвержены воздействию погодных условий, окружающей среды и магнитных полей.
6. Во время возврата в домашнюю точку в аварийном режиме дрон не может облетать препятствия при плохой освещенности или неработающей системе обзора. Поэтому перед каждым полетом важно установить соответствующую высоту возврата домой в аварийном режиме.
7. Если позволяет заряд аккумулятора, дрон может сначала вернуться к точке потери связи с пультом дистанционного управления во время возврата домой в аварийном режиме. В результате, может возникнуть ситуация, когда дрон сначала улетает от вас, а потом возвращается в домашнюю точку.

#### Низкий уровень заряда аккумулятора

##### ПРИМЕЧАНИЕ

1. Когда появляется предупреждение о критически низком уровне заряда аккумулятора и дрон начинает автоматическую посадку, можно сдвинуть джойстик тяги вверх, чтобы дрон завис на текущей высоте, и направить его в более подходящее для посадки место.
2. Когда активируется предупреждение о низком уровне заряда аккумулятора, быстро верните дрон в домашнюю точку или посадите его, чтобы не потерять энергию во время полета, не повредить аппарат и не причинить вред имуществу, животным и людям.

#### Система D-RTK (для M210 RTK V2)

##### ПРИМЕЧАНИЕ

1. Используйте только оригинальные или сертифицированные DJI компоненты. Компоненты сторонних и не сертифицированных компаний DJI производитель может вызвать некорректности системы и создать угрозу безопасности.
2. Рекомендуется использовать устройство на открытой местности, свободной от радиопомех. Антенны должны находиться на одной высоте и НЕ ПЕРЕКРЫВАТЬ работу друг друга.
3. Избегайте чрезмерного сгибания кабеля антенны.

#### Система обзора и система инфракрасных датчиков

##### ПРИМЕЧАНИЕ

1. Система обзора не может работать корректно над поверхностями БЕЗ четких контуров. Система обзора эффективна только при полете на высоте от 0,5 до 10 метров.
2. Система обзора может работать неправильно при полете дрона над водой.
3. При работе системы обзора необходимо, чтобы домашние животные находились на расстоянии от дрона, так как ее датчики издают звуки высокой частоты, которые могут восприниматься некоторыми животными.
4. Управляйте дроном с осторожностью в следующих случаях:
  - a. При полете над одноцветной поверхностью (например, над поверхностью чисто черного, чисто белого, чисто красного, чисто зеленого цвета).
  - b. При полете над поверхностями с высокими отражающими свойствами.
  - c. При полете на высоких скоростях (свыше 14 м/с при высоте полета 2 метра, или свыше 5 м/с при высоте полета 1 м).
  - d. При полете над водой или прозрачными поверхностями.
  - e. При полете над движущимися поверхностями или объектами.
  - f. При полете в местах с частым или резким изменением освещения.
  - g. При полете над крайне темными (менее 15 люкс) или крайне яркими (более 10 000 люкс) поверхностями.
  - h. При полете над поверхностями, способными поглощать звуковые волны (например, плотный ковер).
  - i. При полете над поверхностями, не имеющими четких контуров или текстуры.
  - k. При полете над поверхностями с повторяющимися одинаковыми контурами или текстурами (например, однотипная плитка).
  - l. При полете над наклонными поверхностями, отражающими звуковые волны в сторону от дрона.
  - m. При полете над небольшими препятствиями (с меньшей способностью к отражению инфракрасного излучения).
5. При полете в режиме P, в случае потери сигнала от пульта дистанционного управления и слабом сигнале GPS, если дрон не может определить домашнюю точку, он зависнет на месте на 8 секунд и затем совершит посадку в автоматическом режиме.
6. В случае аварии дрона требуется калибровка системы обзора. Выполните калибровку системы обзора, если этого требует приложение DJI Pilot.
7. Принимайте во внимание мертвые зоны (обозначены серым) систем обзора и инфракрасных датчиков.

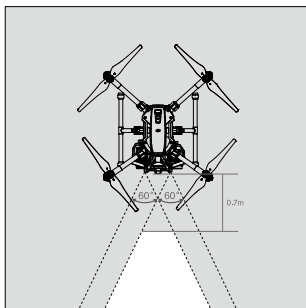

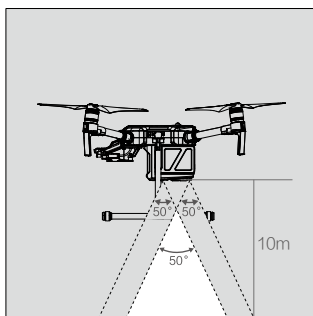
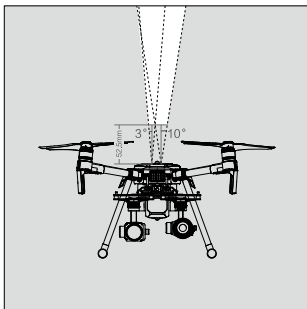

Система нижнего обзора используется только для регулировки.

- Во время работы системы обзора не используйте ультразвуковые устройства с частотой 40 кГц или выше. Следует постоянно следить за чистой датчиков. НЕ меняйте настройки датчиков.
- Летательным аппаратом необходимо управлять с осторожностью, оставляя достаточно расстояния для торможения при посадке. Дрон не должен летать со скоростью, превышающей 54 км/ч, под углом 25°.

## Нормативные требования и полетные ограничения

Нормативно-правовые акты

### ⚠ ПРЕДУПРЕЖДЕНИЕ

Соблюдение следующих правил поможет вам избежать серьезных травм и причинения ущерба имуществу:

- НЕ выполняйте полеты в непосредственной близости от других летательных аппаратов независимо от высоты. (При необходимости произведите посадку немедленно)
- НЕ выполняйте полеты над густонаселенными районами, городами, над спортивными мероприятиями, выставками, концертами и т. д.
- НЕ поднимайте дрон выше разрешенной высоты. Держитесь на расстоянии и НЕ мешайте пилотируемым летательным аппаратам. Всегда держите другие летательные аппараты и препятствия в зоне видимости и облетайте их.

### ⚠ ПРЕДОСТЕРЕЖЕНИЕ

Соблюдение следующих правил поможет вам избежать нарушения нормативно-правовых актов, серьезных травм и причинения ущерба имуществу:

- НЕ выполняйте полеты в непосредственной близости и внутри зон, запрещенных для полета, определенных местным законодательством и нормативно-правовыми актами. Список зон, запрещенных для полетов, включает в себя аэропорты, границы между двумя суверенными государствами или регионами, крупные города/регионы и т. д. Этот список постоянно обновляется. НЕ выполняйте полеты вблизи стратегически важных объектов инфраструктуры или зон,

таких как электростанции, водочистные сооружения, исправительные учреждения, оживленные шоссе, правительственные учреждения, военные зоны и т. д.

- НЕ поднимайте дрон выше разрешенной высоты
- ВСЕГДА держите дрон в поле зрения, прибегая к помощи напарника, если это необходимо.
- НИКОГДА не используйте дрон для перевозки незаконных или опасных товаров/грузов.

### ПРИМЕЧАНИЕ

- Вы должны понимать цель вашего полета (для развлечения, для общественного или коммерческого использования) и получить соответствующее разрешение органов власти перед полетом. Проконсультируйтесь с местными регулирующими органами по всем соответствующим вопросам. Пользователям в США рекомендуется сначала посетить сайт <http://www.knowbeforeyoufly.org/> и далее действовать сообразно обстоятельствам.
- Помните, что в некоторых странах и регионах может быть запрещено коммерческое использование дистанционно управляемых летательных аппаратов. Перед полетом ознакомьтесь с местными законами и соблюдайте их, так как они могут отличаться от указанных в этом документе.
- При использовании камеры уважайте конфиденциальность других людей. НЕ производите видеонаблюдение за людьми, объектами, событиями, выступлениями, выставками и собственностью без разрешения или там, где возможно нарушение конфиденциальности, даже если снятые кадры или видео предназначены для личного пользования.
- Помните, что в определенных местах фотографирование и видеозапись событий, выступлений, выставок или коммерческой собственности с помощью камеры может нарушать авторское право или другие законные права, даже если снятые кадры или видео предназначены для личного пользования.

Полетные ограничения

### ПРИМЕЧАНИЕ

Компания DJI всегда уделяет особое внимание безопасности полетов и разработала для этой цели разнообразные виды поддержки пользователей в области соответствия местным законам и нормативно-правовым актам. Мы настоятельно рекомендуем вам обновить прошивку до последней версии, чтобы полностью обновить следующую информацию:

### Зоны GEO

- Зоны GEO перечислены на официальном сайте компании DJI <http://www.dji.com/flysafe>. Зоны GEO подразделяются на разные категории и включают, не ограничиваясь этим, такие места, как аэропорты, аэродромы, где пилотируемые летательные аппараты работают на малых высотах, границы между странами, такие стратегически важные объекты, как электростанции, и места проведения массовых мероприятий.
- Полетные ограничения зависят от местоположения. В зависимости от ограничений в конкретной зоне, в приложении DJI GO 4 могут появляться предупреждения. Также может быть запрещен взлет, ограничена высота полета, либо дрон может автоматически выполнять определенные маневры, например посадку.
- Работа отдельных функций во время полета также будет зависеть от того, внутри или снаружи зоны GEO находится дрон. Данные эффекты включают, не ограничиваясь этим, снижение скорости дрона, невозможность создания полетного задания и прерывание выполнения полетного задания.
- Полеты в условиях ограничений зон GEO не гарантируют соответствия всем применимым законам, нормативным требованиям и временным полетным ограничениям. Проконсультируйтесь с юристом или представителями местных контролирующих органов по вопросам соблюдения соответствующих требований.

### Ограничение высоты

- Выполняйте полет на высоте НЕ более 120 м (400 футов)\* над уровнем земли и не приближайтесь к какому-либо препятствию.
- Если вы намерены выполнять полет на высоте, превосходящей установленное ограничение, для активации нового ограничения высоты вам будет необходимо согласиться с заявлением об отказе от ответственности.

\* Ограничения высоты полета могут различаться в разных странах. НЕ поднимайте дрон выше максимальной разрешенной высоты, определенной местным законодательством и нормативно-правовыми актами.



## Compliance Information

### FCC Compliance Notice

This device complies with Part 15 of the FCC Rules. Operation is subject to the following two conditions: (1) This device may not cause harmful interference, and (2) This device must accept any interference received, including interference that may cause undesired operation. Any changes or modifications not expressly approved by the party responsible for compliance could void the user's authority to operate the equipment.

This equipment has been tested and found to comply with the limits for a Class B digital device, pursuant to part 15 of the FCC Rules. These limits are designed to provide reasonable protection against harmful interference in a residential installation. This equipment generates, uses and can radiate radio frequency energy and, if not installed and used in accordance with the instructions, may cause harmful interference to radio communications. However, there is no guarantee that interference will not occur in a particular installation. If this equipment does cause harmful interference to radio or television reception, which can be determined by turning the equipment off and on, the user is encouraged to try to correct the interference by one or more of the following measures:

- Reorient or relocate the receiving antenna.
- Increase the separation between the equipment and receiver.
- Connect the equipment into an outlet on a circuit different from that to which the receiver is connected.
- Consult the dealer or an experienced radio/TV technician for help.

### RF Exposure Information

This equipment complies with FCC radiation exposure limits set forth for an uncontrolled environment. In order to avoid the possibility of exceeding the FCC radio frequency exposure limits, human proximity to the antenna shall not be less than 20cm during normal operation.

### ISED Warning

This device contains licence-exempt transmitter(s)/receiver(s) that comply with Innovation, Science and Economic Development Canada's licence-exempt RSS(s). Operation is subject to the following two conditions: (1) This device may not cause interference. (2) This device must accept any interference, including interference that may cause undesired operation of the device.

L'émetteur/récepteur exempt de licence contenu dans le présent appareil est conforme aux CNR d'Innovation, Sciences et Développement économique Canada applicables aux appareils radio exempts de licence. L'exploitation est autorisée aux deux conditions suivantes : (1) L'appareil ne doit pas produire de brouillage; (2) L'appareil doit accepter tout brouillage radioélectrique subi, même si le brouillage est susceptible d'en compromettre le fonctionnement.

This equipment complies with ISED radiation exposure limits set forth for an uncontrolled environment. End user must follow the specific operating instructions for satisfying RF exposure compliance. This transmitter must not be co-located or operating in conjunction with any other antenna or transmitter. The portable device is designed to meet the requirements for exposure to radio waves established by the ISED.

Cet équipement est conforme aux limites d'exposition aux rayonnements ISÉ établies pour un environnement non contrôlé. L'utilisateur final doit suivre les instructions spécifiques pour satisfaire les normes. Cet émetteur ne doit pas être co-implanté ou fonctionner en conjonction avec toute autre antenne ou transmetteur. Le dispositif portable est conçu pour répondre aux exigences d'exposition aux ondes radio établie par le développement énergétique DURABLE.

This equipment complies with RSS-102 radiation exposure limits set forth for an uncontrolled environment. This equipment should be installed and operated with minimum distance 20cm between the radiator and your body. This transmitter must not be co-located or operating in conjunction with any other antenna or transmitter.

Cet équipement est conforme aux limites d'exposition aux radiations CNR-102 établies pour un environnement non contrôlé. Cet équipement doit être installé et utilisé avec une distance minimale de 20 cm entre le radiateur et votre corps.

### KCC Warning Message

"해당 무선설비는 운용 중 전파혼신 가능성이 있으므로 인명안전과 관련된 서비스는 할 수 없습니다."  
"해당 무선설비는 운용 중 전파혼신 가능성이 있음"

### NCC Warning Message

低功率電波輻射性電機管理辦法  
第十二條 經型式認證合格之低功率射頻電機，非經許可，公司、商號或使用者均不得擅自變更頻率、加大功率或變更原設計之特性及功能。  
第十四條 低功率射頻電機之使用不得影響飛航安全及干擾合法通信；經發現有干擾現象時，應改善至無干擾時方得繼續使用。前項合法通信，指依電信法規定作業之無線電通信。低功率射頻電機須忍受合法通信或工業、科學及醫療用電波輻射性電機設備之干擾。

EU Compliance Statement: SZ DJI TECHNOLOGY CO., LTD. hereby declares that this device is in compliance with the essential requirements and other relevant provisions of the RED Directive. A copy of the EU Declaration of Conformity is available online at [www.dji.com/euro-compliance](http://www.dji.com/euro-compliance)

Declaración de cumplimiento UE: SZ DJI TECHNOLOGY CO., LTD. por la presente declara que este dispositivo cumple los requisitos básicos y el resto de provisiones relevantes de la Directiva RED. Hay disponible online una copia de la Declaración de conformidad UE en [www.dji.com/euro-compliance](http://www.dji.com/euro-compliance)

EU-verklaring van overeenstemming: SZ DJI TECHNOLOGY CO., LTD. verklaart hierbij dat dit apparaat voldoet aan de essentiële vereisten en andere relevante bepalingen van Richtlijn RED. De EU-verklaring van overeenstemming is online beschikbaar op [www.dji.com/euro-compliance](http://www.dji.com/euro-compliance)

Declaração de conformidade da UE: A SZ DJI TECHNOLOGY CO., LTD. declara, através deste documento, que este dispositivo está em conformidade com os requisitos essenciais e outras disposições relevantes da Diretiva RED. Existe uma cópia da Declaração de conformidade da UE disponível online em [www.dji.com/euro-compliance](http://www.dji.com/euro-compliance)

Dichiarazione di conformità UE: SZ DJI TECHNOLOGY CO., LTD. dichiara che il presente dispositivo è conforme ai requisiti essenziali e alle altre disposizioni rilevanti della direttiva RED. Una copia della dichiarazione di conformità UE è disponibile online all'indirizzo [Web www.dji.com/euro-compliance](http://www.dji.com/euro-compliance)

Déclaration de conformité UE : Par la présente, SZ DJI TECHNOLOGY CO., LTD déclare que cet appareil est conforme aux principales exigences et autres clauses pertinentes de la directive européenne RED. Une copie de la déclaration de conformité UE est disponible sur le site [www.dji.com/euro-compliance](http://www.dji.com/euro-compliance)

EU-Compliance: Hiermit erklärt SZ DJI TECHNOLOGY CO., LTD., dass dieses Gerät den wesentlichen Anforderungen und anderen einschlägigen Bestimmungen der EU-Richtlinie RED entspricht. Eine Kopie der EU-Konformitätserklärung finden Sie online auf [www.dji.com/euro-compliance](http://www.dji.com/euro-compliance).

Заявление о соответствии требованиям ЕС  
SZ DJI TECHNOLOGY CO., LTD. настоящим подтверждает, что данное устройство выполнено в строгом соответствии с основополагающими требованиями и другими актуальными предписаниями Директивы RED. С полным текстом официальной декларации о соответствии требованиям ЕС можно ознакомиться на веб-сайте компании DJI по адресу [www.dji.com/euro-compliance](http://www.dji.com/euro-compliance)



EU contact address: DJI GmbH, Industriestrasse. 12, 97618, Niederlauer, Germany

CAUTION: RISK OF EXPLOSION IF BATTERY IS REPLACED BY AN INCORRECT TYPE. DISPOSE OF USED BATTERIES ACCORDING TO THE INSTRUCTIONS

### Environmentally friendly disposal

Old electrical appliances must not be disposed of together with the residual waste, but have to be disposed of separately. The disposal at the communal collecting point via private persons is for free. The owner of old appliances is responsible to bring the appliances to these collecting points or to similar collection points. With this little personal effort, you contribute to recycle valuable raw materials and the treatment of toxic substances.

### Umweltfreundliche Entsorgung

Elektro-Altgeräte dürfen nicht mit gewöhnlichem Abfall entsorgt werden und müssen separat entsorgt werden. Die Entsorgung an kommunalen Sammelstellen ist für Privatpersonen kostenlos. Die Eigentümer der Altgeräte sind für den Transport zu den Sammelstellen verantwortlich. Durch diesen geringen Aufwand können Sie zur Wiederverwertung von wertvollen Rohmaterialien beitragen und dafür sorgen, dass umweltschädliche und giftige Substanzen ordnungsgemäß unschädlich gemacht werden.

### Tratamiento de residuos responsable con el medio ambiente

Los aparatos eléctricos viejos no pueden desecharse junto con los residuos orgánicos, sino que deben ser desechados por separado. Existen puntos limpios donde los ciudadanos pueden dejar estos aparatos gratis. El propietario de los aparatos viejos es responsable de llevarlos a estos puntos limpios o similares puntos de recogida. Con este pequeño esfuerzo estás contribuyendo a reciclar valiosas materias primas y al tratamiento de residuos tóxicos.

### Mise au rebut écologique

Les appareils électriques usagés ne doivent pas être éliminés avec les déchets résiduels. Ils doivent être éliminés séparément. La mise au rebut au point de collecte municipal par l'intermédiaire de particuliers est gratuite. Il incombe au propriétaire des appareils usagés de les apporter à ces points de collecte ou à des points de collecte similaires. Avec ce petit effort personnel, vous contribuez au recyclage de matières premières précieuses et au traitement des substances toxiques.

### Smaltimento ecologico

I vecchi dispositivi elettrici non devono essere smaltiti insieme ai rifiuti residui, ma devono essere smaltiti separatamente. Lo smaltimento da parte di soggetti privati presso i punti di raccolta pubblici è gratis. È responsabilità del proprietario dei vecchi dispositivi portarli presso tali punti di raccolta o punti di raccolta analoghi. Grazie a questo piccolo impegno personale contribuirete al riciclo di materie prime preziose e al corretto trattamento di sostanze tossiche.

### Milieuvriendelijk afvoeren

Oude elektrische apparaten mogen niet worden weggegooid samen met het restafval, maar moeten afzonderlijk worden afgevoerd. Afvoeren via het gemeentelijke inzamelpunt is gratis voor particulieren. De eigenaar van oude toestellen is verantwoordelijk voor het inleveren van de apparaten op deze of vergelijkbare inzamelpunten. Met deze kleine persoonlijke inspanning lever je een bijdrage aan de recycling van waardevolle grondstoffen en de verwerking van giftige stoffen.

### Eliminação ecológica

Os aparelhos elétricos antigos não podem ser eliminados juntamente com os materiais residuais. Têm de ser eliminados separadamente. A eliminação no ponto de recolha público através de entidades particulares é gratuita. É da responsabilidade do proprietário de aparelhos antigos levá-los a estes pontos de recolha ou a pontos de recolha semelhantes. Com este pequeno esforço pessoal, contribui para a reciclagem de matérias-primas úteis e para o tratamento de substâncias tóxicas.

### Thailand Warning Message

เครื่องโทรคมนาคมและอุปกรณ์นี้ มีความสอดคล้องตามข้อกำหนดของ กพร.

部件名称	有害物质					
	铅 (Pb)	汞 (Hg)	镉 (Cd)	六价铬 (Cr <sup>6+</sup> )	多溴联苯 (PBB)	多溴二苯醚 (PBDE)
线路板	×	○	○	○	○	○
外壳	×	○	○	○	○	○
金属部件 (铜合金)	×	○	○	○	○	○
内部线材	×	○	○	○	○	○
其他配件	×	○	○	○	○	○

本表格依据 SJ/T 11364 的规定编制。  
 ○：表示该有害物质在该部件所有均质材料中的含量均在 GB/T 26572 规定的限量要求以下。  
 ×：表示该有害物质至少在该部件的某一均质材料中的含量超出 GB/T 26572 规定的限量要求。(产品符合欧盟 ROHS 指令环保要求)

This content is subject to change.

Download the latest version from  
[www.dji.com/matrice-200-series-v2](http://www.dji.com/matrice-200-series-v2)

If you have any questions about this document, please contact DJI by  
sending a message to **DocSupport@dji.com**.

MATRICE is a trademark of DJI.  
Copyright © 2019 DJI All Rights Reserved.

Printed in China.



1NCD20MZ06